

mafelli

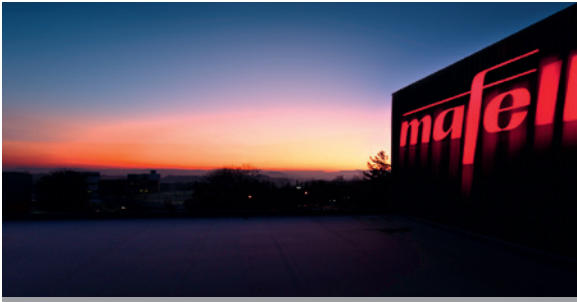

Komplett katalog
2016/2017



MAFELL

från sidan 4

Historia	4 – 5
Made in Germany	6
Maskiner för generationer	7
Motorer	8
Utbildningscenter	9
Mervärdespaket	10
MAFELL online	11



Såga

från sidan 12

Precisionssticksågar	18 – 19
Kapsågar	20 – 33
Skivsågar	34 – 35
Sänksågar	36 – 37
Handcirkelsågar	38 – 51
Cirkelsågar för timmer	52 – 57
Kedjesågar	58 – 61
Hand-bandsågar	62 – 63
Bordscirkelsågar	64 – 71



Hyvla

från sidan 96

Enhandshyvel	98 – 99
Timmerhyvel	100 – 103



Fräsa

från sidan 104

Lamellfräs	106 – 107
Överfräs	108 – 109
Spårfräs	110 – 111
Multifräs	112 – 115
Låsfräs	116 – 117
Fogfräs	118 – 119
Kervenfräs	120 – 121
Kedjestämmaskin	122 – 123
Slitsanordning	124 – 129
Kantfräs	130 – 131

Piktogram



230 V

Maskin med växelström- eller universalmotor.



400 V

Maskin med trefasmotor.



Cuprex

Med Cuprex – högeffektmotorn från MAFELL.



Uppsugning

Uppsugningsrör för uppsugning av damm/spån ingår i standardleveransen.



Lutningsvinkel 45°

Verktyg kan lutas minst 45°.



Lutningsvinkel 60°

Verktyg kan lutas minst 60°.



Kan vridas åt båda sidor.

Verktyg kan lutas minst 60° åt båda sidor.



FLIPPKEIL

Med den här handcirkelsågen kan man sänka klingan exakt utan att klyvkilen måste demonteras.



Styrssystem

Till denna maskin finns styrinjaler och -skenor i olika längder.



Hög skäreffekt

Hög skäreffekt tack vare hög motoreffekt och senaste teknik.



Borra från sidan 72

Centrumtapp bormaskin	74 – 77
Batteridrivna bormaskin	78 – 81
Borrstativ	82 – 85
Timmerbora	86 – 89



Slipa från sidan 90

Planslipar	92 – 93
Excenterslipar	94 – 95



Dammsuga från sidan 132

Dammsugare	134 – 139
------------	-----------



Övrigt från sidan 140

Allmänna försäljningsvillkor	143
------------------------------	-----



Höjdinställning

Skärhöjd-/djup kan ställas in exakt.



Kardborrband

Kardborrband gör att slippappret sitter ordentligt och är lätt att byta.



MAX + väska

Maskinen levereras seriemässigt i en robust väska i plast eller metall.



Pendelslag

4 pendelslagsinställningar av sågbladet möjliga.



Höger-/vänstergång

Kan valfritt kopplas om mellan höger- och vänstergång.



Slirkoppling

En slirkoppling för sågbladet ger säkerhet vid extrem belastning.



Snabbt byte av verktyg

Verktyg kan med eller utan monteringsnyckel bytas på några sekunder.



Säkerhetsbroms

Efter att maskinen stängs av bromsas verktyget automatiskt.



Inställbart varvtal

Slag-/varvtal kan väljas beroende av material.



Massiv axelelektronik

Mjukstart, konstant varvtal vid lastdrift och överbelastningsskydd.



Lättvikt

Denna MAFELL-maskin utmärker sig genom att vara mycket robust men ändå ha en ytterst låg vikt.

PG = Produktgrupp

Milstenar i trä – MAFELL - framgångshistoria.



1899

Grundande av MÅskinfabriken
FELLbach



1926

Maskin Typ A – världens första
bärbara timmermaskin



1933

Flytt till Oberndorf-Aistau



1935

Företaget övertas av Dipl. Ing.
Rudolf Mey



2001

Marknadsinförande
av DD40



2002

Rudolf-Eberlepriset för systemet
PSS 3000



2003

Eumacop Innovationspris
för Flexistem KSP 40



2006

Introduktion av högeffektmotorn

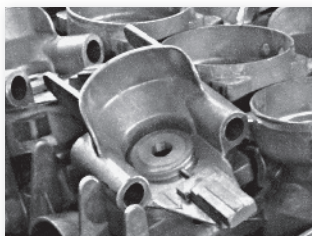

1960

Införande av magnesiumpressgjutning i början av 1960-talet



1980

ERIKA - världens första bordscirkelsåg introduceras



1990

Flytt till Oberndorf-Lindenhof



2000

Marknadsinförande av ERIKA 70 E



2009

MAFELL prisbelönas som ett av de 100 mest innovativa företagen



2011

iF Product Design Award 2011 för P1 cc



2015

Marknadsinförande av Batteridrivna-borrskruvdragare / Batteridrivna-slagborskrudragare A 10M, A 18M och ASB 18M bl

Kvalitet made in Germany.



MAFELL producerar uteslutande i fabriken i Oberndorf am Neckar, i Tyskland. Detta innebär "Quality made in Germany" med en egen tillverkning som omfattar upp till 85 %.

Från pressgjutningsdel till högeffektsmotor, från konstruktion till montering: MAFELL kvalitet skapas i våra nyckelkomponenter, den processövergripande högteknologiska tillverkningen som möjliggör snabba reaktionstider.

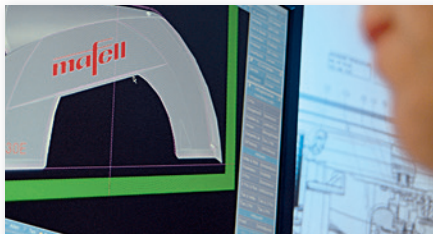

Våra kunders mycket höga krav uppfyller vi genom att alltid använda de absolut bästa materialen, dvs.:

- mycket slagsega komponenter som inte består av enkel plast utan av glasfiberförstärkt polyamid
- gjutna delar är inte bara tillverkade av aluminium, utan av pressgjuten magnesium som ger 30 % lägre vikt.
- en betydligt högre andel koppar möjliggör en varvtalsoptimering hos motorerna

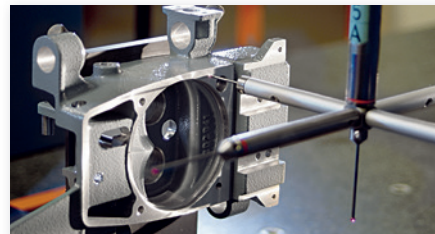

Sammantaget blir resultatet fascination MAFELL: innovativ teknik, högkvalitativa material och absolut precision i en högteknologisk tillverkning.

Typiskt MAFELL.



Maskiner för generationer.

Vad en MAFELL verkligen är värd visar sig först efter flera års praktisk användning. Våra maskiner är resultatet av en unik tillverkningsprocess i vilken den legendariska MAFELL kvaliteten för generationer skapas. Denna kvalitet har ända från början stått för starka motorer, extremt robust konstrukti-

on, maximal precision och enastående lång livslängd.

MAFELL står för kvalitet utan kompromisser vid tillverkning av maskiner för snickerihantverk. Vår nära kontakt med trähantverket återspeglar sig ständigt i våra

innovativa detaljlösningar.

Av proffs för proffs.



Motorengeneration CUprex.

Nu har koncentrerad kraft och högt vridmoment fått ett namn: CUprex - den vridmomentstarka motorgenerationen med prestationsoptimerad digital elektronik - innebär en ny nivå när det gäller imponerande prestanda.

Koncentrerad kraft

Med CUprex generationen erbjuder MAFELL en unik prestanda med maximal kraft, modernaste teknik och optimal användarvänlighet.

Säkerhet

Styrtekniken möjliggör mer kontroll och mer komfort. De flesta CUprex maskinerna är utrustade med mjukstart, sänkning av varvtalet vid tomgång, konstant varvtal vid belastning och överbelastningskydd.

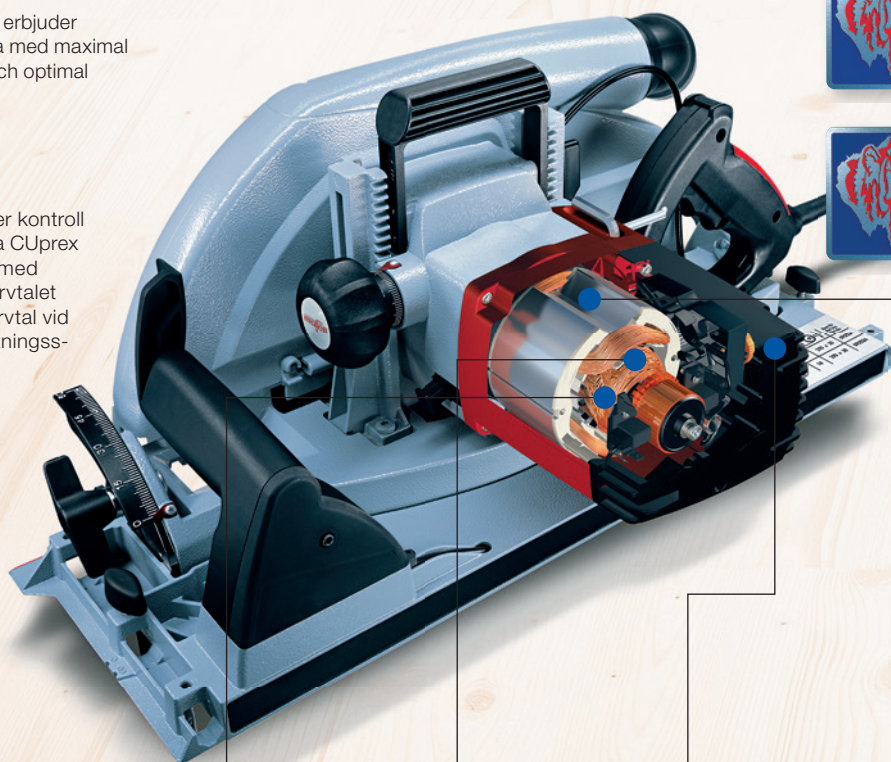

Varvtal

CUprex styrteknik ger ett konstant varvtal – framför allt inom det höga belastningsområdet.

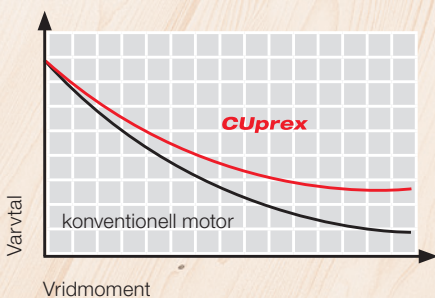

Optimerad ankargeometri

Den större ankardiametern ger ett märkbart högre vridmoment.

Optimal lindning

Tack vare koppartrådens ökade diameter reduceras en förlusteffekt markant. Effektpotentialen ökas märkbart.

Reglerbar digital elektronik

Förbättrad styrning: Varvtalet kan ställas in steglöst till olika material och typ av användning.

Anpassad fältstorlek

CUprex motorerna är tack vare den komprimerade konstruktionen kompaktare, kortare och lättare än konventionella seriemotorer. Detta gör att CUprex maskinerna ligger optimalt i handen och gör arbetet mindre tröttsamt.

MAFELL utbildningscenter.



MAFELL - utbildning

För att vi ska kunna hjälpa våra kunder på alla områden, inte bara med teknisk support, erbjuder MAFELL sina medarbetare effektiv utbildning på olika språk, telefon management eller Customer Relationship Management för att nämna några exempel. Detta är en förutsättning för att vi även i framtiden ska fortsätta vara din kompetenta partner även för frågor som omfattar mer än tekniskt kunnande.



MAFELL grundar en skola.

I vårt nya utbildningscenter utbildar vi våra MAFELL-fackhandelspartner i användning och teknik. Alla MAFELL-maskiner ur samtliga produkt grupper beskrivs och förklaras aktivt och utförligt.



MAFELL-produktutbildning

I de fackspecifika seminarierna erbjuder vi solitt fackligt Know-how för alla deltagare. Våra experter förmedlar värdefulla kunskaper och praxis orienterade råd och tips.

Mer information om våra produkt utbildningar fås på telefon +49 (0) 74 23 - 81 22 78.



MAFELL - mervärdespaketet

Med mottot "Follow your instinct" erbjuder MAFELL ett starkt produkt- och serviceprogram. Hit hör även våra fördelaktiga mervärdespaket.

Tre års garanti



Hos MAFELL finns det från och med nu mer för dig att hämta: MAFELL erbjuder numera inte bara innovationer, topp kvalitet och årtionden av erfarenhet inom träbearbetning, utan även tre års basgaranti på alla maskiner. Ett stort plus – typiskt MAFELL.

* 3 års garanti lämnas efter registreringen av maskinen räknat från köpdatumet, förutsatt att de följande garanti villkoren uppfylls. Oaktat de lagstiftade reglerna för garantianspråk lämnar MAFELL 12 månaders garanti för företagskun er (för privata kunder 24 månader) från och med köpdatumet enligt de följande villkoren: Garantin omfattar uteslutande brister på grund av material-, bearbetnings- och monteringsfel. Förslitningsdelar, verktyg och batterier omfattas inte av garantin.

Så här fungerar det:



Registrera dig online inom 4 veckor efter att du köpt maskinen på www.mafell-garantie.de eller fylli det medföljande kortet och skickadetta direkt till MAFELL eller lämna in det till din fackhandel.

Efter att du själv har registrerat dig kan du direkt skapa en registreringsbekräftelse online eller be din återförsäljare att skriva ut en bekräftelse. Om du har skickat in kortet till MAFELL får du omgående en registreringsbekräftelse. Om du behöver taga garantin i anspråk skabekräftelsen och originalkvittot och köpdatum bifogas till maskinen.

Såga



Sågar från MAFELL är kvalitetsmaskiner för byggnadssnickeri och möbelsnickeri. Oavsett om det handlar om sticksågar, kapsågar eller bordscirkelsågar, med styrlinjal eller med sågsläde: Hos MAFELL hittar du de passande maskinerna för alla sågjobb med ett komplett utbud av sågdjup. Från exakt och noggrant arbete för fina inredningsarbeten upp till bearbetning av tjockt trämaterial är allt möjligt med de praktiska maskinerna.



Styrskena F

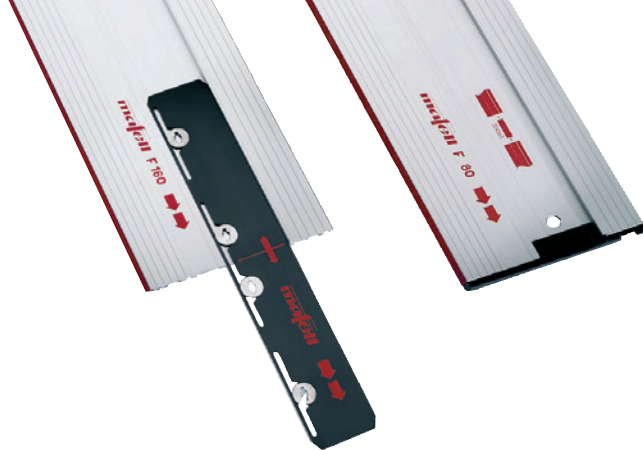

Den förlängningsbara styrskenan med gummi läpp och splitterskydd.



Med hjälp av 2 skruvtvingar kan styrskenan dessutom fixeras på arbetsstycket.



Två avtagbara friktionslister på skenans undersida ger en absolut halksäker och materialskonande placering på underlaget.



För optimalt noggrannhet och snygga ytor - styrskena med splitterskydd.



För att sammanfoga två styrskenor används ett förbindelsestycke som fästs in ovanifrån. Alltid tillgängligt! När förbindelsestycket inte behövs skjuter man bara in det i parkeringsläget.

Styrskena finns att få i standardlängder på 0,8 m / 1,1 m / 1,6 m / 2,1 m och 3,1 m.

För ett exakt och snyggt sågrytt erbjuder MAFELL till mängder av maskintyper det nya styrskensystemet F. Fördelarna med den här styrskenan är uppenbara:

- Med förlängningsstycket kan skenan förlängas på valfritt sätt.
- Exakt rätlinjighet även med en förlängd skena tack vare ett självriktande förbindelsestycke.
- Stickbar gummiläpp för snabba och snygga arbetsresultat.
- Låg vikt för optimalt hantering.
- Extremt vidhäftande skenstyrning med hjälp av stickbara vidhäftande remsor på skenans undersida
- Skenlängder på upp till 3,1 m fungerar i praktiken.

Gummiläppen är både anläggningskant och splitterskydd i ett. För optimalt arbetsresultat anpassas den till din såg från första kapningen. Den eloxerade glidbeläggningen på skenans ovansida underlättar en bekväm hantering och minskar handcirkelsågens skjutmotstånd. Profilverket som medföljer förhindrar att kabel och uppsugnings slang fastnar vid skenans början. Skenans bredd har valts så maskinens kompletta grundplatta glider på skenan vid sågningen.

De nya MAFELL styrskena finns att få till följande maskiner:

- | | | |
|----------------|-----------------|----------------|
| • P1 cc | • KSS 80 Ec/370 | • K 85/K 85 Ec |
| • MT 55 cc | • KSP 55 F | • MKS 130 Ec |
| • KSS 400 | • KSP 55/36 V | • MKS 145 Ec |
| • KSS 400/36 V | • MS 55 | • MKS 165 Ec |
| • KSS 60 cc | • MS 55/36 V | • MKS 185 Ec |
| • KSS 60 36B | • K 65 cc | • MF 26 cc |

Vinkelanslag F-WA

Vinkelrät skärning, exakt enligt skala med vinkelanslag från MAFELL.



Vinkelanslaget kan med adaptern anslutas till alla Fstyrskenor. Sätt bara i adaptern, skjut ihop, spärra - klart.



Det gradtal som krävs för vinkelanslaget ställs enkelt in med den stora och väl läsbara skalan och fixeras med spärren.



Enheten med vinkelanslag och styrskena läggs an mot arbetsstycket.



Arbetsstycket kan nu kapas med en exakt inställd vinkel.

Aerofix F-AF 1

MAFELL sug-spännings-system använder dammsugarens sugkraft och skapar ett undertryck under skenprofilen.



Arbetsmetod 1
För dammsugning underifrån t.ex. för klyvskärning.

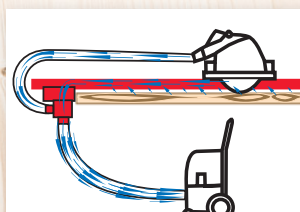

Fast sugning av plattor, dörrar o.s.v. F-AFU 130 sugas med hjälp av dubbel-adaptorn fast underifrån och är fast förbunden med den 1,3 m långa styrskenan.



Arbetsmetod 2
För dammsugning uppifrån t.ex. för utskärningsarbeten

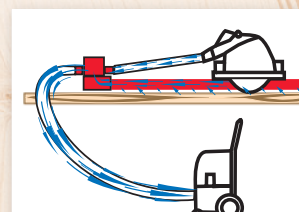

Fast sugning på ytor. Genom att man enkelt trär på adaptern F-AFO på en existerande styrskena F, kan man utföra fastsugningen ovanifrån.

FLIPPKEIL från MAFELL.

Det är möjligt att utföra en säker sänksågning tack vare – dank dem FLIPPKEIL från MAFELL.

Typer med den nya FLIPPKEIL

- KSS 300
- KSS 40 18M bl
- KSS 400
- KSS 400 / 36 V
- KSS 60 cc
- KSS 60 36B
- KSS 80 Ec / 370
- PSS 3100 SE
- KSP 40 Flexistem
- KSP 55 F
- KSP 55 / 36 V
- K 65 cc
- K 85 / K 85 Ec

...och så här fungerar det:

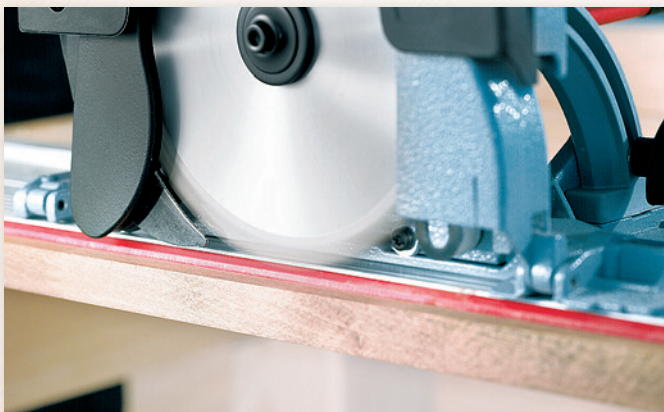

- Sågklingan placeras med hjälp av den lättgående och stabila höjd styrningen vid en position 2 mm över maskinplattans underkant.
- I det här läget berörs inte arbetsstycket längre av sågklingan.
- Detta läget är säkrat med en övre död punkt (KSP- Serie, KSS 400) eller med en automatiskt spärrbrytare så att man inte oavsiktligt kan sänka ner sågen.



- Optimal kontroll av nedsänkningen genom:
- Fullständigt sikt över sågklingan vid inskränningen (KSP serie)
- Enastående handhavande



- Utan att maskinen flyttas framåt kan sågklingan nu sänkas in i arbetsstycket.
- Den fjädrade FLIPPKEIL stannar automatiskt kvar i skyddskåpan och ligger därvid an mot arbetsstycket.



- Så snart maskinen flyttas framåt dyker FLIPPKEIL självständigt in i sågsnittet.
- Därmed är den absolut högsta användarsäkerheten vid sågningen garanterad.
- Den hittills nödvändiga in- och urmonteringen av klyvkniven för att överhuvudtaget kunna utföra nedsänkningssågning behövs inte längre!
- Klyvkniven sitter hela tiden kvar i maskinen!

Kvalitetssågblads- och sågdjupsutbud

För att prestanda ska kunna utnyttjas maximalt måste en komponent passa till den andra. Under långa tester har just de sågblad sökts fram som ger det allra bästa arbetsresultatet. På de följande sidorna betecknas sågbladen på följande sätt: Kvalitet (HM = hårdmetall, CV = krom-vanadin-stål) diameter x tjocklek Diameter x tjocklek sågbladskropp/skårbredd x håll, antal tänder; tandtyp, (WZ = utbyte-stand, FZ = plattand, HZ = håltand, Z = trapetstand)

Ett genomgående sortiment för alla sågdjup utmärker MAFELLS utbud när det gäller sågar. Det som börjar med en lätt handcirkelsåg med 40 mm sågdjup räcker långt över 200 mm hos handcirkelsågar och slutar först vid ett snittdjup på 400 mm hos handkedjesågarna. I diagrammet med sågdjup ser du direkt vilken maskin som är den rätta för dig.

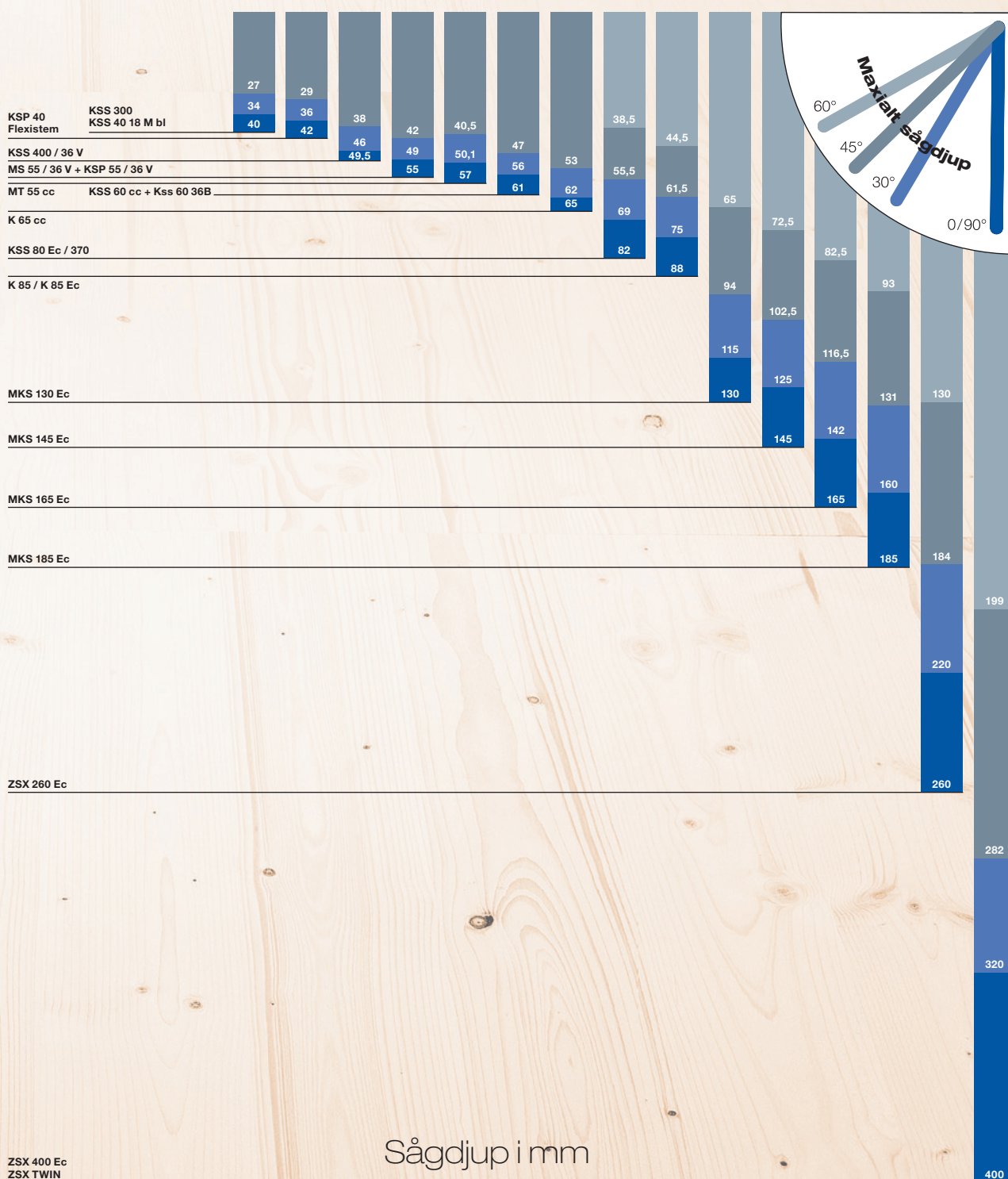

Sågdjup i mm

Precisionsstickståg

P1 cc



iF Product Design
Award 2011 för den nya
precisionsstickstågen P1 cc.



Den kraftfulla CUprex-Compact motorn ger höga varvtal på en jämn nivå - även vid långa snitt.

För att byta sågklingan lossar man bara på spännspaken. Sedan kan man enkelt ta ur sågklingan och lika enkelt fixerar man det nya sågklingan.

Även utan dammsugare förs spån effektivt och direkt bort från sågklingan genom uppsugningskanalen som är integrerad i grundplattan.

Produktegenskaper

- Mer kraft tack vare kraftfull Cuprex-Compact motor
- Mer precision tack vare CUNex-sågblad och skenanvändning*
- Mer komfort tack vare verktygslöst byte av sågblad och perfekt handtagsposition
- Mer flexibilitet tack vare optimala specialtillbehör

Användningsområden

- Raka snitt med styrskena och CUNex
- Förd cirkelsågning med parallellanslag P1-PA och CUNex
- Ursågning
- Lutande snitt upp till 45°
- Materialanvändning är beroende av vilket sågblad som används, se specialtillbehör/verktyg

Produktbeskrivning

Med sin ergonomiska design med låg tryckpunkt och mjuka inlägg ligger P1 cc perfekt i handen i alla situationer.

Tack vare den genomtänkta egenuppsugningen och en smart friblåsninganordning är sågytan alltid fri från spån - till och med utan dammsugare.

Hos P1 cc ställs varvtalet in steglöst mellan 800 - 3000 slag/min för att få en perfekt anpassning till materialet.

Grundplattan med den integrerade uppsugningskanalen är exakt så stabil som den ser ut. Med den verktygslösa snabbkopplingen är den alltid ansluten till sänksågen i en exakt rät vinkel.

De genomtänkta tillbehören gör P1 cc extremt mångsidig. I synnerhet den nya MAFELL precisionssågklingan CUNex W1 möjliggör tack vare sin nyutvecklade form unikt exakta snittytor.

Tekniska data

Slaglängd	26 mm
Antal slag	800 – 3000 1/min
Effekt	900 W
Vikt	2,5 kg
Universalmotor	230 V / 50 Hz

Utföranden

Precisionsstickståg P1 cc MaxiMAX i T-MAX	917103
---	--------

Leveransomfattning

3 Sticksågblad CUNex W1; W2; W+P2	205448
1 Parallellanslag P1-PA	204350
1 Grundplatta P1-GP	203917
1 Spånutsug P1-AS	204353
1 Spånavisare P1-SA	205447
1 Splitterskydd P1-SS	205464
1 Styrstycke P1-G	077015
1 Anslutningskabel 4 m	

PG A
Prišlista sidan 4



Kapsåg med skena

KSS 300

Handcirkelsågen kan med en knapptryckning enkelt tas loss från kapskenan - separat är den utrustad med alla funktioner hos MAFELL KSP-serien.

En fast anläggningsnock och ett exakt inställbart anslag med hjälp av en stor skala - för exakt, vinklad geringsågning.



Tyngdpunkten hos KSS 300-systemet befinner sig på sidan av skenans underkant - därför behövs bara en snittvisare oavsett vilken vinkelinställning och med eller utan skena.

Produktegenskaper

- Extremt kompakt och hanterlig konstruktion
- Perfekt för sågning av paneler
- Lutnings- och geringsågning snabbt och enkelt

Användningsområden

- Kapsågning med styranordning
- Längs- och tvärsågning
- Nedsänkningssågning, ursågning och skuggfogsågning från 13 mm
- Material t.ex.: plattmaterial, dörrar, arbetsplattor, parkett och laminat, brädning

Produktbeskrivning

Vid inredningssnickeri krävs framför allt precision.

Därför koncentrerar sig kapsågssystemet KSS 300 på alla viktiga funktioner med en perfekt hantering.

Den fasta förbindelsen med snabbkoppling mellan handcirkelsåg och KSS-kapskenan ger ett mycket funktionellt enhands-system för lutnings- och geringsågning. En återföring tar tillbaka KSS 300 till utgångspositionen efter varje sågsnitt.

42 mm handcirkelsågen är kraftfull i alla situationer men väger tack vare pressgjuten magnesium bara 3,0 kg och är mycket hanterlig och lätt som en fjäder. Allting komplett i T-MAX transportväska innebär ett kompakt sågsystem - perfekt för skuggfogar, längs-, lutnings-, nedsänkings- och vinkelsågning eller för frihandssågning.

Tekniska data

Sågdjup med skena vid 0°	40 mm
Sågdjup med skena vid 45°	27 mm
Sågdjup utan skena vid 0°	42 mm
Vridområde	0 – 45°
Såglängd	300 mm
Vinkelsågning	-45° – +60°
Varvtal	8800 1/min
Effekt	900 W
Vikt med skena	3,0 kg
Universalmotor	230 V / 50 Hz

KSS 300

Utföranden

Kapsåg med skena KSS 300 MaxiMAX i T-MAX	916702
Kapsåg med skena KSS 300 MidiMAX i T-MAX	916701

Leveransomfattning

1 Flexi-skena FX 140	204372
1,4 m med splitterskydd (endast MaxiMAX)	
2 Spännafflar (endast MaxiMAX)	203773
1 HM-Klinga	092559
120 x 1,2/1,8 x 20 mm, Z 40, FZ/TR, för finsågning i trä	
1 Parallellanslag	203180
1 Spånutsug	203782
1 Sexkantnyckel 4 mm	093074
1 Anslutningskabel 4 m	087323

PG A
Prislista sidan 4



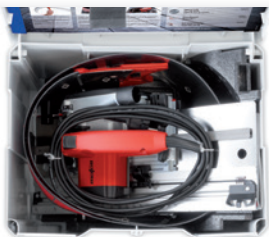

Ett system, fem sågar, en box: KSS 300 som kapsåg, sticksåg, skuggfogsåg, handcirkelsåg eller handcirkelsåg med Flexiskena FX 140 för styrd kapning.



Genom att handcirkelsågen är fast förbunden med KSS-kapskenan får man ett mycket funktionellt enhands-system.



I kombination med den rullbara Flexi-skenan FX 140 är det inga problem att utföra kapningar på upp till 1,4 m.



Perfekt avslut: Handcirkelsågens avståndshållare ser till det blir lekande lätt att skapa expansionsfogar med bredder från 13 mm.

Specialtillbehör/Verktyg

Bild	Beteckning	Art. Nr.
	Flexi-skena FX 140 1,4 m med splitterskydd	204372
	Skrutvting för fixering av skenan på arbetsstycket	093281
	HM-Klinga 120 x 1,2/1,8 x 20 mm, Z 24, WZ, för universell användning i trä	092558
	HM-Klinga 120 x 1,2/1,8 x 20 mm, Z 40, FZ/TR, för finsågning i trä	092559
	HM-Klinga 120 x 1,2/1,8 x 20 mm, Z 12, WZ, för längssägning i trä	092560
	HM-Klinga 120 x 1,2/1,8 x 20 mm, Z 40, TR, för laminat	092578
	Spånpåse	206787

Batteridriven kapsåg med skena

KSS 40 18M bl

NYHET

Den nya kompakta borstlösa motorn är extremt långlivad, effektiv och underhållsfri.

Med hjälp av snabbkopplingen kan maskinen tas loss från skenan med bara ett enkelt handgrepp. Därmed kan den även användas som separat handcirkelsåg med alla funktioner som finns hos MAFELL K-serien.

Med 40 mm sågdjup på skenan kan nästan alla sågjobb på en byggsplats utföras och alla i ren MAFELL kvalitet.

En fast anläggningsnock och ett exakt inställbart anslag med hjälp av en stor skala - för exakt vinkelsågning.

Produktegenskaper

- Med modern 18 V – batteriteknologi
- Extremt kompakt och hanterlig konstruktion
- Lutnings- och geringsågning snabbt och enkelt

Användningsområden

- Kapsågning med styransordning
- Längs- och tvärsågning
- Nedsänkningssågning, ursågning och skuggfogsågning från 13 mm
- Material t.ex.: plattmaterial, dörrar, arbetsplattor, parkett och laminat, brädning

Produktbeskrivning

Vi har uppfunnit kapskenssågningen, gjort den enklare och med den nya KSS 40 18M bl n sätter vi nu till och med på ett batteri. Ett som håller vad det lovar: innovativ batteriteknologi för maximal prestanda

KSS 40 18M bl är det perfekta hjälpmedlet vid arbeten inomhus. Oavsett för vilket jobb: Golv, väggar, dörrar, möbler, innertak eller takläkt, tvär- eller längssågning, skenstyrd sågning, lutnings- och geringsågning upp till 45° eller sänksågning.

Den är den konsekventa vidareutvecklingen som bygger på 25 års erfarenhet av teknologin runt kapskenssågar och nu med modernaste batteriteknik.

Tekniska data

Sågdjup med skena vid 0°	40 mm
Sågdjup med skena vid 45°	27 mm
Sågdjup utan skena vid 0°	42 mm
Vridområde	0 – 45°
Såglängd	300 mm
Vinkelsågning	-45° – +60°
Varvtal	6700 1/min
Vikt med skena	3,55 kg
Batteri	18 V, 94 Wh, Li-Ion

KSS 40 18M bl

Utföranden

Batteridriven kapsåg med skena KSS 40 18M bl i PURE	919802
Batteridriven kapsåg med skena KSS 40 18M bl i T-MAX	919801

Leveransomfattning

1 Flexi-skena FX 140 (endast hos 919801)	204372
1,4 m med splitterskydd	
2 Spännafflar (endast hos 919801)	203773
1 HM-Klinga	092558
120 x 1,2/1,8 x 20 mm, Z 24, WZ, för universell användning i trä	
1 Parallellanslag	203180
1 Spånutsug	203782
2 Batteri PowerTank 18M 94 (endast hos 919801)	094453
1 Batteri PowerStation APS 18M (endast hos 919801)	094453
1 Spånpåse	206787
1 Sexkantnyckel 4 mm	093074

PG A
Prislista sidan 4





Ett system, fem sågar, en box: KSS 40 18M bl som kapsåg, sticksåg, skuggfogsåg, handcirkelsåg eller handcirkelsåg med Flexiskena FX 140 för styrd kapning.



Genom att handcirkelsågen är fast förbunden med KSS-kapskenan får man ett mycket funktionellt enhands-system.









I kombination med den rullbara Flexi-skenan FX 140 är det inga problem att utföra kapningar på upp till 1,4 m.



Perfekt avslut: Handcirkelsågens avståndshållare ser till det blir lekande lätt att skapa expansionsfogar med bredder från 13 mm.

Specialtillbehör/Verktyg

Bild	Beteckning	Art. Nr.	Bild	Beteckning	Art. Nr.
	Flexi-skena FX 140 1,4 m med splitterskydd	204372		Spånpåse	206787
	Skrutvting för fixering av skenan på arbetsstycket	093281			
	HM-Klinga 120 x 1,2/1,8 x 20 mm, Z 12, WZ, för längssågning i trä	092560			
	HM-Klinga 120 x 1,2/1,8 x 20 mm, Z 24, WZ, för universell användning i trä	092558			
	HM-Klinga 120 x 1,2/1,8 x 20 mm, Z 40, FZ/TR, för finsågning i trä	092559			
	HM-Klinga 120 x 1,2/1,8 x 20 mm, Z 40, TR, för laminat	092578			
	Batteri PowerTank 18M 94 18 V, 94 Wh	094436			
	Batteri PowerStation APS 18M 18 V	094453			

Kapsåg med skena

KSS 400



Med hjälp av snabbkopplingen kan maskinen tas loss från skenan med bara en hand. Därmed kan den även användas som separat handcirkelsåg med alla funktioner som finns hos serien MAFELL KSP.

Den gummerade häftprofilen håller kapsågsystemet säkert på materialet och skyddar arbetstyckets yta mot skador.

Med det nya unika vridsystemet kan i vinkelområdet mellan 0° och 22,5° alltid ett sågdjup på 49,5 mm nås.

Produktegenskaper

- Arbete fritt stående utan underlag
- Sänksystem med FLIPPKEIL

Användningsområden

- Kapsågning med styranordning
- Längs- och tvärsågning
- In sticks- och ursågning
- Material t.ex.: plattmaterial, dörrar, arbetsplattor, parkett och laminat, brädning

Produktbeskrivning

Glöm allt du vet om handcirkelsågar!

MAFELL KSS 400 är något helt annorlunda: Det nya med det här systemet är den unika skenan som inte bara styr handcirkelsågen utan dessutom är förbunden med sågen och därmed skapar en enhet: Högpresterande KSS 400.

Därmed når du ett perfekt snitt. Fritt stående och utan underlag, exakt i den inställda vinkeln, med en hand på maskinen: kapsågsystemet KSS 400 gör det möjligt. Och när det gäller handhavande är den nya KSS 400 oslagbar: Tack bara komponenterna i pressgjuten magnesium väger det kompletta systemet bara 5,2 kg.

Sågen dras efter sågningen automatiskt tillbaka till utgångspositionen och ger med fullt sågdjup en maximal såglängd på 400 mm.

Svängningspunkten hos KSS 400 ligger direkt vid splitterskyddet - därför behövs bara en snittvisare oavsett vilken vinkelinställning, med eller utan skena. Splitterskyddet är inbäddat i skenprofilen och kan vid behov bytas snabbt och enkelt.

Tekniska data

Sågdjup med skena vid 0°	49,5 mm
Sågdjup med skena vid 45°	0 – 38 mm
Sågdjup utan skena vid 0°	55 mm
Vridområde	0 – 45°
Såglängd	400 mm
Vinkelsågning	-60° – +60°
Varvtal	5200 1/min
Effekt	18 V
Vikt med skena	5,2 kg
Universalmotor	230 V/50 Hz

Utföranden

Kapsåg med skena KSS 400	916501
Kapsåg med skena KSS 400 med styrskena F 160	916511
Kapsåg med skena KSS 400 i transportväska	916502
Kapsåg med skena KSS 400 i transportväska med styrskena F 160	916516

Leveransomfattning

1 HM-Klinga 160 x 1,2/1,8 x 20 mm, Z 32, WZ, för finsågning i trä	092552
1 Parallellanslag (endast hos 916502 och 916516)	
1 Styransordning 400	204010
1 Anslagsbygel (916501 916511)	203208
1 Spånutsug	200042
1 Sexkantnyckel 5 mm	093034
1 Anslutningskabel 4 m	087323

PG A
Prislista sidan 4





Allt med en hand: Sågen är förbunden med skenan och därmed världens enda en-handssystem.



KSS 400 kan enkelt och snabbt tas loss från skenan och placeras på en existerande styrskena.

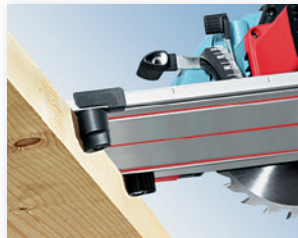

Den fasta anläggningsnocken och det inställbara anslaget gör att systemet kan användas för vinkelsågning från +60° till -60°.



Den stora skalindelningen gör vinkelinställningen extremt noggrann.

Specialtillbehör/Verktyg

Bild	Beteckning	Art. Nr.	Bild	Beteckning	Art. Nr.
	Styrskena F 80 0,8 m lång Styrskena F 110 1,1 m lång Styrskena F 160 1,6 m lång Styrskena F 210 2,1 m lång Styrskena F 310 3,1 m lång	204380 204381 204365 204382 204383		Styranordning 770 maxial såglängd 770 mm	204378
	Skarvstycke F-VS för att sammanfoga två styrskenor	204363		Parallellanslag med vingskruvar	203214
	Vinkelanslag F-WA	205357		Kulhandtag Som extra maskinföring, med fästskruv	201451
	Sugspännsystem Aerofix F-AF 1 med 1,3 m skena, adapter för uppe och nere, flexislang	204770		Transportväska med inlägg	204240
	Flexislang FXS-L upp till 3,2 m längd	205276		HM-Klinga 160 x 1,2/1,8 x 20 mm, Z 32, WZ, för finsågning i trä	092552
	Väska till styrskena F 160 till styrskenor upp till 1,6 m längd	204626		HM-Klinga 160 x 1,2/1,8 x 20 mm, Z 24, WZ, för universell användning i trä	092533
	Väska till styrskenan: 2 x F 160 + F-VS + 2 x F-SZ 100 MM + Väska till styrskena	204805		HM-Klinga 160 x 1,2/1,8 x 20 mm, Z 16, WZ, för långsågning i trä	092539
	Väska till styrskenan: F 80 + F 160 + F-WA + F-VS + 2 x F-SZ 100 MM + Väska till styrskena	204749			
	Ändkåpor F-EK 2 st.	205400			
	Friktionslist F-HP 6,8M 6,8 m lång	204376			
	Splitterskydd F-SS 3,4M 3,4 m lång	204375			
	Skrutvtving F-SZ 100MM 2 st., för fixering av skenan på arbetsstycket	205399			

Batteridrivnen kapsåg med skena

KSS 400 / 36 V



Flexibel som aldrig förr - kapsågsystemet med senaste 36 V litium-jon teknik möjliggör en gränslös användning långt från alla eluttag.

Med hjälp av snabbkopplingen kan maskinen tas loss från skenan med bara en hand. Därmed kan den även användas som separat handcirkelsåg med alla funktioner som finns hos serien MAFELL KSP.

Existerande MAFELL-specialtillbehör till de nätanslutna maskinerna (t.ex. sågblad) kan användas.

Produktegenskaper

- Nätberoende 36 V Li-Ion-Teknik
- Exakt vinkel- och geringsågning

Användningsområden

- Kapsågning med styranordning
- Längs- och tvärsågning
- In sticks- och ursågning
- Material t.ex.: plattmaterial, dörrar, arbetsplattor, parkett och laminat, brädning

Produktbeskrivning

Glöm allt du vet om handcirkelsågar!

Det nya med det här systemet är den unika skenan som inte bara styr handcirkelsågen utan dessutom är förbunden med sågen och därmed skapar en enhet: Kapsågsystemet KSS 400 / 36 V.

Därmed når du ett perfekt snitt. Fritt stående och utan underlag, exakt i den inställda vinkeln, med en hand på maskinen: kapsågsystemet KSS 400 / 36 V gör det möjligt. Och när det gäller handhavande är den nya KSS 400 / 36 V oslagbar: Tack bara komponenterna i pressgjuten magnesium väger det kompletta systemet bara 6,1 kg.

Sågen dras efter sågningen automatiskt tillbaka till utgångspositionen och ger med fullt sågdjup en maximal såglängd på 400 mm.

Svängningspunkten hos KSS 400 / 36 V ligger direkt vid splitterskyddet - därför behövs bara en snittvisare oavsett vilken vinkelinställning och med eller utan skena. Splitterskyddet är inbäddat i skenprofilen och kan vid behov bytas snabbt och enkelt.

Tekniska data

Sågdjup med skena vid 0°	49,5 mm
Sågdjup med skena vid 45°	0 – 38 mm
Sågdjup utan skena vid 0°	55 mm
Vridområde	0 – 45°
Såglängd	400 mm
Vinkelsågning	-60° – +60°
Varvtal	3800 1/min
Nominell spänning	36 V
Vikt med skena	6,1 kg
Batteri	36 V, 94 Wh, Li-Ion

KSS 400 / 36 V

Utföranden

Batteridrivnen kapsåg med skena KSS 400 / 36 V i Transportväska	918401
---	--------

Leveransomfattning

1 HM-Klinga 160 x 1,2/1,8 x 20 mm, Z 32, WZ, för finsågning i trä	092552
2 Batteri PowerTank 36 B 94 36 V, 94 Wh, Li-Ion	094412
1 Batteri PowerStation APS 36	094408
1 Spånutsug	200042
1 Parallellanslag	201436
1 Styranordning 400	204010
1 Sexkantnyckel 5 mm	093034

PG A
Prislista sidan 4





Gränslös användning!
Med KSS 400 / 36 V högt
uppe på arbetsställningen -
långt ifrån alla eluttag.

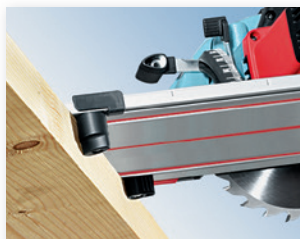

Den fasta anläggningsnocken
och det inställbara anslaget
gör att systemet kan användas
för vinkelsågning från +60°
till -60°.



Den stora skalindelningen gör
vinkelinställningen extremt
noggrann.



Die KSS 400/36 V kan en-
kelt och snabbt tas loss från
skenan och placeras på en
existerande styrskena.

Specialtillbehör/Verktyg

Bild	Beteckning	Art. Nr.	Bild	Beteckning	Art. Nr.
	Styrskena F 80 0,8 m lång Styrskena F 110 1,1 m lång Styrskena F 160 1,6 m lång Styrskena F 210 2,1 m lång Styrskena F 310 3,1 m lång	204380 204381 204365 204382 204383		Styranordning 770 maximal såglängd 770 mm	204378
	Skarvstycke F-VS för att sammanfoga två styrskenor	204363		Parallellanslag med vingskruvar	203214
	Vinkelanslag F-WA	205357		Kulhandtag Som extra maskinföring, med fästskruv	201451
	Väska till styrskena F 160 för styrskenor upp till 1,6 m längd Väska till styrskenan:: 2 x F 160 + F-VS + 2 x F-SZ 100 MM + Väska till styrskena Väska till styrskenan: F 80 + F 160 + F-WA + F-VS + 2 x F-SZ 100 MM + Väska till styrskena	204626 204805 204749		HM-Klinga 160 x 1,2/1,8 x 20 mm, Z 32, WZ, för finsågning i trä	092552
	Ändkåpor F-EK 2 st.	205400		HM-Klinga 160 x 1,2/1,8 x 20 mm, Z 24, WZ, för universell användning i trä	092533
	Friktionslist F-HP 6,8M 6,8 m lång	204376		HM-Klinga 160 x 1,2/1,8 x 20 mm, Z 16, WZ, för långsågning i trä	092539
	Splitterskydd F-SS 3,4M 3,4 m lång	204375		HM-Klinga 160 x 1,1/1,6 x 20 mm, Z 16, FZ/FA, för universell användning i trä, Battery ideal	092565
	Skruvtviv F-SZ 100MM 2 st., för fixering av skenan på arbetsstycket	205399			
	Batteri PowerTank 36 B 94 36 V, 94 Wh, Li-Ion	094412			

Kapsåg med skena

KSS 60 cc

NYHET



Med det nya unika vridsystemet kan ett sågdjup på 47 mm (inkl. skena) alltid uppnås i vinkelområdet mellan 0° och 45°.

Med en enda knapptryckning lossar man maskinen från kapskenan och kan använda den för alla jobb som K 65 cc klarar.

Den gummerade häftprofilen håller kapsågsystemet säkert på materialet och skyddar arbetstyckets yta mot skador.

Produktegenskaper

- Med **CUprex** högeffektmotor
- Sänksystem med **FLIPPKEIL**

Användningsområden

- Kapsågning med styranordning
- Längs- och tvärsågning
- Sänk- och ursågning
- Material t.ex.: plattmaterial, dörrar, arbetsplattor, spjälverk, brädning, inredningsnickeri och renovering

Produktbeskrivning

Med sin låga vikt och sågdjup på upp till 60 mm på skenan sätter de nya starka kapsågarna med skena från MAFELL tydliga accenter till exempel för arbeten inomhus.

Sågen dras efter sågningen automatiskt tillbaka till utgångspositionen och ger med fullt sågdjup en maximal såglängd på 408 mm.

Nu har koncentrerad kraft och höga vridmoment fått ett namn: CUprex är högeffektmotorn med prestanda optimerad digitalelektronik och nytvecklade styrteknik. Varvtalet kan ställas in steglöst till olika material och typ av användning.

Spåtkilen behöver inte längre skruvas bort - FLIPPKEIL ger vid nedsänknin- gen optimal användarkomfort och användarsäkerhet.

Tekniska data

Sågdjup med skena vid 0°
 Sågdjup med skena vid 45°
 Sågdjup utan skena vid 0°
 Sågdjup utan skena vid 45°
 Vridområde
 Såglängd
 Vinkelsågning
 Varvtal
 Effekt
 Vikt med skena
 Universalmotor

KSS 60 cc

0 – 61 mm
 0 – 47 mm
 0 – 67 mm
 0 – 53 mm
 0 – 45°
 408 mm
 –60° – +60°
 2700 – 4700 1/min
 1800 W
 6,1 kg
 230 V / 50 Hz

Utföranden

Kapsåg med skena KSS 60 cc 919101
Kapsåg med skena KSS 60 cc i Transportväska 919102

Leveransomfattning

1 HM-Klinga 092489
 185 x 1,4/2,4 x 20 mm, Z 32, WZ,
 för finsågning i trä
1 Parallellanslag
1 Styranordning 400 204010
1 Sexkantnyckel 5 mm 093034
1 Anslutningskabel 4 m 087323

PG A
 Prislista sidan 5





Allt med en hand: Sågen är förbunden med skenan och därmed världens enda en-handssystem.



Den stora skalindelningen gör vinkelinställningen extremt noggrann.



Den fasta anläggningsnocken och det inställbara anslaget gör att systemet kan användas för vinkelsågning från +60° till -60°.



Tack vare en vinkelskala med stora dimensioner och en precis dubbel fastklämning kan geringsågning utföras exakt passande.

Specialtillbehör/Verktyg

Bild	Beteckning	Art. Nr.	Bild	Beteckning	Art. Nr.
	Styrskena F 80 0,8 m lång Styrskena F 110 1,1 m lång Styrskena F 160 1,6 m lång Styrskena F 210 2,1 m lång Styrskena F 310 3,1 m lång	204380 204381 204365 204382 204383		Styranordning 770 maximal såglängd 770 mm	204378
	Skarvstycke F-VS för att sammanfoga två styrskenor	204363		Kantanslag MF-UA	206073
	Vinkelanslag F-WA	205357		HM-Klinga 185 x 1,4/2,4 x 20 mm, Z 16, WZ, för längssågning i trä	092485
	Sugspännsystem Aerofix F-AF 1 med 1,3 m skena, adapter för uppe och nere, flexislang	204770		HM-Klinga 185 x 1,4/2,4 x 20 mm, Z 24, WZ, för universell användning i trä	092487
	Flexislang FXS-L upp till längd 3,2 m	205276		HM-Klinga 185 x 1,4/2,4 x 20 mm, Z 32, WZ, för finsågning i trä	092489
	Väska till styrskena F 160 för styrskenor upp till 1,6 m längd Väska till styrskenan: 2 x F 160 + F-VS + 2 x F-SZ 100MM + Väska till styrskena	204626 204805		HM-Klinga 185 x 1,4/2,4 x 20 mm, Z 56, WZ, för tvärsågning i trä	092491
	Väska till styrskenan: F 80 + F 160 + F-WA + F-VS + 2 x F-SZ 100 MM + Väska till styrskena	204749			
	Ändkåpor F-EK 2 st.	205400			
	Friktionslist F-HP 6,8M 6,8 m lång	204376			
	Splitterskydd F-SS 3,4M 3,4 m lång	204375			
	Skrutvting F-SZ 100MM 2 st., för fixering av skenan på arbetsstycket	205399			

Batteridriven kapsåg med skena

KSS 60 36B

NYHET



Med det nya unika vridsystemet kan ett sågdjup på 47 mm (inkl. skena) alltid uppnås i vinkelområdet mellan 0° och 45°.

Med en enda knapptryckning lossar man maskinen från kapskenan och kan använda den för alla jobb som K 65 cc klarar.

Den gummerade häftprofilen håller kapsågsystemet säkert på materialet och skyddar arbetstyckets yta mot skador.

Produktegenskaper

- Nätberoende 36 V Li-Ion-Teknik
- Med CUprex högeffektmotor
- Sänksystem med FLIPPKEIL

Användningsområden

- Kapsågning med styransordning
- Längs- och tvärsågning
- Sänk- och ursågning
- Material t.ex: massivt trä, skivmaterial, isoleringsmaterial, dörrar, arbetsbänkar, inredningsnickeri och renovering

Produktbeskrivning

Med sin låga vikt och sågdjup på upp till 60 mm på skenan sätter de nya starka kapsågarna med skena från MAFELL tydliga accenter till exempel för arbeten inomhus. Den innovativa, kraftfulla batteriteknologin hos KSS 60 36B ger dig dessutom mer frihet och effektivitet på byggplatsen.

Sågen dras efter sågningen automatiskt tillbaka till utgångspositionen och ger med fullt sågdjup en maximal såglängd på 408 mm.

Nu har koncentrerad kraft och höga vridmoment fått ett namn: CUprex är högeffektmotorn med prestanda optimerad digitalelektronik och nyutvecklad styrteknik. Varvtalet kan ställas in steglöst till olika material och typ av användning.

Spaltkilen behöver inte längre skruvas bort - FLIPPKEIL ger vid nedsänknigen optimal användarkomfort och användarsäkerhet.

Tekniska data

Sågdjup med skena vid 0°	0 – 61 mm
Sågdjup med skena vid 45°	0 – 47 mm
Sågdjup utan skena vid 0°	0 – 67 mm
Sågdjup utan skena vid 45°	0 – 53 mm
Vridområde	0 – 45°
Såglängd	408 mm
Vinkelsågning	-60° – +60°
Varvtal	3300 1/min
Nominell spänning	36 V
Vikt med skena	6,6 kg
Batteri	36 V , 94 Wh, Li-Ion

KSS 60 36B

Utföranden

Batteridriven kapsåg med skena KSS 60 36B i Transportväska 919501

Leveransomfattning

1 HM-Klinga 185 x 1,2/1,8 x 20 mm, Z 32, WZ, Battery ideal för längs- och tvärsågning i trä	092493
2 Batteri PowerTank 36 B 94 36 V, 94 Wh, Li-Ion	094412
1 Batteri PowerStation APS 36	094408
1 Parallellanslag	
1 Styransordning 400	204010
1 Sexkantnyckel 5 mm	093034

PG A
Prislista sidan 5





Med den batteridrivna KSS 60 36B blir du särskilt flexibel och oberoende. Den kraftfulla batteriteknologin med 36 V levererar dessutom ordentligt med kraft för mängder av arbetsuppgifter.



Den stora skalindelningen gör vinkelinställningen extremt noggrann.



Den fasta anläggningsnocken och det inställbara anslaget gör att systemet kan användas för vinkelsågning från +60° till -60°.



Tack vare en vinkelskala med stora dimensioner och en precis dubbel fastklämning kan geringsågning utföras exakt passande.

Specialtillbehör/Verktyg

Bild	Beteckning	Art. Nr.	Bild	Beteckning	Art. Nr.
	Styrskena F 80 0,8 m lång Styrskena F 110 1,1 m lång Styrskena F 160 1,6 m lång Styrskena F 210 2,1 m lång Styrskena F 310 3,1 m lång	204380 204381 204365 204382 204383		Batteri PowerTank 36 B 94 36 V, 94 Wh, Li-Ion	094412
	Skarvstycke F-VS för att sammanfoga två styrskenor	204363		Styranordning 770 maximal såglängd 770 mm	204378
	Vinkelanslag F-WA	205357		Undergreppsanslag MF-UA	206073
	Sugspännsystem Aerofix F-AF 1 med 1,3 m skena, adapter för uppe och nere, flexislang	204770		HM-Klinga 185 x 1,2/1,8 x 20 mm, Z 16, WZ, Battery ideal, för längs-sågning i trä	092494
	Flexislang FXS-L upp till 3,2 m längd	205276		HM-Klinga 185 x 1,2/1,8 x 20 mm, Z 32, WZ, Battery ideal, för längs- och tvärsågning i trä	092493
	Väska till styrskena F 160 för styrskenor upp till 1,6 m längd	204626			
	Väska till styrskenan: 2 x F 160 + F-VS + 2 x F-SZ 100MM + Väska till styrskena	204805			
	Väska till styrskenan: F 80 + F 160 + F-WA + F-VS + 2 x F-SZ 100 MM + Väska till styrskena	204749			
	Ändkåpor F-EK 2 st.	205400			
	Friktionslist F-HP 6,8M 6,8 m lång	204376			
	Splitterskydd F-SS 3,4M 3,4 m lång	204375			
	Skruvting F-SZ 100MM 2 st., för fixering av skenan på arbetsstycket	205399			

Kapsåg med skena

KSS 80 Ec / 370



Den gummierade häftprofilen håller kapsågsystemet säkert på materialet och skyddar arbetstyckets yta mot skador.

Produktegenskaper

- Med **CUprex** högeffektmotor
- **Unik, precis höjdinställning**
- **Bara en snittvisare**
- **Sänksystem med FLIPPKEIL**

Användningsområden

- Kapsågning med styranordning
- Längs- och tvärsågning
- Sänk- och ursågning
- Material t.ex: massivt trä, skivmaterial, isoleringsmaterial, dörrar, arbetsbänkar, inredningsnickeri och renovering

Produktbeskrivning

Hos den nya kapskensågen KSS 80 Ec / 370 från MAFELL möter kraft och precision användarvänlighet och ergonomi. Dessa egenskaper smälter i maskinen samman till ett system.

Sågen dras efter sågningen automatiskt tillbaka till utgångspositionen och ger med fullt sågdjup en maximal såglängd på 370 mm.

Koncentrerad kraft och höga vridmoment fått ett namn: CUprex är högefektmotorn med prestanda optimerad digitalelektronik och nytvecklade styrteknik. Varvtalet hos KSS 80 Ec / 370 kan ställas in steglöst till olika material och typ av användning.

Spaltkilen behöver inte längre skruvas bort - FLIPPKEIL ger vid nedsänkningen optimal användarkomfort och användarsäkerhet.

Tekniska data

Sågdjup med skena vid 0°	82 mm
Sågdjup med skena vid 45°	55,5 mm
Sågdjup utan skena vid 0°	88 mm
Sågdjup med skena vid 60°	0 – 38,5 mm
Vridområde	0 – 60°
Såglängd	370 mm
Vinkelsågning	-60° – +50°
Varvtal	2250 – 4400 1/min
Effekt	2300 W
Vikt med skena	8,3 kg
Universalmotor	230 V / 50 Hz

KSS 80 Ec / 370

Utföranden

Kapsåg med skena KSS 80 Ec / 370	918501
---	---------------

Leveransomfattning

1 HM-Klinga	092590
237 x 1,8/2,5 x 30 mm, Z 12, WZ, för längssågning i trä	
1 Parallellanslag	205323
1 Spånutsug	205290
1 Sexkantnyckel 5 mm	093034
1 Styranordning 370	205310
1 Anslutningskabel 4 m	087888

PG A
Prislista sidan 5





Allt med en hand: Sågen är förbunden med skenan och därmed världens enda enhands-system.



Den stora skalindelningen gör vinkelinställningen extremt noggrann.



Det fasta och det inställbara anslaget på skenans undersida gör att systemet kan användas för vinkelsågning från +50° upp till 60°.



KSS 80Ec/370 kan snabbt och enkelt tas loss från systemskenan och placeras på en existerande styrskena.

Specialtillbehör/Verktyg

Bild	Beteckning	Art. Nr.	Bild	Beteckning	Art. Nr.
	Styrskena F 80 0,8 m lång	204380		Parallellanslag K 85-PA	205323
	Styrskena F 110 1,1 m lång	204381		Undergreppsanslag K 85-UA	205166
	Styrskena F 160 1,6 m lång	204365		L-MAX	095170
	Styrskena F 210 2,1 m lång	204382		HM-Klinga 237 x 1,8/2,5 x 30 mm, Z 12, WZ, för längssågning i trä	092590
	Styrskena F 310 3,1 m lång	204383		HM-Klinga 237 x 1,8/2,5 x 30 mm, Z 24, WZ, för längs- och tvärsågning i trä	092591
	Skarvstycke F-VS för att sammanfoga två styrskenor	204363		HM-Klinga 237 x 1,8/2,5 x 30 mm, Z 56, WZ, för tvärsågning i trä	092592
	Vinkelanslag F-WA	205357			
	Sugspännsystem Aerofix F-AF 1 med 1,3 m skena, adapter för uppe och nere, flexislang	204770			
	Flexislang FXS-L upp till längd 3,2 m	205276			
	Väska till styrskena F 160 för styrskenor upp till 1,6 m längd	204626			
	Väska till styrskenan: 2 x F 160 + F-VS + 2 x F-SZ 100MM + Väska till styrskena	204805			
	Väska till styrskenan: F 80 + F 160 + F-WA + F-VS + 2 x F-SZ 100 MM + Väska till styrskena	204749			
	Ändkåpor F-EK 2 st.	205400			
	Friktionslist F-HP 6,8M 6,8 m lång	204376			
	Splitterskydd F-SS 3,4M 3,4 m lång	204375			
	Skrutvting F-SZ 100MM 2 st., för fixering av skenan på arbetsstycket	205399			

Portabel skivsåg

PSS 3100 SE

Avsevärda fördelar när det gäller pris och hantering jämfört med stationära skivsågar.

Med förrits funktion - perfekt för sågning utan splitter.

Bakanslag för skivformat över 3100 mm.

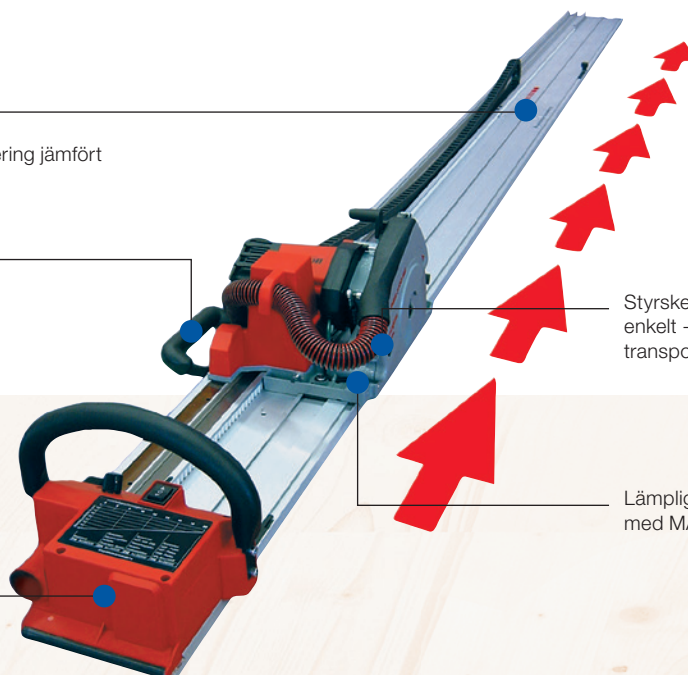

Styrskenan kan delas snabbt och enkelt - mycket viktigt t.ex. vid transport.

Lämplig för nedsänkningssågning med MAFELL-FLIPPKEIL.

Produktegenskaper

- Extremt låg dammutveckling tack vare optimerad dammsugning
- Mobilt skivsågssystem med förrits funktion
- Sågning av cementbundna skivor

Användningsområden

- Bearbetning och tillskärning av skivmaterial (t.ex träramar)
- Material t.ex.: cementfiberplattor, gipsplattor, plast, OSB, fasadplattor, trespa

Produktbeskrivning

PSS 3100 SE från MAFELL är världen första självgående och samtidigt mobila skivsåg.

Unika egenskaper hos konstruktionen ser till att inget damm tränger ut under arbetet. PSS 3100 SE har en innovativ komplett förklädnad av sågklingan. Tillsammans med den integrerade uppsugningskanalen och S 50 M dammsugaren sugs dammpartiklar upp nästan fullständigt.

Med det nyutvecklade diamantsågklingan från MAFELL är PSS 3100 SE lämplig för sågning av cementbundna material som fibercement skivor.

En massiv axelelektronik med varvtalsinställning och mjukstart ökar säkerheten och gör det möjligt att anpassa varvtalet till olika material, som t.ex. plast, skivor i fibercement eller aluminium. Elektroniken möjliggör också ett konstant varvtal under belastning och skyddar maskinen mot överbelastning.

Tekniska data

Sågdjup	0 - 45 mm
Såglängd	3100 mm
Matningshastighet	0,07 - 0,34 m/s
Varvtal	2600 - 5200 1/min
Effekt	1490 W
Vikt	18,3 kg
Universalmotor	230 V / 50 Hz

PSS 3100 SE

Utföranden

Portabel skivsåg PSS 3100 SE **916201**

Leveransomfattning

1 HM-Klinga 160 x 1,2 / 1,8 x 20 mm, Z 24, WZ, för universell användning i trä	092533
1 Sexkantnyckel 5 mm	093278
1 Anslutningskabel 6 m	087594

PG A
Prislista sidan 5





Med den motordrivna sågmatningen och enmanskötseln kan skivmaterial bearbetas snabbt och enkelt.



Ställhjul för inställning av varvtal som passar olika material.



Det perfekta systemet för alla skivmaterial, t.ex. spån- och cementfiberplattor.



Med MAFELL dammsugaren S 50 M och den integrerade uppsugningskanalen sugas dammpartiklar upp nästan fullständigt.

Specialtillbehör/Verktyg

Bild	Beteckning	Art. Nr.	Bild	Beteckning	Art. Nr.
	Tvåranslag upp till 1250 mm (2 stycken behövs)	203353		HM-Klinga 160 x 1,8 x 20 mm, Z 48, FZ/TR, för plattor i skiktmaterial (trespa)	092569
	Styrskena - förlängning 1600 för en nyttjandelängd på 1600 mm	203752		Sats med diamantringa 160 x 2,4/3,0 x 20 mm, Z 4, inkl. klyvkniv för cementbunda material	203640
	Styrskena - förlängning 2600 för en nyttjandelängd på 2600 mm	203751		Diamantringa 160 x 2,4/3,0 x 20 mm, Z 4, för cementbunda material	092474
	HM-Klinga 160 x 1,2/1,8 x 20 mm, Z 16, WZ, för längssågning i trä	092539			
	HM-Klinga 160 x 1,2/1,8 x 20 mm, Z 24, WZ, för universell användning i trä	092533			
	HM-Klinga 160 x 1,2/1,8 x 20 mm, Z 32, WZ, för finsågning i trä	092552			
	HM-Klinga 160 x 1,2/1,8 x 20 mm, Z 56, FZ/TZ, för finsågning i trä	092553			

Sänksåg

MT 55 cc

För hårfin efterjustering av sågdjup-sinställningen, t.ex. vid efterslipade klinga eller fermacell.



MT 55 cc med den nya CUprex-Compact motorn för betydligt högre varvtal och ändå med kraftreserver i överflöd.

Sågdjupet kan justeras exakt på millimetern. Med eller utan skena - med en enkel vridning av sågdjupsvisaren visas alltid det exakta sågdjupet.

Den slutna klingkåpan och skyddssliden på sågsnittet ger en mycket låg dammutveckling.

Vid snedsågning fixeras vinkelinställningen på två ställen genom att man vrider en enda klämskruv ett halvt varv.

Produktegenskaper

- Med t.ex. förrits funktion, högt varvtal och finjustering för mer precision
- Kompatibel med andra skensystem
- Med världens snabbaste och mest innovativa klingasbyte
- Mer kraft tack vare kraftfull CUprex-Compact motor

Användningsområden

- Tvär- och längssågning
- Lutande sågning -1 - +48°
- Sänksågning
- Material t.ex.: massivt trä, cementfiberplattor, trespa, OSB, gipsfiberplattor, plast, fasadplattor, skivmaterial

Produktbeskrivning

Idén att utveckla en ny sänksåg är inte ny. Det nya var att konstruera alla beståndsdelar i en maskin på ett sådant sätt att en unik precisions produkt skapades.

Sänksågen MT 55 cc med sug-spänn-systemet Aerofix F-AF 1 sörjer för perfekta sågresultat med mycket enkelt handhavande.

Förrits funktionen aktiveras med ett handgrepp. Därmed sågar MT 55 cc så snygga synliga kanter som en stationär maskin och detta även om splitterskyddet är nött.

MT 55 cc är försedd med en steglös varvtalsinställning för bearbetning av många olika material och klinga.

Nu är sågdjup på upp till 57 mm möjliga (utan skena). Med det innovativa vridsystemet finns inga gränser - inte ens vid lutande sågning.

Tekniska data

Sågdjup	0 – 57 mm
Sågdjup med skena vid 45°	0 – 40,5 mm
Vridområde	-1 – 48°
Varvtal	3600 – 6250 1/min
Effekt	1400 W
Vikt	4,5 kg
Universalmotor	230 V / 50 Hz

MT 55 cc

Utföranden

Sänksåg MT 55 cc MaxiMAX i T-MAX	917603
Sänksåg MT 55 cc MaxiMAX i T-MAX med styrskena F 160	917614
Sänksåg MT 55 cc MidiMAX i T-MAX	917602
Sänksåg MT 55 cc MidiMAX i T-MAX med styrskena F 160	917613

Leveransomfattning

1 HM-Klinga	092584
162 x 1,2/1,8 x 20 mm, Z 48, WZ, för universell användning i skivmaterial	
1 Positionsanslag MT-PA (endast hos MaxiMAX)	205398
1 Positionsanslag (endast hos MaxiMAX)	203214
1 Sexkantnyckel 5 mm	093034
1 Anslutningskabel 4 m	087323

PG A
Prislista sidan 6





MT 55 cc kan utan problem även användas på andra skensystem.



Världens snabbaste byte av klinga: Tyck bara in spärrknappen och fäll upp spaken. Kåpan öppnas och sågklingan kan bytas i en handvändning.



Med eller utan skena - med en enkel vridning av sågdjupsvisaren visas alltid det exakta sågdjupet.



Här utmärker sig MT 55 cc: extremt exakt nedsänkning t.ex. i köksskivor.

Specialtillbehör/Verktyg

Bild	Beteckning	Art. Nr.	Bild	Beteckning	Art. Nr.
	Styrskena F 80 0,8 m lång	204380		Positionsanslag MT-PA	205398
	Styrskena F 110 1,1 m lång	204381		Bakslagstopp F-RS	202867
	Styrskena F 160 1,6 m lång	204365		Parallellanslag med vingskruvar	203214
	Styrskena F 210 2,1 m lång	204382		HM-Klinga 162 x 1,2/1,8 x 20 mm, Z 48, WZ, för universell användning i skivmaterial	092584
	Styrskena F 310 3,1 m lång	204383		HM-Klinga 160 x 1,2/1,8 x 20 mm, Z 24, WZ, för universell användning i trä	092533
	Skarvstycke F-VS för att sammanfoga två styrskenor	204363		HM-Klinga 160 x 1,2/1,8 x 20 mm, Z 16, WZ, förlängssågning i trä	092539
	Vinkelanslag F-WA	205357		HM-Klinga 160 x 1,2/1,8 x 20 mm, Z 32, WZ, för finsågning i trä	092552
	Sugspännsystem Aerofix F-AF 1 med 1,3 m skena, adapter för uppe och nere, flexislang	204770		HM-Klinga 160 x 1,2/1,8 x 20 mm, Z 56, FZ/TR, för finsågning i trä	092553
	Flexislang FXS-L upp till längd 3,2 m	205276		HM-Klinga 160 x 1,2/1,8 x 20 mm, Z 48, FZ/TR, för plattor i skiktmaterial (trespa)	092569
	Väska till styrskena F 160 för styrskenor upp till 1,6 m längd	204626		Diamantklinga 160 x 2,4/3,0 x 20 mm, Z 4, FZ/TR, för cementbunda material	092474
	Väska till styrskenan: 2 x F 160 + F-VS + 2 x F-SZ 100MM + Väska till styrskena	204805			
	Väska till styrskenan: F 80 + F 160 + F-WA + F-VS + 2 x F-SZ 100 MM + Väska till styrskena	204749			
	Ändkåpor F-EK 2 st.	205400			
	Friktionslist F-HP 6,8M 6,8 m lång	204376			
	Splitterskydd F-SS 3,4M 3,4 m lång	204375			
	Skrutvting F-SZ 100MM 2 st., för fixering av skenan på arbetsstycket	205399			

Handcirkelsågar

MS 55

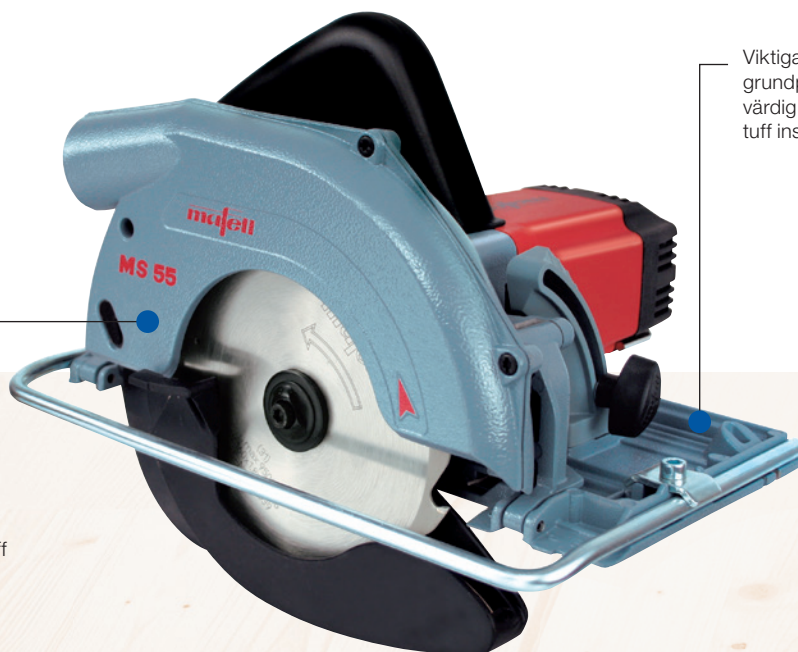

Viktiga maskindelar som t.ex. grundplattan är tillverkade i hög-värdig pressgjuten magnesium - för tuff insats på bygget.

En av de starkaste och mest robusta handcirkelsågarna i den här klassen - genom ett maximalt vridmoment är ingen insats för tuff för MS 55.

Produktegenskaper

- **Mycket robust men ändå lätt**
- **Tillförlitlig**
- **Stora effektreserver**

Användningsområden

- Tvär- och längssågning under extrema förhållanden
- Lutning upp till 45°
- Allmänna monteringsarbeten på byggen/takarbeten
- Material t.ex.: massivt trä, plank och brädor

Produktbeskrivning

Sågen för tuff vardag - MS 55 från MAFELL. Utvecklad för att såga under tuffa förhållanden.

Några av dess standardegenskaper:

- Oförstörbar och tålig - och väger ändå bara 3,7 kg.
- Liksom alla våra handcirkelsågar använder också MS 55 vårt styrsystem.
- Exakt och enkel att hantera.

Tekniska data

Sågdjup	10 – 55 mm
Sågdjup vid 45°	12 – 42 mm
Vridområde	0 – 45°
Varvtal	4400 1/min
Effekt	1100 W
Vikt	3,3 kg
Universalmotor	230 V / 50 Hz

MS 55

Utföranden

Handcirkelsågar MS 55	915701
-----------------------	--------

Leveransomfattning

1 HM-Klinga 160 x 1,2/1,8 x 20 mm, Z 16, WZ, för längssågning i trä	092539
1 Sexkantnyckel 5 mm	093034
1 Anslagsbygel	203208
1 Anslutningskabel 4 m	087323

PG A
Prislista sidan 6





Alltid "i ledning" med MS 55 och styrskenesystemet från MAFELL.



Vinkelinställningen mellan 0° och 45° kan enkelt ställas in enligt skala och fixeras.



I stället för dubbelunderlaget kan MAFELL-parallellanslag användas. Detta finns som specialtillbehör.



Den stabila bygel i massivt material fungerar som extra anläggningsyta och som skydd för användaren och maskinen.

Specialtillbehör/Verktyg

Bild	Beteckning	Art. Nr.	Bild	Beteckning	Art. Nr.
	Styrskena F 80 0,8 m lång Styrskena F 110 1,1 m lång Styrskena F 160 1,6 m lång	204380 204381 204365		Parallellanslag med vingskruvar	203214
	Styrskena F 210 2,1 m lång Styrskena F 310 3,1 m lång	204382 204383		Kulhandtag Som extra maskinföring, med fästskruv	201451
	Skarvstycke F-VS för att sammanfoga två styrskenor	204363		HM-Klinga 160 x 1,2/1,8 x 20 mm, Z 16, WZ, för långsågning i trä	092539
	Vinkelanslag F-WA	205357		HM-Klinga 160 x 1,2/1,8 x 20 mm, Z 24, WZ, för universell användning i trä	092533
	Sugspännsystem Aerofix F-AF 1 med 1,3 m skena, adapter för uppe och nere, flexislang	204770		HM-Klinga 160 x 1,2/1,8 x 20 mm, Z 32, WZ, för finsågning i trä	092552
	Flexislang FXS-L upp till längd 3,2 m	205276			
	Väska till styrskena F 160 för styrskenor upp till 1,6 m längd	204626			
	Väska till styrskenan: 2 x F 160 + F-VS + 2 x F-SZ 100 MM + Väska till styrskena	204805			
	Väska till styrskenan: F 80 + F 160 + F-WA + F-VS + 2 x F-SZ 100 MM + Väska till styrskena	204749			
	Ändkåpor F-EK 2 st.	205400			
	Friktionslist F-HP 6,8M 6,8 m lång	204376			
	Splitterskydd F-SS 3,4M 3,4 m lång	204375			
	Skrutvting F-SZ 100MM 2 st., för fixering av skenan på arbetsstycket	205399			

Batteridrivna handcirkelsågar

MS 55 / 36 V



Existerande MAFELL-specialtillbehör för nätanslutna maskiner (t.ex. klinga) kan användas.

Produktegenskaper

- Nätberoende 36 Volt teknik
- Mycket robust men ändå lätt
- Stora effektreserver

Användningsområden

- Tvär- och längssågning under extrema förhållanden
- Allmänna monteringsarbeten på byggen/takarbeten oberoende av nätanslutning
- Material t.ex.: massivt trä, plank och brädor

Produktbeskrivning

Den batteridrivna MAFELL handcirkelsågen MS 55 / 36 V med 36 V och 2,6 Ah teknik har samma funktioner som de välkända MAFELL nätdrivna varianterna och samma höga kvalitet MAFELL – inte bara när det gäller stabilitet och prestanda utan naturligtvis även när det gäller precision.

MS 55 / 36 V kan utan begränsning användas med MAFELL skensystem. Därmed är den lika lämplig för mobila arbeten utomhus, t.ex. på tak, som för arbeten inne i verkstaden.

Välkända fördelar som övertygar även med batteridrift:

- Lättgående och enkel inställning av sågdjup med överskådlig skala
- Extra anläggningsyta med parallellanslag som specialtillbehör

Tekniska data

Sågdjup	10 – 55 mm
Sågdjup vid 45°	12 – 42 mm
Vridområde	0 – 45°
Varvtal	3800 1/min
Märkspänning	36 V
Vikt	4,3 kg
Batteri	36 V, 94 Wh, Li-Ion

MS 55 / 36 V

Utföranden

Batteridrivna handcirkelsågar MS 55 / 36 V i T-MAX 918301

Leveransomfattning

1 HM-Klinga	092565
160 x 1,1/1,6 x 20 mm, Z 16, FZ/FA, Battery ideal, för universell användning i trä	
2 Batteri PowerTank 36 B 94	094412
36 V, 94 Wh, Li-Ion	
1 Batteri PowerStation APS 36	094408
1 Anslagsbygel	203208

PG A
Prišlista sidan 6



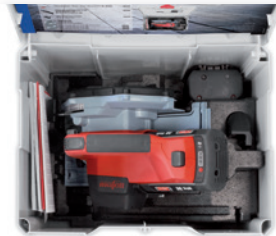

T-MAX innebär ordning och reda och mobilitet.



Om batteripaketet lossas från arbetspositionen är spindelstoppet automatiskt aktivt.



För exakta ytor kan KSP 55 / 36 V användas på styrskenssystemet F.



Stora effektreserver gör MS 55 / 36 V till den perfekta maskinen för arbeten på platser utan nätanslutning.

Specialtillbehör/Verktyg

Bild	Beteckning	Art. Nr.	Bild	Beteckning	Art. Nr.
	Styrskena F 80 0,8 m lång Styrskena F 110 1,1 m lång Styrskena F 160 1,6 m lång Styrskena F 210 2,1 m lång Styrskena F 310 3,1 m lång	204380 204381 204365 204382 204383		Parallellanslag med vingskruvar	203214
	Skarvstycke F-VS för att sammanfoga två styrskenor	204363		Kulhandtag Som extra maskinföring, med fästskruv	201451
	Vinkelanslag F-WA	205357		HM-Klinga 160 x 1,1/1,6 x 20 mm, Z 16, FZ/FA, för universell användning i trä, Battery ideal	092565
	Väska till styrskena F 160 för styrskenor upp till 1,6 m längd Väska till styrskenan: 2 x F 160 + F-VS + 2 x F-SZ 100 MM + Väska till styrskena Väska till styrskenan: F 80 + F 160 + F-WA + F-VS + 2 x F-SZ 100 MM + Väska till styrskena	204626 204805 204749			
	Ändkåpor F-EK 2 st.	205400			
	Friktionslist F-HP 6,8M 6,8 m lång	204376			
	Splitterskydd F-SS 3,4M 3,4 m lång	204375			
	Skrutvring F-SZ 100MM 2 st., för fixering av skenan på arbetsstycket	205399			
	Batteri PowerTank 36 B 94 36 V, 94 Wh, Li-Ion	094412			

KSP 40 Flexistem



Eumacop
Innovationspreis
2003

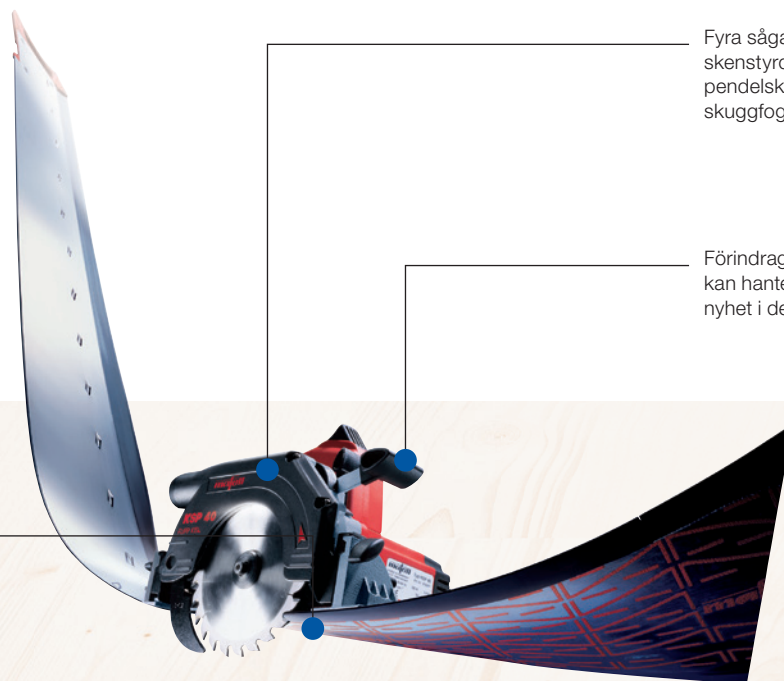

Fyra sågar i en - handcirkelsåg, skenstyrd handcirkelsåg med pendelskyddskåpa, sänksåg och skuggfogsåg.

Förindragningen av pendelkåpan kan hanteras med en spak - en nyhet i den här maskinklassen.

Svängningspunkten vid gummiläppen - därmed behövs bara en snittvisare oavsett vilken vinkelinställning, med eller utan skena.

Produktegenskaper

- Mobil med Flexi-skena
- Skuggfogar - inget problem, från 13 mm
- Sänksystem med FLIPPKEIL
- Komplet system i MAFELL-MAX

Användningsområden

- Längs- och tvärsågning
- Lutning upp till 45°
- Sänksågning
- Skuggfogar från 13 mm
- Material t.ex.: plattmaterial, dörrar, arbetsplattor, spjälverk, brädning, inredningssnickeri och renovering

Produktbeskrivning

KSP 40 Flexistem är ett unikt mobilt komplett sågsystem med en 40 mm handcirkelsåg och rullbar styrskena i praktisk transportväska. Fördelarna för möbelsnickare, snickare och inredningssnickare är uppenbara:

Oavsett om du ska skära till skivor, såga skuggfogar eller kapa av dörrar - med KSP 40 Flexistem har du alltid rätt sågsystem till hands. Den kompakta och robusta handcirkelsågen KSP 40 och den innovativa Flexi-skenan är rätt lösning till nästan 100 % av alla sågarbeten. Tillsammans i den praktiska transportväskan MAFELL-MAX är det ett oslagbart team.

Tekniska data

Sågdjup utan skena	0 - 42 mm
Sågdjup med skena vid 45°	0 - 29 mm
Sågdjup med skena	0 - 40 mm
Vridområde	0 - 45°
Flexi-skena nyttjandelängd	1400 mm
Varvtal	8400 1/min
Effekt	900 W
Vikt	2,2 kg
Universalmotor	230 V / 50 Hz

Utföranden

KSP 40 Flexistem i MAFELL-MAX	915801
--------------------------------------	---------------

Leveransomfattning

1 Flexi-skena FX 140	204372
1,4 m med splitterskydd	
1 HM-Klinga	092558
120 x 1,2/1,8 x 20 mm, Z 24, WZ, för universell användning i trä i trä	
1 Parallellanslag	203180
2 Spänngafflar	203773
1 Spånutsug	203782
1 Anslutningskabel 4 m	087323

PG A
Prislista sidan 7





Inget problem: Skuggfogar från och med 13 mm fogbredd.



Flexi-skenan FX 140 är extremt plats sparande eftersom den kan rullas ihop och förvaras och transporteras i MAFELL-MAX.



Optimal hantering och skenstyrning. Två funktioner som garanterar hög precision, som här vid kapning av trädörrar.



Ordning och reda med MAFELL-MAX, den praktiska transportväskan för den kompletta KSP 40 Flexistem.

Specialtillbehör/Verktyg

Bild	Beteckning	Art. Nr.
	Flexi-skena FX 140 1,4 m med splitterskydd	204372
	Skrutvting för fixering av skenan på arbetsstycket	093281
	HM-Klinga 120 x 1,2/1,8 x 20 mm, Z 24, WZ, för universell användning i trä	092558
	HM-Klinga 120 x 1,2/1,8 x 20 mm, Z 40, FZ/TR, för finsågning i trä	092559
	HM-Klinga 120 x 1,2/1,8 x 20 mm, Z 12, WZ, för längssågning i trä	092560

Handcirkelsågar

KSP 55 F

Sund arbetsmiljö – med en ren arbetsplats och fri sikt över arbetsstycket tack vare optimal dammsugning med dammsugare från MAFELL.



Hög kvalitetsstandard innebär för dig lägre maskinkostnader och längre livslängd.

Klyvkniven behöver inte längre skruvas bort - FLIPPKEIL ger vid nedsänkningen optimal användarkomfort och användarsäkerhet.

Parallellanslag med dubbel funktion - på båda sidor av maskinen som parallellanslag och som extra bord-suppläggning, t.ex. vid lutande sågning.

Produktegenskaper

- Sänksystem med FLIPPKEIL
- Styrskeneförd sågning
- Lång livslängd
- Låg vikt

Användningsområden

- Tvär- och långsågning
- Lutning upp till 45°
- Sänksågning
- Material t.ex.: massivt trä, brädor, plank, skivmaterial

Produktbeskrivning

Hos MAFELL hittar du handcirkelsågar som sänks ner säkert eftersom klyvkniven vid nedsänkningen är på det ställe där den ska vara: vid sågen.

En 1100 W "MAFELL-made" motor är hjärtat hos den här cirkelsågen.

Målet var att konstruera en robust, behändig maskin för möbelsnickare och snickare som kan användas i det dagliga arbetet.

Höjdpunkten: ny, 2-faldigt förd höjdställning, med vilken maskinen kan användas som sänksåg - klyvkniven försvinner då in i skyddsskåpan.

Liksom hos alla cirkelsågar från MAFELL passar även här MAFELL-styrskensystem. I paketet så prisvärt att sågning utan styrskena blir till ett undantag.

Tekniska data

Sågdjup	0 – 55 mm
Sågdjup med skena vid 45°	0 – 42 mm
Vridområde	0 – 45°
Varvtal	4400 1/min
Effekt	1100 W
Vikt	3,8 kg
Universalmotor	230 V / 50 Hz

KSP 55 F

Utföranden

Handcirkelsågar KSP 55 F	915001
Handcirkelsågar KSP 55 F i T-MAX	915002
Handcirkelsågar KSP 55 F med styrskena F 160	915012
Handcirkelsågar KSP 55 F i T-MAX med styrskena F 160	915013

Leveransomfattning

1 HM-Klinga 160 x 1,2/1,8 x 20 mm, Z 24, WZ, för universell användning i trä i trä	092533
1 Parallellanslag	201436
1 Spånutsug	200042
1 Sexkantnyckel 5 mm	093034
1 Anslutningskabel 4 m	087323

PG A
Prislista sidan 7





Sänksågning görs med KSP säkert och rent.



Sänk ner, såga - färdigt! Klyvkniven hakar självständigt in i sågspåret.



Lutande sågning upp till 45° på styrskenan: Inget problem för KSP 55 F!



Med hjälp av skruvtingarna kan styrskenan dessutom fixeras på arbetsstycket.

Specialtillbehör/Verktyg

Bild	Beteckning	Art. Nr.	Bild	Beteckning	Art. Nr.
	Styrskena F 80 0,8 m lång Styrskena F 110 1,1 m lång Styrskena F 160 1,6 m lång Styrskena F 210 2,1 m lång Styrskena F 310 3,1 m lång	204380 204381 204365 204382 204383		Kulhandtag Som extra maskinföring, med fästskruv	201451
	Skarvstycke F-VS för att sammanfoga två styrskenor	204363		HM-Klinga 160 x 1,2/1,8 x 20 mm, Z 24, WZ, för universell användning i trä	092533
	Vinkelanslag F-WA	205357		HM-Klinga 160 x 1,2/1,8 x 20 mm, Z 16, WZ, för längssågning i trä	092539
	Sugspännsystem Aerofix F-AF 1 med 1,3 m skena, adapter för uppe och nere, flexislang	204770		HM-Klinga 160 x 1,2/1,8 x 20 mm, Z 32, WZ, för finsågning i trä	092552
	Flexislang FXS-L upp till längd 3,2 m	205276			
	Väska till styrskena F 160 för styrskenor upp till 1,6 m längd	204626			
	Väska till styrskenan: 2 x F 160 + F-VS + 2 x F-SZ 100 MM + Väska till styrskena	204805			
	Väska till styrskenan: F 80 + F 160 + F-WA + F-VS + 2 x F-SZ 100 MM + Väska till styrskena	204749			
	Ändkåpor F-EK 2 st.	205400			
	Friktionslist F-HP 6,8M 6,8 m lång	204376			
	Splitterskydd F-SS 3,4M 3,4 m lång	204375			
	Skruvting F-SZ 100MM 2 st., för fixering av skenan på arbetsstycket	205399			

Batteridrivnen handcirkelsåg

KSP 55 / 36 V

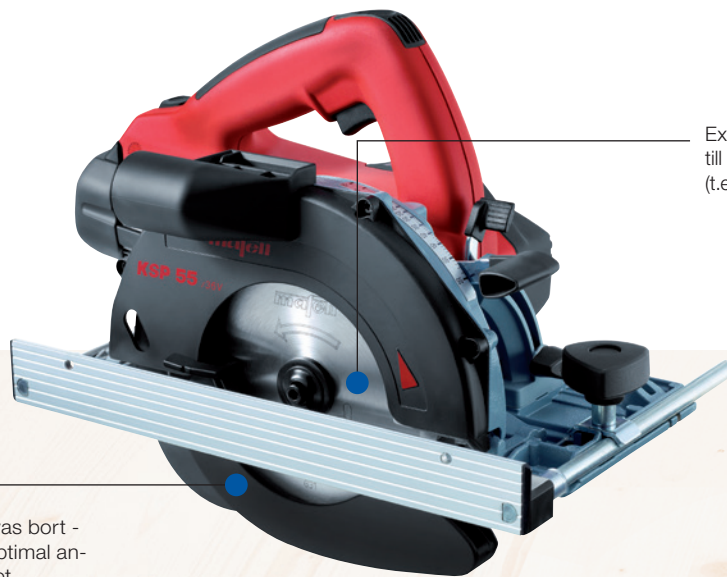

Existerande MAFELL-specialtillbehör till de nätanslutna maskinerna (t.ex. klinga) kan användas.

Klyvkniven behöver inte längre skruvas bort - FLIPPKEIL ger vid nedsänkningen optimal användarkomfort och användarsäkerhet.

Produktegenskaper

- Nätberoende 36 V Li-Ion-Teknik
- Styrskeneförd sågning
- Precis nedsänkning med FLIPPKEIL

Användningsområden

- Lutande snitt upp till 45°
- Tvär- och längssågning
- Sänksågning
- Allmänna monteringsarbeten
- Beroende på material och tjocklek upp till 60 m sågprestanda
- Material t.ex.: plattmaterial, dörrar, arbetsplattor, inredningssnickeri och renovering

Produktbeskrivning

Den batteridrivna MAFELL handcirkelsågen KSP 55 / 36 V med 36 V och 2,6 Ah teknik är den första batteridrivna handcirkelsågen med nedsänkingsfunktion tack vare MAFELL FLIPPKEIL. Den har samma funktioner som de välbekanta MAFELL nät-varianterna och samma höga kvalitet MAFELL inte bara när det gäller stabilitet och prestanda utan naturligtvis även när det gäller precision.

Die KSP 55/36 V kan utan begränsning användas med MAFELL skensystem.

Därmed är den lika lämplig för mobila arbeten utomhus, t.ex. på tak, som för arbeten inne i verkstaden.

Tekniska data

Sågdjup	0 – 55 mm
Sågdjup vid 45°	2 – 42 mm
Vridområde	0 – 45°
Varvtal	3800 1/min
Märkspänning	36 V
Vikt	4,7 kg
Batteri	36 V, 94 Wh, Li-Ion

KSP 55 / 36 V

Utföranden

Batteridrivnen handcirkelsåg KSP 55/36 V i MAFELL-MAX 918101

Leveransomfattning

1 HM-Klinga	092565
160 x 1,1 / 1,6 x 20 mm, Z 16, FZ/FA, Battery ideal, för universell användning i trä	
2 Batteri PowerTank 36 B 94	094412
36 V, 94 Wh, Li-Ion	
1 Batteri-PowerStation APS 36	094408
1 Spånutsug	200042
1 Sexkantnyckel 5 mm	093034
1 Parallellanslag	201436

PG A
Prislista sidan 7





KSP 55/36 V har samma funktionalitet som en nätansluten maskin, t.ex. en ned-sänkings- och skenfunktion.



För exakta ytor kan KSP 55 / 36 V användas på styrskensystemet F.



Om batteripaketet lossas från arbetspositionen är spindelstoppet automatiskt aktivt.



Stora effektreserver gör KSP 55 / 36 V till den perfekta sågen för arbeten på platser utan nätanslutning.

Specialtillbehör/Verktyg

Bild	Beteckning	Art. Nr.	Bild	Beteckning	Art. Nr.
	Styrskena F 80 0,8 m lång	204380		Kulhandtag Som extra maskinföring, med fästskruv	201451
	Styrskena F 110 1,1 m lång	204381		HM-Klinga 160 x 1,1/1,6 x 20 mm, Z 16, FZ/FA, för universell användning i trä, Battery ideal	092565
	Styrskena F 160 1,6 m lång	204365			
	Styrskena F 210 2,1 m lång	204382			
	Styrskena F 310 3,1 m lång	204383			
	Skarvstycke F-VS för att sammanfoga två styrskenor	204363			
	Vinkelanslag F-WA	205357			
	Väska till styrskena F 160 för styrskenor upp till 1,6 m längd	204626			
	Väska till styrskenan: 2 x F 160 + F-VS + 2 x F-SZ 100 MM + Väska till styrskena	204805			
	Väska till styrskenan: F 80 + F 160 + F-WA + F-VS + 2 x F-SZ 100 MM + Väska till styrskena	204749			
	Ändkåpor F-EK 2 st.	205400			
	Friktionslist F-HP 6,8M 6,8 m lång	204376			
	Splitterskydd F-SS 3,4M 3,4 m lång	204375			
	Skrutvring F-SZ 100MM 2 st., för fixering av skenan på arbetsstycket	205399			
	Batteri PowerTank 36 B 94 36 V, 94 Wh, Li-Ion	094412			

Handcirkelsåg K 65 cc

NYHET

Med det nya unika vridsystemet kan ett sågdjup på 53 mm (inkl. skena) alltid uppnås i vinkelområdet mellan 0° och 45°.

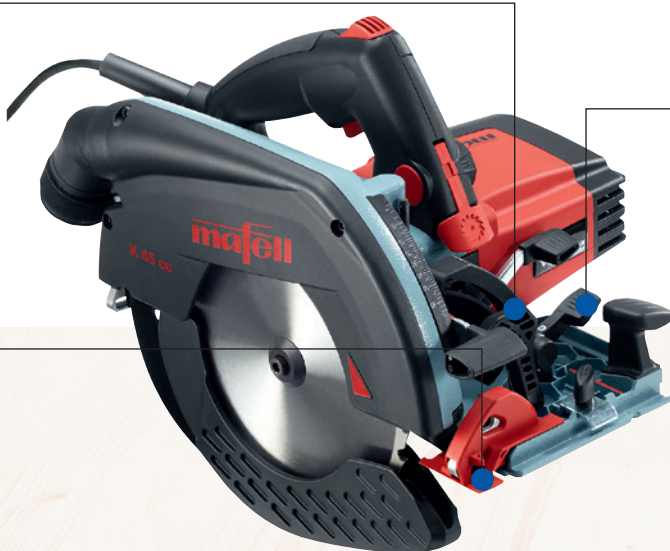

Sågdjupet hos K 65 cc kan förinställas från 8 till 67 mm och fixeras.

Den innovativa ritsvisaren följer automatiskt maskinens lutning och visar på så sätt alltid rätt sågkant.

Produktegenskaper

- Sänksystem med FLIPPKEIL
- Med nytt 45°-vridsystem för mer sågdjup
- Bara en snittvisare
- Med CUPrex högeffektsmotor

Användningsområden

- Tvär- och längssågning
- Lutande sågning/sågning av skiftsparre upp till 45°
- Skårskärning
- Sänksågning
- Avfasningar, profiler
- Material t.ex.: plattmaterial, dörrar, arbetsplattor, inredningssnickeri och renovering

Produktbeskrivning

Med den kompakta handcirkelsågen K 65 cc med extremt hög prestanda klarar du att såga upp till 67 millimeter djupt med absolut toppkvalitet. Och det med den absolut bästa vikten i sin klass. Den har alla vikt- och hanterings fördelar som en 55-maskin men med ett sågdjup som en 65-maskin.

Klyvkniven behöver inte längre skruvas bort - FLIPPKEIL ger vid ned-sänkningen optimal användarkomfort och användarsäkerhet.

Nu har koncentrerad kraft och höga vridmoment fått ett namn: CUPrex är högeffektsmotorn med prestanda optimerad digitalelektronik och nyutvecklad styrteknik. Varvtalet kan ställas in steglöst till olika material och typ av användning.

Tekniska data

Sågdjup	0 – 67 mm
Sågdjup vid 45°	0 – 53 mm
Vridområde	0 – 45°
Varvtal	2700 – 4700 1/min
Effekt	1800 W
Vikt	4,7 kg
Universalmotor	230 V / 50 Hz

K 65 cc

Utföranden

Handcirkelsåg K 65 cc	919001
Handcirkelsåg K 65 cc i T-MAX	919002

Leveransomfattning

1 HM-Klinga 185 x 1,4/2,4 x 20 mm, Z 24, WZ, för universell användning i trä	092487
1 Parallellanslag	
1 Sexkantnyckel 5 mm	093034
1 Anslutningskabel 4 m	087323

PG A
Prislista sidan 7





Spånföringen har utvecklats och optimerats för kapning av träfibermaterial. Även vid djupsågning i fiberriktning ger den förträffliga spånföringen markanta fördelar.



Med förindragning kan pendelkåpan hanteras bekvämt och enkelt och ger komfort och säkerhet vid sänksågning och lutande sågning.



Med MAFELL styrinjaler eller parallellanslaget med millimeter-skala som ingår i leveransen kan exempelvis terrassplankor passas in exakt.



FLIPPKIL möjliggör – även utan att spaltkilen skruvas bort – en säker, bekväm, och enkel sänksågning.

Specialtillbehör/Verktyg

Bild	Beteckning	Art. Nr.	Bild	Beteckning	Art. Nr.
	Styrskena F 80 0,8 m lång Styrskena F 110 1,1 m lång Styrskena F 160 1,6 m lång Styrskena F 210 2,1 m lång Styrskena F 310 3,1 m lång	204380 204381 204365 204382 204383		Kantanslag MF-UA	206073
	Skarvstycke F-VS för att sammanfoga två styrskenor	204363		HM-Klinga 185 x 1,4/2,4 x 20 mm, Z 16, WZ, för längssågning i trä	092485
	Vinkelanslag F-WA	205357		HM-Klinga 185 x 1,4/2,4 x 20 mm, Z 24, WZ, för universell användning	092487
	Sugspännsystem Aerofix F-AF 1 med 1,3 m skena, adapter för uppe och nere, flexislang	204770		HM-Klinga 185 x 1,4/2,4 x 20 mm, Z 32, WZ, för finsågning i trä	092489
	Flexislang FXS L upp till längd 3,2 m	205276		HM-Klinga 185 x 1,4/2,4 x 20 mm, Z 56, WZ, för tvärsågning i trä	092491
	Väska till styrskena F 160 för styrskenor upp till 1,6 m längd	204626			
	Väska till styrskenan: 2 x F 160 + F-VS + 2 x F-SZ 100 MM + Väska till styrskena	204805			
	Väska till styrskenan: F 80 + F 160 + F-WA + F-VS + 2 x F-SZ 100 MM + Väska till styrskena	204749			
	Ändkåpor F-EK 2 st.	205400			
	Friktionslist F-HP 6,8M 6,8 m lång	204376			
	Splitterskydd F-SS 3,4M 3,4 m lång	204375			
	Skrutvting F-SZ 100MM 2 st., för fixering av skenan på arbetsstycket	205399			

Handcirkelsåg

K 85 / K 85 Ec

K 85 / K 85 Ec för mer sågdjup upp till 88 mm. Även med styrskena kan man uppnå det ovanliga djupet 82 mm

Optimal spånutkastning särskilt vid sågning av isoleringsmaterial.

Såga efter mall. Snittvisaren anpassar sig automatiskt efter den inställda lutningsvinkeln.

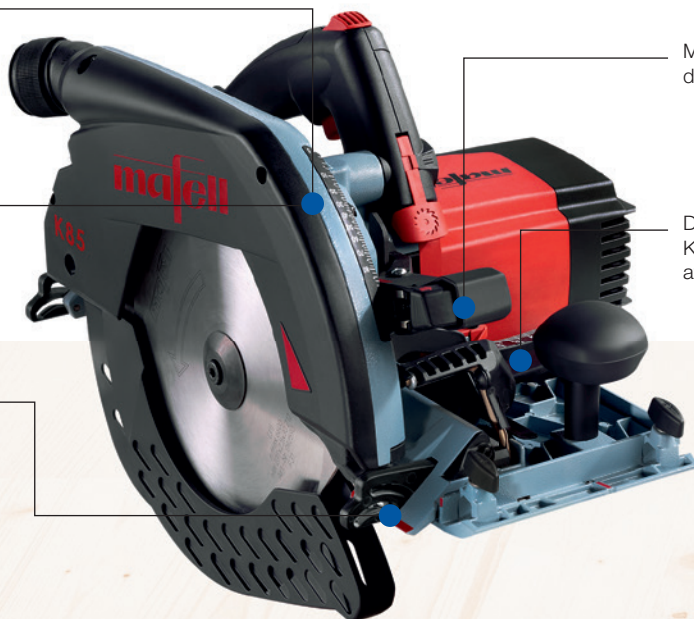

Med ett enda handgrepp kan sågdjupet ställas in och spärras.

Den nya vinkelinställningen på K85 / K85 Ec ger en optimal avläsning av skalan.

Bild K 85

Produktegenskaper

- Med **CUprex högeffektmotor**
- Med nytt **60°-vridsystem för med sågdjup**
- **Unik, precis höjdinställning**
- **Bara en snittvisare**

Användningsområden

- Tvär- och längssågning
- Lutande sågning/sågning av skiftsparre upp till 60°
- Skårskärning
- Sänksågning
- Avfasningar, profiler
- Material t.ex.: plattmaterial, dörrar, arbetsplattor, inredningssnickeri och renovering

Produktbeskrivning

Hos den nya handcirkelsågen från MAFELL möter kraft och precision användarvänlighet och ergonomi. Dessa egenskaper smälter i K 85 / K85 Ec samman till ett unikt system.

Nu har koncentrerad kraft och höga vridmoment fått ett namn: CUprex är högeffektmotorn med prestanda optimerad digitalelektronik och nytvecklade styrteknik. Varvtalet kan ställas in steglöst till olika material och typ av användning.

Klyvkniven behöver inte längre skruvas bort - FLIPPKEIL ger vid nedsänkningen optimal användarkomfort och användarsäkerhet.

Tekniska data

	K 85	K 85 Ec
Sågdjup	0 – 88 mm	0 – 88 mm
Sågdjup vid 45°	0 – 61,5 mm	0 – 61,5 mm
Sågdjup vid 60°	2 – 44,5 mm	2 – 44,5 mm
Vridområde	0 – 60°	0 – 60°
Varvtal	4400 1/min	2250 – 4400 1/min
Effekt	2300 W	2300 W
Vikt	6,7 kg	6,7 kg
Universalmotor	230 V/50 Hz	230 V/50 Hz

Utföranden

Handcirkelsåg K 85	918201
Handcirkelsåg K 85 Ec i L-MAX	918202

Leveransomfattning

1 HM-Klinga	092590
237 x 1,8/2,5 x 30 mm, Z 12, WZ, för längssågning i trä	
1 Parallellanslag (K 85 Ec)	205323
1 Spånutsug	205290
1 Sexkantnyckel 5 mm	093034
1 Anslutningskabel 4 m	087888

PG A
Prislista sidan 8





Med det nya unika vridsystemet sågar man alltid längs gummiläppen, oavsett vinkelinställning.

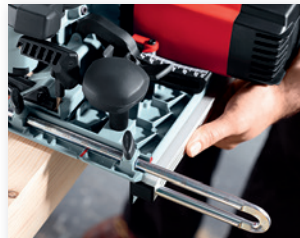

Arbeten nära kanten med kantanslaget K 85 UA. Avståndet kan ställas in med en skala på bygeln.



Tack vare pendelkåpens förindragning vid det andra handtaget är det framförallt vid lutande sågning bekvämt och säkert att sätta an sågen.



Med en inställning kan sågklingan och pendelkåpan spärras. Praktiskt eftersom startspärren också aktiveras.

Specialtillbehör/Verktyg

Bild	Beteckning	Art. Nr.	Bild	Beteckning	Art. Nr.
	Styrskena F 80 0,8 m lång Styrskena F 110 1,1 m lång Styrskena F 160 1,6 m lång	204380 204381 204365		Parallellanslag K 85-PA	205323
	Styrskena F 210 2,1 m lång Styrskena F 310 3,1 m lång	204382 204383		Kantanslag K 85-UA	205166
	Skarvstycke F-VS för att sammanfoga två styrskenor	204363		L-MAX	095170
	Vinkelanslag F-WA	205357		HM-Klinga 237 x 1,8/2,5 x 30 mm, Z 12, WZ, för längssågning i trä	092590
	Sugspännsystem Aerofix F-AF 1 med 1,3 m skena, adapter för uppe och nere, flexislang	204770		HM-Klinga 237 x 1,8/2,5 x 30 mm, Z 24, WZ, för längs- och tvärsågning i trä	092591
	Flexislang FXS L upp till längd 3,2 m	205276		HM-Klinga 237 x 1,8/2,5 x 30 mm, Z 56, WZ, tvärsågning i trä	092592
	Väska till styrskena F 160 för styrskenor upp till 1,6 m längd	204626			
	Väska till styrskenan: 2 x F 160 + F-VS + 2 x F-SZ 100 MM + Väska till styrskena	204805			
	Väska till styrskenan: F 80 + F 160 + F-WA + F-VS + 2 x F-SZ 100 MM + Väska till styrskena	204749			
	Ändkåpor F-EK 2 st.	205400			
	Friktionslist F-HP 6,8M 6,8 m lång	204376			
	Splitterskydd F-SS 3,4M 3,4 m lång	204375			
	Skrutvting F-SZ 100MM 2 st., för fixering av skenan på arbetsstycket	205399			

Handcirkelsågar för timmer

MKS 130 Ec

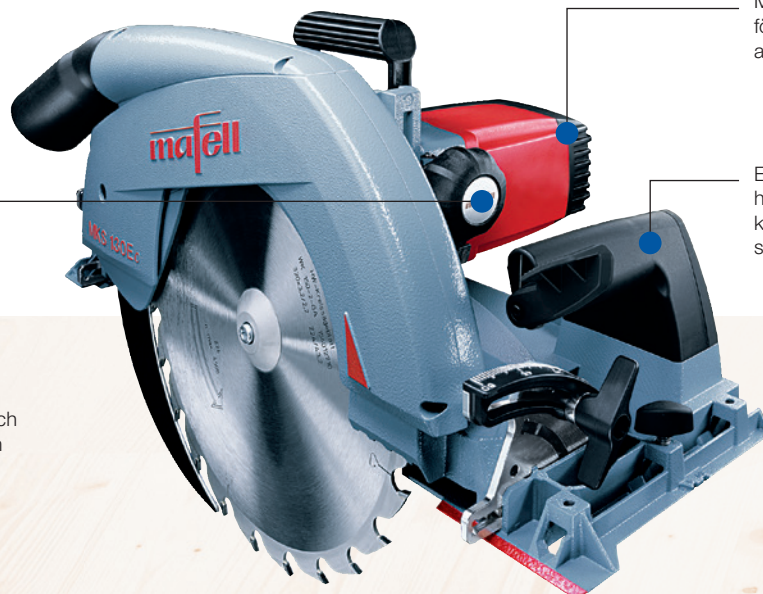

Sågdjupet kan ställas in exakt och enkelt - tack vare ett vridhjul och lättläsbar skala.

Med steglös varvtalsinställning - för personliga krav och individuell användning.

Ergonomiskt optimalt placerade handtag - för maximal användar-komfort och effektivt arbete i alla situationer.

Produktegenskaper

- Med **CUprex** högeffektmotor
- Med nytt **60°-vridsystem** för mer sågdjup
- **Unik, precis höjdställning**
- **Bara en snittvisare**

Användningsområden

- Tvär- och längssågning
- Lutande snitt upp till 60°
- Allmänna balkarbeten, skårskärning
- Material t.ex.: massivt trä, limträ, isoleringsmaterial, sandwich-plattor

Produktbeskrivning

Nu har koncentrerad kraft och höga vridmoment fått ett namn: CUprex är högeffektmotorn med prestanda optimerad digitalelektronik och nyutvecklad styrteknik. Varvtalet kan ställas in steglöst till olika material och typ av användning.

För optimal hantering och bättre kontroll är cirkelsågen för timmeranvändning utrustad med mjukstart, konstant varvtal under belastning, sänkning av varvtalet och överbelastningsskydd.

Konstruktionen hos MKS 130 Ec övertygar med extremt robusta material, som t.ex. den lätta kåpan i pressjuten magnesium eller de slagåliga, glasfiberförstärkta plastdelarna. Den stängda konstruktionen gör det svårt för damm eller spån att tränga in.

MKS 130 Ec trivs när den används för alla typer av arbeten inom klassisk och modernt snickeri: Tvär- och längssågning i trä eller isoleringsmaterial kan med hjälp av rätt tillbehör utföras utan besvär.

Satsa på säkerhet med mängder av praktiska detaljer som motorbromsen eller den självstängande säkerhetskåpan. Dessutom har till-/frånkopplingsbrytaren en centralt placerad inkopplingspärr.

Tekniska data

Sågdjup	50 – 130 mm
Sågdjup vid 45°	37 – 94 mm
Sågdjup vid 60°	25 – 65 mm
Vridområde	0 – 60°
Varvtal	1000 – 2000 1/min
Effekt	2500 W
Vikt	12 kg
Universalmotor	230 V/50 Hz

MKS 130 Ec

Utföranden

Handcirkelsåg för timmer MKS 130 Ec **925401**

Leveransomfattning

1 HM-Klinga	092571
330 x 2,2/3,2 x 30 mm, Z 24, WZ, för universell användning i trä	
1 Parallellanslag	203853
1 Sexkantnyckel 6 mm	093081
1 Anslutningskabel 10 m	087612

PG B
Prislista sidan 8





För exakta ytor kan MKS 130 Ec användas på styrskensystemet F.



Perfekt för sänksågning: MKS 130 Ec kan lutas upp till 60°. Det maximala sågdjupet blir då hela 65 mm.



Parallellslaget och den imponerande effektreserven hos högeffektmotorn CUPREX ger en precis styrning och en säker sågning.



I kombination med dammsugaren S 50 M och styrskenan sörjer MKS 130 Ec överallt för en ren och exakt sågyta även med problematiska isoleringsmaterial.

Specialtillbehör/Verktyg

Bild	Beteckning	Art. Nr.	Bild	Beteckning	Art. Nr.
	Styrskena F 80 0,8 m lång Styrskena F 110 1,1 m lång Styrskena F 160 1,6 m lång Styrskena F 210 2,1 m lång Styrskena F 310 3,1 m lång	204380 204381 204365 204382 204383		Styrskena Längd 3 m (2-delar med förbindelsestycke) Styrskena Längd 3 m (en del) Förlängning till styrskena Längd 1,5 m	037037 200672 036553
	Skarvstycke F-VS för att sammanfoga två styrskenor	204363		Adapter par för parallellslag	037195
	Vinkelanslag F-WA	205357		HM-Klinga 330 x 2,2/3,2 x 30 mm, Z 24, WZ, för universell användning i trä	092571
	Väska till styrskena F 160 för styrskenor upp till 1,6 m längd Väska till styrskenan: 2 x F 160 + F-VS + 2 x F-SZ 100 MM + Väska till styrskena Väska till styrskenan: F 80 + F 160 + F-WA + F-VS + 2 x F-SZ 100 MM + Väska till styrskena	204626 204805 204749		HM-Klinga 330 x 2,2/3,6 x 30 mm, Z 40, WZ, för finsågning i trä	092572
	Ändkåpor F-EK 2 st.	205400		HM-Klinga 330 x 2,2/2,6 x 30 mm, Z 54, WZ/FA, för sandwichplattor med metallinlägg eller täcksikt i metall	092579
	Friktionslist F-HP 6,8M 6,8 m lång	204376			
	Splitterskydd F-SS 3,4M 3,4 m lång	204375			

Handcirkelsågar för timmer

MKS 145 Ec / MKS 165 Ec

Med steglös varvtalsinställning - för personliga krav och individuell användning.

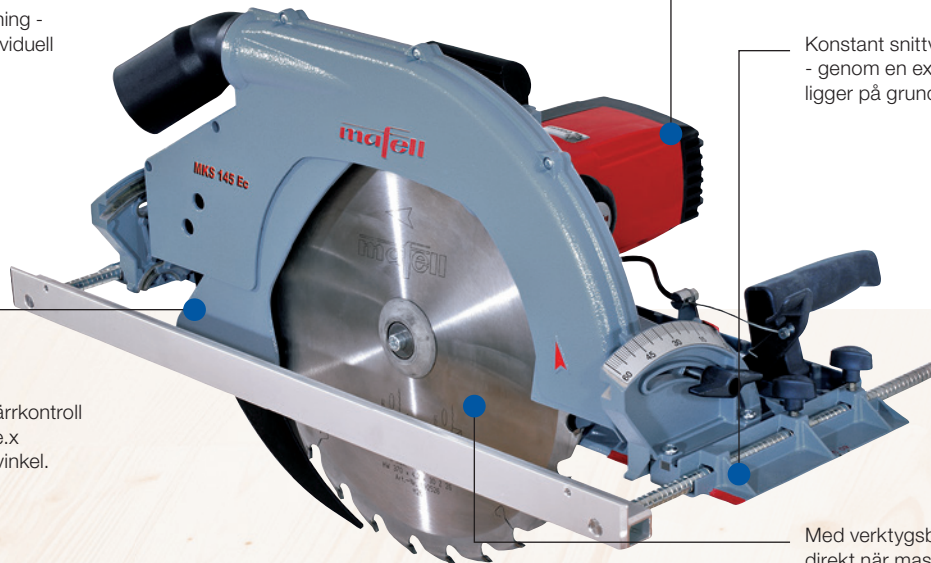

Undre skyddskåpa med fjärrkontroll - för att lätt frigge klingan t.ex vid insättning i en spetsig vinkel.

Konstant snittvisare för 0° till 60° - genom en exakt vridpunkt som ligger på grundplattans undersida.

Med verktygsbroms - för säkerhet direkt när maskinen stängts av.

Produktegenskaper

- Med CUPREX högeffektmotor
- Grovt sågdjup
- Maximal stabilitet med minimal vikt
- Verktygsbroms

Användningsområden

- Tvär- och längssågning
- Lutande snitt upp till 60°
- Allmänna balkarbeten
- Material t.ex.: massivt trä, limträ, isoleringsmaterial

Produktbeskrivning

Handcirkelsågar för timmer med ovanligt vikt-/prestanda förhållande. Endast möjligt genom användning av högmoderna legeringar i av pressgjuten magnesium.

Kan vridas upp till 60° - det gör handcirkelsågarna till universella partners.

Den lätt avläsbara skalan på sågdjupsinställningens vridhjul underlättar arbetet och undviker besvärlig mätning i efterhand.

För optimal hantering och bättre kontroll är handcirkelsågen för timmeranvändning utrustad med mjukstart, konstant varvtal under belastning, sänkning av varvtalet och överbelastningsskydd.

Det lättanvända anslagssystemet på MKS och de inställbara utsugsstutsarna förenklar ditt arbete avsevärt.

Tekniska Data

	MKS 145 Ec	MKS 165 Ec
Sågdjup	65 – 145 mm	85 – 165 mm
Sågdjup vid 45°	46 – 102,5 mm	60 – 116,5 mm
Sågdjup vid 60°	32 – 72,5 mm	42 – 82,5 mm
Vridområde	0 – 60°	0 – 60°
Varvtal	1900 – 2300 1/min	1500 – 1800 1/min
Effekt	2600 W	2800 W
Vikt	13,8 kg	15,3 kg
Universalmotor	230 V/50 Hz	230 V/50 Hz

Utföranden

Handcirkelsåg för timmer MKS 145 Ec

924701

Handcirkelsåg för timmer MKS 165 Ec

924501

Leveransomfattning

1 HM-Klinga 370 x 2,2/4,2 x 30 mm, Z 26, WZ, för universell användning i trä (MKS 145 Ec)	092526
1 HM-Klinga 410 x 2,5/4,2 x 30 mm, Z 28, WZ, för universell användning i trä (MKS 165 Ec)	092525
1 Sexkantnyckel 6 mm	093081
1 Parallellanslag	
1 Anslutningskabel 10 m	087612

PG B
Prislista sidan 8





Topp resultat som här med MKS 165 Ec når du bara med original verktyg från MAFELL.



Det önskade snittdjupet kan ställas in exakt med hjälp av en lätt avläsbar skala och ett handhjul.

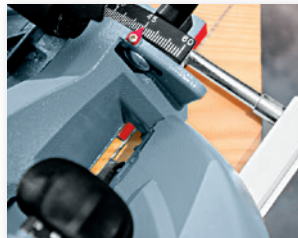

Den konstanta snittvisaren.



Vridområdet från 0° till 60° möjliggör extrema lutande sågytor.

Specialtillbehör/Verktyg

Bild	Beteckning	Art. Nr.	Bild	Beteckning	Art. Nr.
	Styrskena F 80 0,8 m lång Styrskena F 110 1,1 m lång Styrskena F 160 1,6 m lång Styrskena F 210 2,1 m lång Styrskena F 310 3,1 m lång	204380 204381 204365 204382 204383		Styrskena Längd 3 m (2-delar med förbindelsestycke) Styrskena Längd 3 m (en del) Förlängning till styrskena Längd 1,5 m	037037 200672 036553
	Skarvstycke F-VS för att sammanfoga två styrskenor	204363		Adapter par för parallellslag	037195
	Vinkelanslag F-WA	205357		HM-Klinga 370 x 2,2/4,2 x 30 mm, Z 26, WZ, för universell användning i trä (MKS 145 Ec)	092526
	Väska till styrskena F 160 för styrskenor upp till 1,6 m längd Väska till styrskenan: 2 x F 160 + F-VS + 2 x F-SZ 100 MM + Väska till styrskena Väska till styrskenan: F 80 + F 160 + F-WA + F-VS + 2 x F-SZ 100 MM + Väska till styrskena	204626 204805 204749		HM-Klinga 370 x 2,2/4,2 x 30 mm, Z 18, WZ, för längssågning i trä (MKS 145 Ec)	092524
	Ändkåpor F-EK 2 st.	205400		HM-Klinga 410 x 2,5/4,2 x 30 mm, Z 28, WZ, för universell användning i trä (MKS 165 Ec)	092525
	Friktionslist F-HP 6,8M 6,8 m lång	204376		HM-Klinga 410 x 2,5/4,2 x 30 mm, Z 20, WZ, för längssågning i trä (MKS 165 Ec)	092522
	Splitterskydd F-SS 3,4M 3,4 m lång	204375			

Handcirkelsåg för timmer

MKS 185 Ec

Hög kvalitetsstandard innebär för dig lägre maskinkostnader och längre livslängd.

Unikt förhållande - mellan maximal stabilitet och minimal vikt.

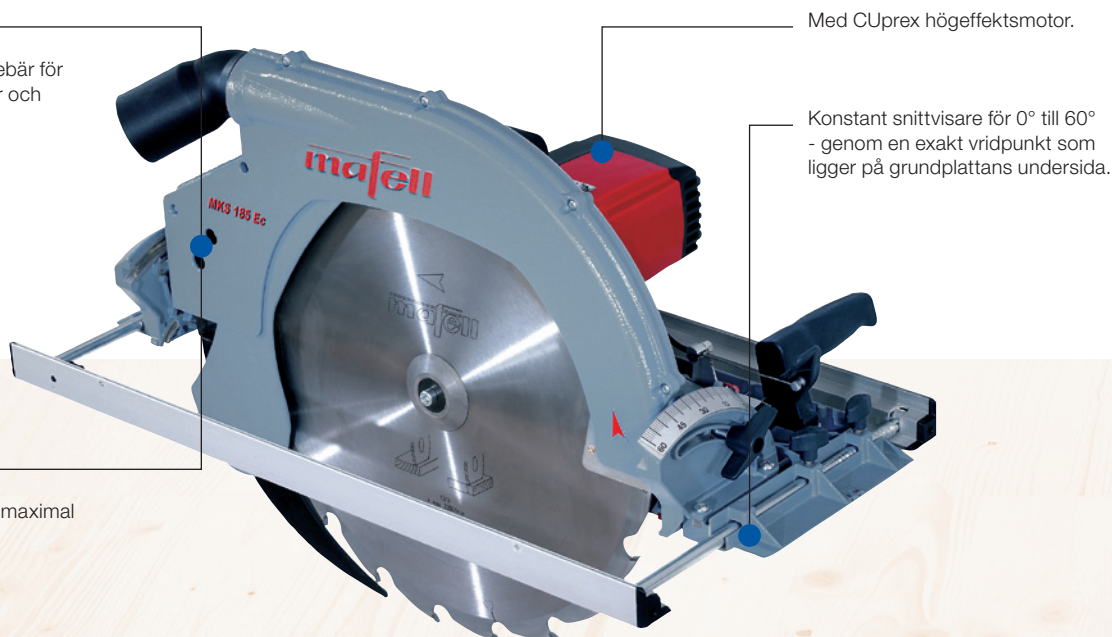

Med CUprex högeffektmotor.

Konstant snittvisare för 0° till 60° - genom en exakt vridpunkt som ligger på grundplattans undersida.

Produktegenskaper

- Med CUprex högeffektmotor
- Maximalt sågdjup
- Maximal stabilitet bei minialem Vikt
- Vridbar upp till 60°

Användningsområden

- Tvär- och längssågning
- Lutande snitt upp till 60°
- Allmänna balkarbeten
- Material t.ex.: massivt trä, limträ, isoleringsmaterial, balkarbeten

Produktbeskrivning

Den enda i sin klass: extremt belastbar 3000 Watt motor för fantastisk 185 mm sågprestanda!

För optimal hantering och bättre kontroll är handcirkelsågen för timmeranvändning utrustad med mjukstart, konstant varvtal under belastning, sänkning av varvtalet och överbelastningsskydd.

Det lättn använda anslagssystemet, den långa bullernivån och en pendel-skyddskåpa som styrs via fjärrkontroll är funktioner som verkligen underlättar arbetet.

Det lättgående höjdinställningen med en mycket bra avläsbar skala och en effektiv broms står för perfekta sågresultat och optimal användarsäkerhet.

Tekniska data

Sågdjup	105 – 185 mm
Sågdjup vid 45°	74 – 131 mm
Sågdjup vid 60°	53 – 93 mm
Vridområde	0 – 60°
Varvtal	1400 – 1700 1/min
Effekt	3000 W
Vikt	16,1 kg
Universalmotor	230 V/50 Hz

MKS 185 Ec

Utföranden

Handcirkelsåg för timmer MKS 185 Ec	924801
-------------------------------------	--------

Leveransomfattning

1 HM-Klinga 450 x 2,5/4,2 x 30 mm, Z 20, WZ, för universell användning i trä	092536
1 Sexkantnyckel 6 mm	093081
1 Parallellanslag	
1 Anslutningskabel 10 m	087612

PG B
Prislista sidan 9



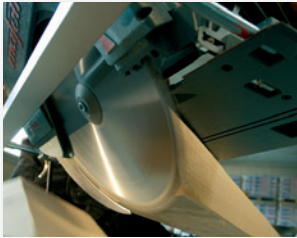

Topp resultat som här med MKS 185 Ec når du bara med original verktyg från MAFELL.

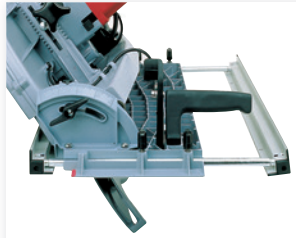

Anslagssystem på båda sidor av maskinen med 3-faldig funktion.

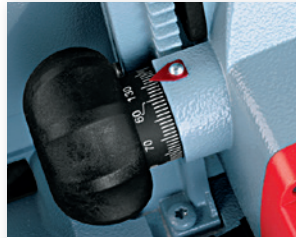

Det önskade snittdjupet kan ställas in exakt med hjälp av en lätt avläsbar skala och ett handhjul.

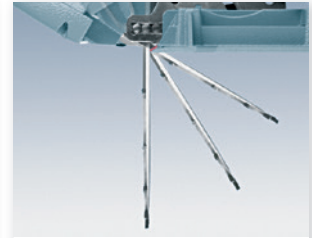

Vridområdet från 0° till 60° möjliggör extrema lutande sågtor.

Specialtillbehör/Verktyg

Bild	Beteckning	Art. Nr.	Bild	Beteckning	Art. Nr.
	Styrskena F 80 0,8 m lång Styrskena F 110 1,1 m lång Styrskena F 160 1,6 m lång Styrskena F 210 2,1 m lång Styrskena F 310 3,1 m lång	204380 204381 204365 204382 204383		Styrskena Längd 3 m (2-delar med förbindelsestycke) Styrskena Längd 3 m (en del) Förlängning till styrskena Längd 1,5 m	037037 200672 036553
	Skarvstycke F-VS för att sammanfoga två styrskenor	204363		Adapter par för parallellanslag	037195
	Vinkelanslag F-WA	205357		HM-Klinga 450 x 2,5/3,8 x 30 mm, Z 12, WZ, för längssågning i trä	092537
	Väska till styrskena F 160 för styrskenor upp till 1,6 m längd Väska till styrskenan: 2 x F 160 + F-VS + 2 x F-SZ 100 MM + Väska till styrskena Väska till styrskenan: F 80 + F 160 + F-WA + F-VS + 2 x F-SZ 100 MM + Väska till styrskena	204626 204805 204749		HM-Klinga 450 x 2,5/4,2 x 30 mm, Z 20, WZ, för universell användning i trä	092536
	Ändkåpor F-EK 2 st.	205400		HM-Klinga Sandwich 450 x 3,4/3,0 x 30 mm, Z 86, FZFA/FZFA, för sandwichplattor med metallinlägg eller täcksikt i metall	092534
	Friktionslist F-HP 6,8M 6,8 m lång	204376		HM-Klinga 450 x 2,5/4,5 x 30 mm, Z 34, WZ, för finsågning i trä	092538
	Splitterskydd F-SS 3,4M 3,4 m lång	204375			

Kedjesåg för timmer

ZSX Ec

Med 3000 W CUprex motor, optimerad digital elektronik och nyutvecklad styrteknik.



Exemplarisk hantering och optimal komfort - tack vare den låga vikten och en inkopplingspörr integrerad direkt i handtaget.

Dubbel ledning - för exakt vinkelsågning.

Som specialtillbehör - skena för sågning av skiftsparre för exakt passande enkelbearbetning av skiftsparre och åsar.

Utmärkta sågresultat - tack vare speciell sågkedja från MAFELL.

Produktegenskaper

- Med CUprex högeffektmotor
- Vridbar upp till 60° åt båda sidor
- Konstant snittvisare

Användningsområden

- Tvär- och längssågning
- Lutande snitt upp till 60°
- Allmänna balarbeten
- Schiftersnitte bis 60°
- Material t.ex.: massivt trä, limträ, isoleringsmaterial

Produktbeskrivning

Övertygande sågkvalitet i en helt ny kvalitet, tack vare specialkedjan från MAFELL och exakt kedjeföring på skenan.

ZSX Ec kan lutas upp till 60° åt båda håll. Med den tillkopplingsbara fasthåkningsfunktionen kan standard vinkelmått som 0/90° och 45° åt båda håll ställas in snabbt och enkelt.

Kylluften för motorn blåser bort spånet från den konstanta snittvisaren och sörjer därmed för fri sikt över sågspåret.

Det ordentligt dimensionerade och inställbara spånutkastet kastar ut spånen på bästa möjliga sätt.

Automatisk kedjesmörjning med exakt inställbar matningsmängd förhindrar oljestänk på virket.

Liksom alla våra handcirkelsågar för timmer nyttjar också ZSX Ec vårt styrsystem.

Perfekt både för höger- och vänsterhänta Den ergonomiska anordningen av handtag och brytare gör att matningstrycket alltid placerat i en rät vinkel mot underlaget.

Tekniska data

	ZSX Ec/260	ZSX Ec/400
Sågdjup	260 mm	400 mm
Sågdjup vid 45°	184 mm	282 mm
Sågdjup vid 60°	130 mm	199 mm
Kan vridas åt båda sidor	-60 – +60°	-60 – +60°
Varvtal	3000 – 3600 1/min	3000 – 3600 1/min
Effekt	3000 W	3000 W
Vikt	13,3 kg	14,1 kg
Universalmotor	230 V/50 Hz	230 V/50 Hz

Utföranden

Kedjesåg för timmer ZSX Ec/260 HM	925501
Kedjesåg för timmer ZSX Ec/400 HM	925502
Kedjesåg för timmer ZSX Ec/400 Q	925503

Leveransomfattning

2 Finsnittskedja HM 260 för ZSX Ec / 260 HM	006968
2 Finsnittskedja HM 400 för ZSX Ec / 400 HM	006972
2 Sågkedja 3/8" 400 P för ZSX Ec / 400 Q	006974
1 Parallellanslag	204591
1 Kombiskruvmejsel 6 mm	093272
1 Anslutningskabel 10 m	087612

PG B
Prislista sidan 9





Bästa sågkvalitet med ZSX Ec.



Väl avläsbar skala. Standard lutningsvinkel kan ställas in snabbt och enkelt med en fasthållningsfunktion.



Perfekt användningsområde t.ex. för sågning av skiftsparre. Universalstyrningen som specialtillbehör.



De optimalt placerade handtagen med i Softgrip ger maximal komfort för användaren. Till-/från koppling och inkopplingsparr är integrerade i det bakre handtaget.

Specialtillbehör/Verktyg

Bild	Beteckning	Art. Nr.	Bild	Beteckning	Art. Nr.
	Styrskena F 80 0,8 m lång	204380		Adapter par för parallellanslag	037195
	Styrskena F 110 1,1 m lång	204381		Finsnittskedja HM 260 för ZSX Ec / 260 HM	006968
	Styrskena F 160 1,6 m lång	204365		Finsnittskedja HM 400 för ZSX Ec / 400 HM	006972
	Styrskena F 210 2,1 m lång	204382		Reservlänkar HM vänster	091008
	Styrskena F 310 3,1 m lång	204383		höger	091009
	Skarvstycke F-VS för att sammanfoga två styrskenor	204363		Sågkedja 3/8" 400 P för längs- och tvärsågning	006974
	Vinkelanslag F-WA	205357		Kedje-styrskena 260 HM för 006968	204581
	Väska till styrskena F 160 för styrskenor upp till 1,6 m längd	204626		Kedje-styrskena 400 HM för 006972	204582
	Väska till styrskenan: 2 x F 160 + F-VS	204805		Kedje-styrskena 400 3/8" för 006974	204583
	+ 2 x F-SZ 100 MM			Klyvkil 260 för 006968	204586
	+ Väska till styrskena	204749		Klyvkil 400 för 006972, 006974	204587
	Väska till styrskenan: F 80 + F 160 + F-WA			Drivkrans HM för 006968, 006972	204584
	+ F-VS + 2 x F-SZ 100 MM			Drivkrans 3/8" för 006974	204585
	+ Väska till styrskena			Universalföring (skena för sågning av skiftsparre)	202069
	Ändkåpor F-EK 2 st.	205400		Transportvagn	202113
	Friktionslist F-HP 6,8M 6,8 m lång	204376			
	Splitterskydd F-SS 3,4M 3,4 m lång	204375			
	Styrstycke som höjdtjämnning vid användning av styrskenor	206047			
	Styrskena Längd 3 m (2-delar med förbindelsestycke)	037037			
	Styrskena Längd 3 m (en del)	200672			
	Förlängning till styrskena Längd 1,5 m	036553			

Kedjesåg för timmer

ZSX-TWIN Ec

Tack vare att svagströmsteknik väger ZSX-TWIN Ec med 6000 Watt märkeffekt bara 24,2 kg. Därmed möjliggör den längssågning upp till ett sågdjup på 400 mm!

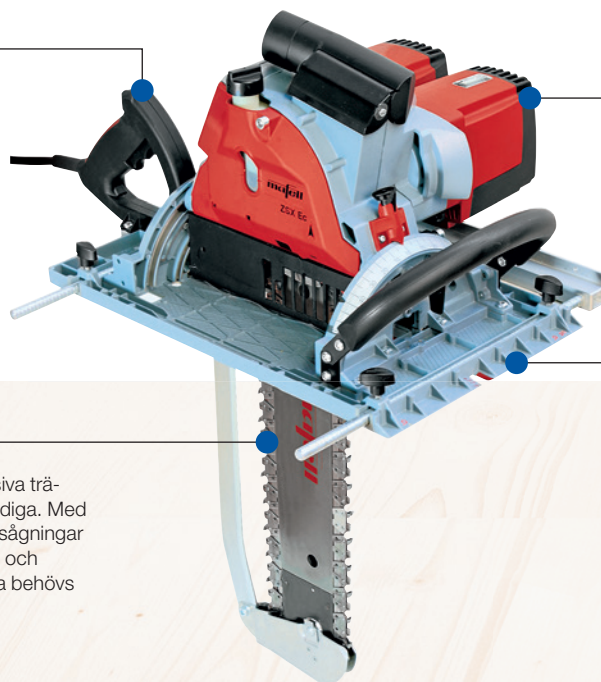

Den centrala delen hos ZSX-TWIN Ec är de två 3000 Watt svagströmsmotorerna. De drivs parallellt på två 230 V faser ur kraftnätet.

Inom träbygge och vid kapning av massiva träväggar är hörnutskärningar ofta nödvändiga. Med det lodrätt stående sågverktyget kan ursågningar och överliggande plattor skapas snabbt och enkelt. Omständig vridning av trädelarna behövs inte längre.

ZSX kan vridas från -15° till 60° exakt enligt skala.

Produktegenskaper

- Utrustad med CUPrex-motorer
- Kan vridas åt båda sidor

Användningsområden

- Längs- och tvärsågning
- Ursågning
- Material t.ex.: massivt trä, limträ

Produktbeskrivning

Den nya kedjesågen för timmer ZSX-TWIN Ec den praktiskt orienterade lösningar för trädelar med stora dimensioner.

MAFELL har med utvecklingen av den tvåmotoriga kedjesågen skapat en ny dimension med vilken arbeten som hittills varit nästan omöjliga att genomföra nu kan utföras exakt och utan problem.

Med en märkeffekt på 3000 Watt tvingar redan en CUPrexmotor 230 V elnätet mot sin effektgräns. Två CUPrex-motorer samtidigt skulle knäcka varje enkelt säkrat svagströmsnät. Fördelar man effekten på två strömkretsar får den tvåmotoriga ZSX den kraft den behöver. Exakt denna effekt erbjuder kraftströmnätet eftersom faserna är säkras frånskilt från varandra och nätet därmed inte överbelastas.

Tekniska data

Sågdjup	400 mm
Sågdjup vid 15°	386 mm
Sågdjup vid 30°	346 mm
Sågdjup vid 45°	282 mm
Sågdjup vid 60°	199 mm
Kan vridas åt båda sidor	-15° – +60°
Snittbredd	6,8 mm
Varvtal	3600 1/min
Effekt	2 x 3000 W
Vikt	24,2 kg
Universalmotor	230 V / 50 Hz

ZSX-TWIN Ec

Utföranden

Kedjesåg för timmer ZSX-TWIN Ec	961601
--	---------------

Leveransomfattning

1 Kedja för längssågning TWIN HM 400	006977
1 Finsnittskedja HM 400	006972
1 Transportvagn ZSX-TWIN Ec	
1 Glidanordning för styrskenesinsats	205934
1 Parallellanslag	204591
1 Kombiskruvmejsel 6 mm	093272
1 Skruvnyckel 13 mm	093008
1 Anslutningskabel 10 m	087612

PG S
Prislista sidan 9





För exakt, styrd sågning kan ZSX-TWIN Ec monteras på det existerande MAFELL styrskenssystemet F.

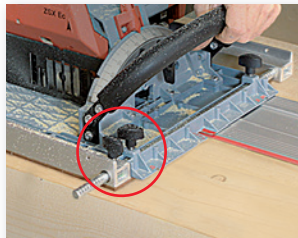

Perfekt höjdtjämnning. Med glidanordningen i Pertinax utjämnas styrskenans materialjocklek.



Med ett sågdjup på upp till 400 mm skapas en enorm mängd spån. Därför kan ZSX-TWIN Ec även användas med uppsugning.



Förutom det omfattande specialtillbehören till den existerande ZSX 400 / HM sörjer en speciellt utvecklad hårdmetallkedja för perfekta sågytor.

Specialtillbehör/Verktyg

Bild	Beteckning	Art. Nr.	Bild	Beteckning	Art. Nr.
	Styrskena F 80 0,8 m lång	204380		Adapter par för parallellanslag	037195
	Styrskena F 110 1,1 m lång	204381		Kedja för längssågning TWIN-HM 400	006977
	Styrskena F 160 1,6 m lång	204365		Finsnittskedja HM 400	006972
	Styrskena F 210 2,1 m lång	204382		Finsnittskedja HM 260	006968
	Styrskena F 310 3,1 m lång	204383		Reservlänkar HM vänster	091008
	Skarvstycke F-VS för att sammanfoga två styrskenor	204363		Reservlänkar HM höger	091009
	Vinkelanslag F-WA	205357		Sågkedja 3/8" 400 P för längs- och tvärsågning	006974
	Väska till styrskena F 160 för styrskenor upp till 1,6 m längd	204626		Kedje-styrskena 260 HM för 006968	204581
	Väska till styrskenan: 2 x F 160 + F-VS	204805		Kedje-styrskena 400 HM för 006972, 006977	204582
	Väska till styrskenan: + 2 x F-SZ 100 MM + Väska till styrskena	204749		Kedje-styrskena 400 3/8" för 006974	204583
	Väska till styrskenan: F 80 + F 160 + F-WA	204749		Klyvkil 260 för 006968	204586
	Väska till styrskenan: + F-VS + 2 x F-SZ 100 MM + Väska till styrskena	204749		Klyvkil 400 för 006972, 006974, 006977	204587
	Ändkåpor F-EK 2 st.	205400		Drivkrans HM för 006968, 006972, 006977	204584
	Friktionslist F-HP 6,8M 6,8 m lång	204376		Drivkrans 3/8" för 006974	204585
	Splitterskydd F-SS 3,4M 3,4 m lång	204375		Universalföring (skena för sågning av skiftsparre)	202069
	Styrstycke som höjdtjämnning vid användning av styrskenor	206047			
	Styrskena Längd 3 m (2-delar med förbindelsestycke)	037037			
	Styrskena Längd 3 m (en del)	200672			
	Förlängning till styrskena Längd 1,5 m	036553			

Hand-bandsåg

Z 5 Ec

Sågbandet med ryggtänder underlättar tillbaka körningen i virket framför allt om sågbandet blockeras med den mekaniska bromsen.

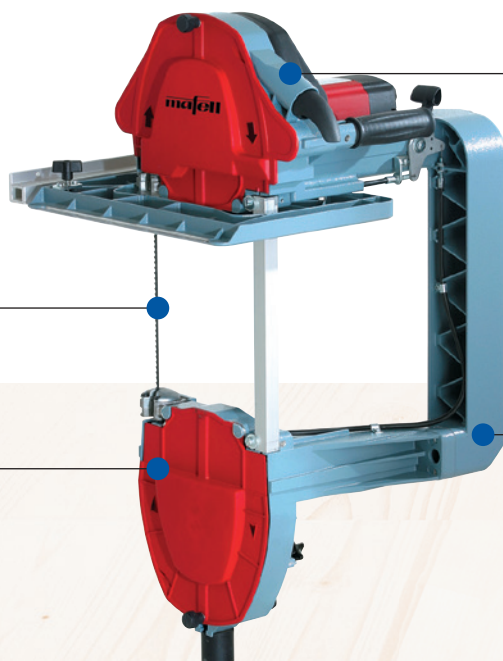

Med spänningsfallsbrytare mot okontrollerad återinkoppling efter ett strömavbrott.

Fjäderförspänningen av den undre styrrullen gör att det går snabbt och enkelt att byta band.

Den unika vridbara sågbandsstyrningen möjliggör vinkelräta snitt upp till 90 mm djup utan att det andra sågbandet berör materialet, t.ex. vid skårskärning.

Produktegenskaper

- Med CUPrex högeffektmotor
- Reglerbar digital elektronik
- Frånkopplingsknapp med bromsknapp
- Kullagrad sågbandsföring
- 30° vinkelbar bandsida

Användningsområden

- Längs- och tvärsågning
- Rundingar och profilering
- Urskärning och skårskärning
- Skiftsparre och lutande urskärningar (två-mans drift)
- Material t.ex.: massivt trä och limträ

Produktbeskrivning

Handbandsågen Z 5 Ec är den innovativa efterföljaren till den legendariska Z 3. Den övertygar tack vare CUPrex högeffektmotor och maskindelar i pressgjuten aluminium vilket ger en låg vikt (13,7 kg), ökad effekt och ett ännu högre vridmoment samt ett suveränt handhavande.

Med kullagrad sågbandsföring för utmärkt bandföring och därmed en optimal sågryta. Maximalt 8 mm sågband för optimal flexibilitet vid kurvsågning och profil sågning av åsar och sparrar.

För ännu tjockare material har den kompakta Z 5 Ec imponerande 305 mm sågdjup. Den för MAFELL hand-bandsågar typiska precisionen ger även hos Z 5 Ec en utomordentligt fin sågryta och perfekt rätvinklighet i snitten.

Högeffektmotorns kylflöde används för att blåsa bort spån från sågspåret. Resultatet: Inga spån i huvudhög och alltid klar sikt.

Tekniska data

Sågdjup	305 mm
1 Bandsida kan vinklas ut	0 – 30°
Varvtal	650 – 1550 1/min
Effekt	2250 W
Vikt	13,6 kg
Universalmotor	230 V/50 Hz

Z 5 Ec

Utföranden

Hand-bandsåg Z 5 Ec

925301

Leveransomfattning

- 1 Sågband
8 mm breda, 4 tänder med ryggtänder
- 1 Sågband
8 mm breda, 4 tänder per tum
- 1 Sågband
6 mm breda, 4 tänder per tum
- 1 Handtag för två-mans användning
- 1 Parallellslag
- 1 Anslutningskabel 10 m

203824
039386
087863

PG B
Prislista sidan 10





Fördel MAFELL: Z 5 Ec är tack vare sin mångsidighet perfekta maskiner - särskilt när det gäller sanering av gamla hus.



Den effektiva anordningen för att blåsa bort spån ger en fri sikt över sågsnittet.

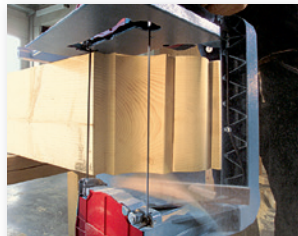

Tack vare höga vridmoment är användning i massivt trä med sågdjup på 225 mm och 305 mm inga problem för Z 5 Ec.



Den mekaniska säkerhetsbromsen styrs via den kombinerade broms- och avstängningsknappen och ger liksom den integrerade spänningsfallsbrytaren en ökad säkerhet.

Specialtillbehör/Verktyg

Bild	Beteckning	Art. Nr.
	Styrskena Längd 3 m (2-delar med förbindelsestycke)	037037
	Styrskena Längd 3 m (en del)	200672
	Förlängning till styrskena Längd 1,5 m	036553
	Adapter par för parallellanslag	037195
	Transportvagn	202110
	Sågband, 10 st. 6 mm breda, 6 tänder per tum, för kurvsågning	092333
	Sågband, 10 st. 6 mm breda, 4 tänder per tum, för kurvsågning	092335
	Sågband, 10 st. 8 mm breda, 4 tänder per tum, för övervägande raka snitt	092336
	Sågband, 10 st. 8 mm breda, 4 tänder per tum, med ryggtänder för lätt tillbaka körning, för övervägande raka snitt	092337

ERIKA 60 E

För dolda snitt - klyvkniven kan enkelt sänkas ner.



Ny dammkanal revolutionerar uppsugningen - för mindre damm under arbetet.

Maximal såghöjd på 61 mm - vid en materialtjocklek på 12 mm uppnås en såglängd på 215 mm.

Med spänningsfallsbrytare mot okontrollerad återinkoppling efter ett strömbrott.

Produktegenskaper

- För mobil användning
- Superlätta 21 kg
- Precis sågning

Användningsområden

- Kap- och längssågning
- Bordscirkelsågning
- Lutande snitt upp till 47°
- Material t.ex.: massivt trä, skivmaterial, parkett och laminat, aluminium profiler, plast

Produktbeskrivning

Optimal luftförling i uppsugningskanalen Spån sugs upp bättre av dammsugaren.

Denna super lätta maskin på bara 21 kg trivs även på högsta våningen på bygget. I källaren eller på vinden - ERIKA 60 E är lätt att bära från en arbetsplats till en annan.

Det är mycket enkelt att arbeta med ERIKA 60 E. Tydliga manöveranordningar är logiskt placerade på maskinens framsida. I varje detalj döljer sig 30 års erfarenhet. Stabilitet där den behövs - i bordet! Särskilt vid själva sågningen utövar användaren ett tryck på arbetsstycket och därmed också på bordet.

OBS ERIKA-användare Alla tillbehörsdelar till föregångarna ERIKA 55 och ERIKA 60 kan även användas med den nya ERIKA 60 E.

Tekniska data

Såghöjd	2 – 61 mm
Såghöjd vid 45°	2 – 42 mm
Vridområde	-2 – +47°
Såglängd	217 mm
Arbetsbord	412 x 544 mm
Arbets höjd utan stationär inriktningsanordning	310 mm
Arbets höjd med stationär inriktningsanordning	845 mm
Varvtal	4720 1/min
Effekt	1300 W
Vikt	21 kg
Universalmotor	230 V / 50 Hz

ERIKA 60 E

Utföranden

Bordscirkelsåg ERIKA 60 E	971501
----------------------------------	---------------











Leveransomfattning

1 HM-Klinga 190 x 1,2/2,0 x 30 mm, Z 36, WZ, för universell användning i trä	092550
1 Universalanslag med anslagsskena	200941
1 Sexkantnyckel 5 mm	093034
1 Uppsugningsslång med 2 stutsar	093639
1 Påskjutare	034901
1 Anslutningskabel 4 m	097765





Specialtillbehör/Verktyg

Bild	Beteckning	Art. Nr.	Bild	Beteckning	Art. Nr.
	Stationär anordning	203153		HM-Klinga 190 x 1,2/2,0 x 30 mm, Z 36, WZ, för universell användning i trä	092550
	Sågsläde	201320		HM-Klinga 180 x 2,0 x 30 mm, Z 30, WZ, för universell användning i trä	092511
	Anslagslinjal med utdragsstång och kapningsklaff	201331		HM-Klinga 180 x 1,2/2,0 x 30 mm, Z 56, WZ, fasad, för laminat	092527
	Extra- och fräsbord för infästning av LO 50 E, (2 underlags- och fästskenor behövs)	203131			
	Fräsanordning	203130			
	Underlags- och fästskena 650 mm lång 840 mm lång	201309 201310			
	Universalanslag med anslagsskena	200941			
	Damppåse	039829			

Bordscirkelsåg

ERIKA 70 Ec

Ny dammkanal revolutionerar uppsugningen - för ännu mindre damm under arbetet.

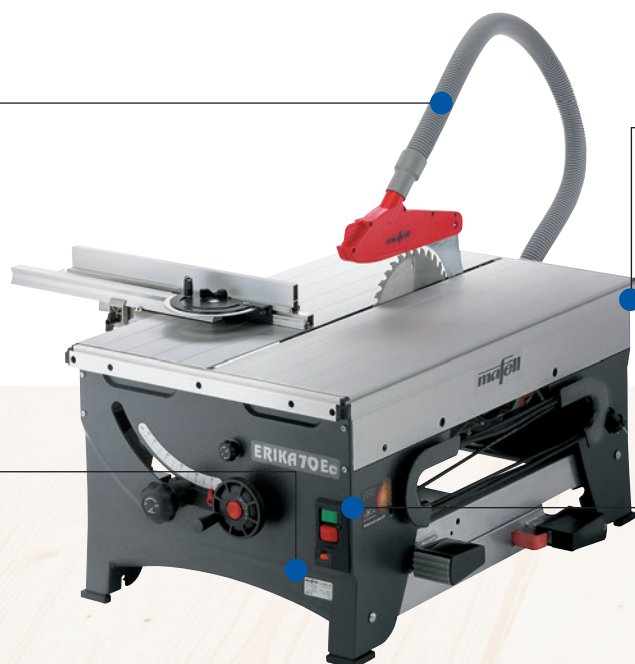

Den lättaste bordscirkelsågen i sin klass - för snabb transport utan besvär.

Varvtalet kan ställas in - för individuell bearbetning av trä, plast eller aluminium profiler.

Med spänningsfallsbrytare mot okontrollerad återinkoppling efter ett strömavbrott.

Produktegenskaper

- Med CUPREX högeffektmotor
- Superlätta 32 kg
- Integrerat /Quickstand\
- Omfattande tillbehör

Användningsområden

- Kap- och längssågning
- Bordscirkelsågning
- Lutande snitt upp till 48°
- Material t.ex.: massivt trä, skivmaterial parkett och laminat, aluminium profiler, plast

Produktbeskrivning

Den lättaste, mest stabila och mest mångsidiga 70 mm maskinen med det mest omfattande tillbehörsprogrammet på marknaden: bordscirkelsågen ERIKA 70 Ec från MAFELL!

Det integrerade /Quickstand\ ställer på några sekunder upp ERIKA på 4 stabila aluminium ben. Skyddande gummistoppar på fötterna hindrar att stativet glider iväg eller fälls ihop.

Den unika dammkanalen samlar sågdamm och för bort det bakåt. Tack vara denna nytveckling utnyttjas dammsugaren ännu effektivare. Resultat: Rent arbete på en ren byggsplats! Att arbeta med ERIKA är lekande lätt. Tydliga manöveranordningar är logiskt placerade på maskinens framsida.

Tack vare regler tekniken E-control och den passande original MAFELL sågklingen är det förutom trä även möjligt att bearbeta plaster eller aluminium profiler.

Andra pluspunkter för ERIKA 70 Ec: Extremt stabil bordsprofil. Vridområde på från -3° till 48° och en nedsänkbar klyvkniv.

Tekniska data

Såghöjd	0 – 72 mm
Såghöjd vid 45°	0 – 50 mm
Vridområde	-3 – +48°
Såglängd	340 mm
Arbetsbord	525 x 818 mm
Arbets höjd utan stationär inriktningsanordning	415 mm
Arbets höjd med stationär inriktningsanordning	890 mm
Varvtal	2100 – 4200 1/min
Effekt	2250 W
Vikt	32 kg
Universalmotor	230 V / 50 Hz

ERIKA 70 Ec

Utföranden

Bordscirkelsåg ERIKA 70 Ec	971401
Bordscirkelsåg ERIKA 70 Ec inkl. extra- och fräsbord och 2 underlags- och fästskenor, 1000 mm	971413
Bordscirkelsåg ERIKA 70 Ec inkl. sågsläde, anslagslinjal med kapningsklaff och klämstycke	971414

Leveransomfattning

1 HM-Klinga 225 x 1,8/2,5 x 30 mm, Z 32, WZ, för universell användning i trä	092460
1 Universalanslag med anslagsskena	201611
1 Påskjutare	034901
1 Sexkantnyckel 6 mm	093081
1 Uppsugningssats med 2 stutsar 1 /Quickstand\	093639
1 Anslutningskabel 4 m	087847

PG T
Prislista sidan 10





ERIKA 70 Ec kan du ställa upp och ta ner själv. På några sekunder och utan verktyg kan den integrerade stationäransordningen fällas ut.

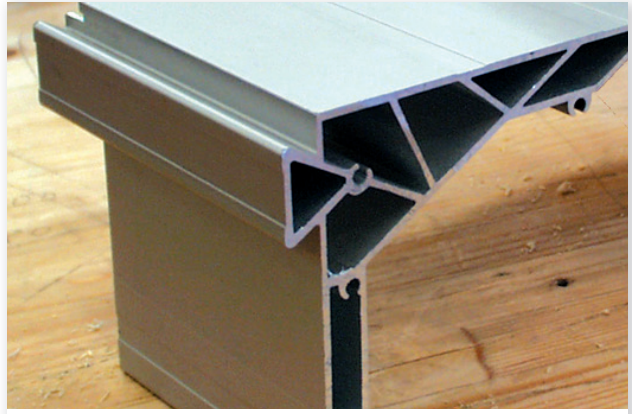

Tack vare optimal förstärkning är bordsprofilen särskilt stabil.

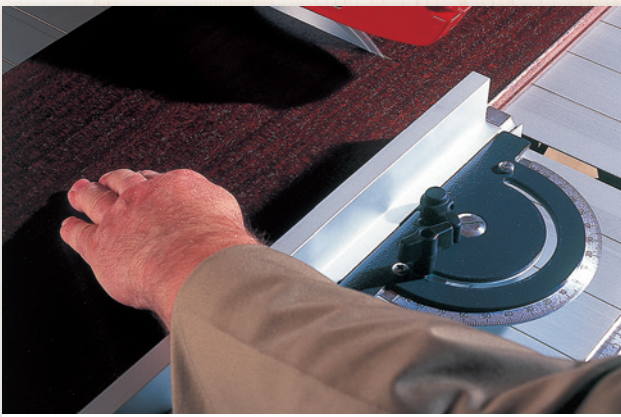

Precis och utan splinter - så kan man beskriva snittytor som skapas med bordscirkelsågen ERIKA 70 Ec.

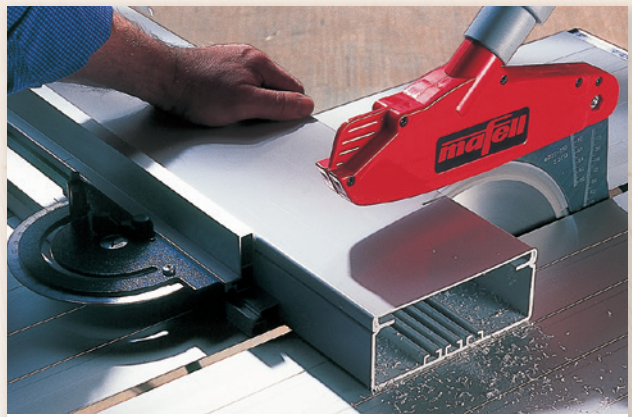

Sågar du som här plastkanaler? Inga problem med ERIKA 70 Ec.



Till- och frångkopplingsknappen och inställningen av varvtalet finns till höger på fotplattan. Du hanterar maskinen bara med högerhanden. Den vänstra handen hålls på arbetsstycket.



Ojämnheter kan utjämnas med hjälp av nivåregleringen per fottryckning.

Bordscirkelsåg

ERIKA 85 Ec

Ny dammkanal revolutionerar uppsugningen - för ännu mindre damm under arbetet.



Den lättaste bordscirkelsågen i sin klass - för snabb transport utan besvär.

Varvtalet kan ställas in - för individuell bearbetning av trä, plast eller aluminium profiler.

Med spänningsfallsbrytare mot okontrollerad återinkoppling efter ett strömavbrott.

Produktegenskaper

- Med CUPREX högeffektmotor
- Superlätta 34,5 kg
- Integrerat /Quickstand\
- Med multifunktionsanslag MFA
- Såghöjd upp till 85 mm

Användningsområden

- Kap- och längssågning
- Bordscirkelsågning
- Lutande snitt upp till 48°
- Material t.ex.: massivt trä, skivmaterial parkett och laminat, aluminium profiler, plast

Produktbeskrivning

När ERIKA 70 Ec inte kommer längre med såghöjden har hon en storasyster - ERIKA 85 Ec, perfekt för stora arbetsstycken med en såghöjd på upp till 85 mm.

Det integrerade /Quickstand\ ställer på några sekunder upp ERIKA på 4 stabila aluminium ben. Skyddande gummistoppar på fötterna hindrar att stativet glider iväg eller fälls ihop.

Den unika dammkanalen samlar sågdamm och för bort det bakåt. Tack vara denna nyutveckling utnyttjas dammsugaren ännu effektivare. Resultat: Rent arbete på en ren byggsplats! Att arbeta med ERIKA är lekande lätt. Tydliga manöveranordningar är logiskt placerade på maskinens framsida.

Tack vare regler tekniken E-control och den passande original MAFELL sågklingen är det förutom trä även möjligt att bearbeta plaster eller aluminium profiler. Andra pluspunkter för ERIKA 85 Ec: Extremt stabil bordsprofil, vridområde på från -3° till 48°, en nedsänkbar klyvkniv och den maximala såglängden på 430 mm.

Tekniska data

Såghöjd	-1 - 85 mm
Såghöjd vid 45°	-1 - 60 mm
Vridområde	-3 - +48 °
Såglängd	430 mm
Arbetsbord	525 x 915 mm
Arbetsbordshöjd utan stationär inriktningsanordning	415 mm
Arbetsbordshöjd med stationär inriktningsanordning	890 mm
Varvtal	1900 - 3800 1/min
Effekt	2500 W
Vikt	34,5 kg
Universalmotor	230 V / 50 Hz

ERIKA 85 Ec

Utföranden

Bordscirkelsåg ERIKA 85 Ec	971601
Bordscirkelsåg ERIKA 85 Ec inkl. extra- och fräsbord och 2 underlags- och fästskenor, 1000 mm	971613
Bordscirkelsåg ERIKA 85 Ec inkl. sågsläde, anslagslinjal med kapningsklaff och klämstycke	971614

Leveransomfattning

1 HM-Klinga 250 x 1,8/2,8 x 30 mm, Z 40, WZ, för universell användning	092465
1 Tillbehörssats hjul	202889
1 Multifunktionsanslag MFA med tillkopplingsbar vinkelhakning	203400
1 Påskjutare	034901
1 Sexkantnyckel 6 mm	093081
1 Uppsugningsanslag med 2 stutsar	093639
1 /Quickstand\	
1 Anslutningskabel 4 m	087847

PG T
Pristista sidan 11





Tack vare den stora såglängden och såghöjden är ERIKA 85 Ec...



... optimal även för sågning i massivt trä och timmerarbeten.



Ojämnheter kan utjämnas med hjälp av nivåregleringen per fottryckning.



/Quickstand\ får på några sekunder upp ERIKA 85 på benen - ensam och utan extra verktyg.



Multifunktionsanslaget möjliggör två geringsågningar utan byte...







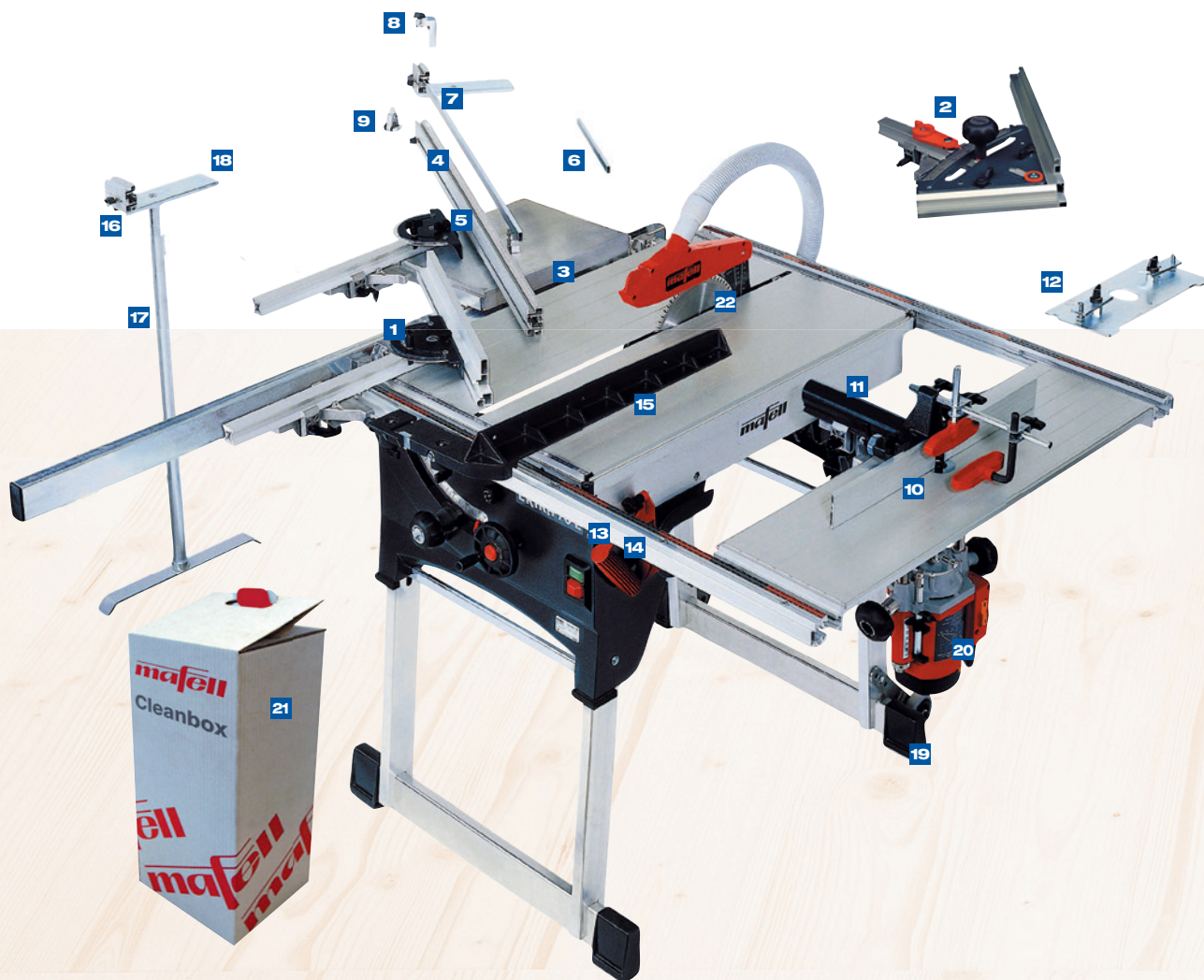





... eller genom att ställa om anslaget. Resultat: perfekta 90°-vinklar.

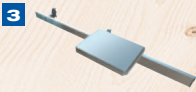

















ERIKA 70 Ec / ERIKA 85 Ec



Specialtillbehör/Verktyg

Bild	Beteckning	Art. Nr.	Bild	Beteckning	Art. Nr.
	1 Universalanslag med anslagskena	201611		7 Utdragsstång med styrskena 960 mm	038309
	2 Multifunktionsanslag MFA med tillkopplingsbar vinkelhakning	203400		8 Kapningsklaff	038306
	3 Sågsblåde maximal såglängd 905 mm	038563		9 Klämstycke	038294
	4 Anslagslinjal för universalanslag, 1000 mm	038392		10 Extra- och fräsbord ERIKA 70 Ec ERIKA 85 Ec (2 underlags- och fästskenor behövs) för fäste av överfräs LO 65 Ec	202893 203389
	5 Anslagslinjal för MFA, 1000 mm lång inkl. kapningsklaff	203396			
	6 Förbindelsestycke (för att sammanfoga två anslagslinjaler)	038393			

Specialtillbehör/Verktyg

Bild	Beteckning	Art. Nr.	Bild	Beteckning	Art. Nr.
	Fräsanordning	202894		HM-Klinga 225 x 1,8/2,5 x 30 mm, Z 32, WZ, för universell användning (ERIKA 70 Ec)	092460
	Adapter för fräsbord för fäste av andra fabrikat	201180		HM-Klinga 225 x 1,8/2,5 x 30 mm, Z 48, WZ, för finsågning (ERIKA 70 Ec)	092462
	Underlags- och fästskena 800 mm	038291		HM-Klinga 225 x 1,8/2,5 x 30 mm, Z 68, FZ/TZ, för plast och aluminium profiler (ERIKA 70 Ec)	092464
	Underlags- och fästskena 1000 mm	038686		HM-Klinga 250 x 1,8/2,8 x 30 mm, Z 24, WZ, för längssågning i trä (ERIKA 85 Ec)	092472
	Parallellanslag med fininställning	035358		HM-Klinga 250 x 1,8/2,8 x 30 mm, Z 40, WZ, för universell användning (ERIKA 85 Ec)	092465
	Skjutanslag	038675		HM-Klinga 250 x 1,8/2,8 x 30 mm, Z 60, WZ, för finsågning (ERIKA 85 Ec)	092466
	Stödfot	038401		HM-Klinga 250 x 1,8/2,8 x 30 mm, Z 68, FZ/TZ, för plast och aluminium profiler (ERIKA 85 Ec)	092467
	Plåtskiva	038410			
	Tillbehörssats hjul	202889			
	Överfräs LO 65 Ec	916901			
	Spånsamlingsystem Cleanbox start sats	203402			
	Spånsamlingsystem Cleanbox 5 st.	203575			

Borra



Exakta förband är idag en fråga om rätt system. Den beprövade Centrumtapp Borrmaskin-principen från MAFELL ger en gränslös mångsidighet när det gäller att snabbt placera träpluggar. Med en extremt användarvänlig, mobil maskin och prisvärda standardpluggar sörjer Centrumtapp Borrmaskin inom förbandsteknik för maximal precision, effektivt arbete och absolut säkerhet mot förvridning.



MAFELL

Såga

Borra

Slipa

Hyvla

Fräsa

Dammsuga

Övrigt

Centrumtapp Borrmaskin

DD40 G

Den tydliga skalan för inställning av materialets tjocklek och det 6-faldiga revolver anslaget ser till att DD40 på kort tid kan ställas in för olika materialtjocklekar.

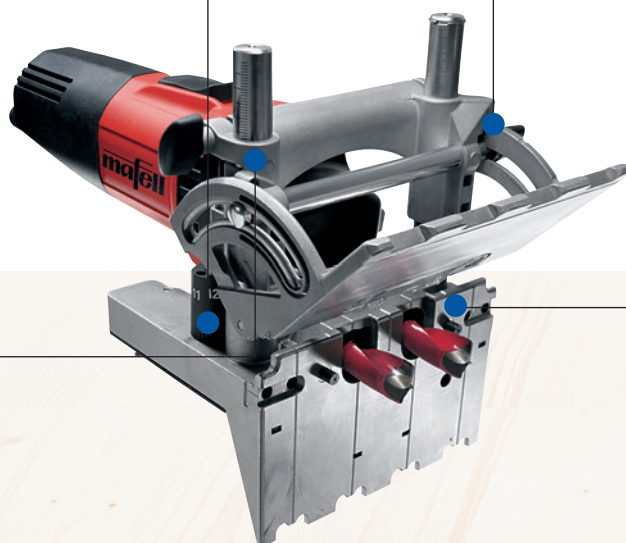

Vridanslaget förs på båda sidor och kläms fast.

Borrdjup, materialtjocklek, anslagsvinkel: Alla dessa inställningar kan göras steglöst.

Snabb och exakt inställning med anslagsystemet. Försänkbara anslagsstift och extra anslag gör det möjligt att borra nära kanter - helt utan rits.

Produktegenskaper

- Optimerad hantering
- Extra anslagsstift
- Effektstark med 700 W

Användningsområden

- Alla typer av förband från 3 - 12 mm
- Hålsier
- Borrning av beslag
- Perfekt för lådbyggen, trappor, verkstad och montage
- Material t.ex.: massivt trä, skivmaterial

Produktbeskrivning

Centrumtapp Borrmaskin DD40 är den enda mobila plugg maskinen och ännu en framtidsorienterad innovation från MAFELL.

Genom användning av konventionella träpluggar med det exakta Centrumtapp Borrmaskin-systemet DD40 har MAFELL lyckats revolutionera förbandstekniken i den mobila användningen. DD40-systemet arbetar snabbare, noggrannare och billigare än alla andra förbandssystem.

Arbetsstycket hålls exakt fixerat vid limningen. Detta gör fastspänningen betydligt enklare eller komplett onödig.

Med DD40-systemlösning erbjuder MAFELL ett komplett paket.

I leveransen av Maxi- eller MidiMAX ingår förutom maskinen i T-MAX även träpluggar, limflaska, 2 antiglidmattor och borrar.

Tekniska data

Borrdjup	0 – 37 mm
Borrvstånd	32 mm
Verktygsinfästning Ø	8 mm
Verktyg-Ø max.	12 mm
Verktyg-Ø min.	3 mm
Vridområde	0 – 90 °
Varvtal	18500 1/min
Effekt	700 W
Vikt	2,8 kg

DD40 G

Utföranden

Centrumtapp Borrmaskin DD40 G MaxiMAX i T-MAX	916002
Centrumtapp Borrmaskin DD40 G MidiMAX i T-MAX	916001

Leveransomfattning

2 Antiglidmatta (265 x 175 mm)	095063
1 Limflaska 250 ml (utan innehåll)	095059
1 Sexkantnyckel med handtag	093282
1 Extra anslag (sortiment)	203473
1 Anslutningskabel 4 m	077015

MaxiMAX:

1 Limmunstycke Ø 8 mm	095060
1 MAFELL-Systemplugg 6 x 30 mm, 350 styck	802000
1 MAFELL-Systemplugg 8 x 30 mm, 200 styck	802010
1 MAFELL-Systemplugg 10 x 40 mm, 100 styck	802020
2 MAFELL-Pluggborr-HM Ø 6, 8, 10 mm	

MidiMAX:

1 MAFELL-Systemplugg 8 x 30 mm, 200 styck	802010
2 MAFELL-Pluggborr-HM Ø 8 mm	090097

PG A
Prislista sidan 12





Snabbt och exakt: Vid raka eller vinklade infästningar.



Arbeten vid trappbyggen, i verkstaden eller på monteringsinsatser.



Snabbt och billigt: Tillverkning av lådor med DD40 och plugg schablon.

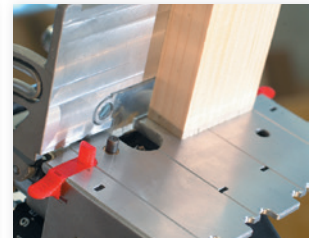

Med de extra anslagen kan små eller stora kantavstånd skapas snabbt och enkelt.

Specialtillbehör/Verktyg

Bild	Beteckning	Art. Nr.	Bild	Beteckning	Art. Nr.
	MAFELL-Pluggbör-HM			Skruvtving för fixering av skenan på arbetsstycket	093281
	Ø 3 mm	090083			Skruvtving med anslag
	Ø 5 mm	090089			
	Ø 6 mm	090096			
	Ø 6,1 mm	090120			
	Ø 7 mm	090121			
	Ø 8 mm	090097			
	Ø 8,1 mm	090122			
	Ø 8,2 mm	090123			
	Ø 10 mm	090098			
	Ø 10,1 mm	090124			
	Ø 10,2 mm	090125			
	Ø 12 mm	090099			
	Ø 12,1 mm	090126			
Ø 12,2 mm	090127				
	MAFELL-Systemplugg förpackning				
	6 x 30 mm, 6 x 350 styck	802000			
	8 x 30 mm, 6 x 200 styck	802010			
	8 x 40 mm, 6 x 120 styck	802011			
	10 x 40 mm, 6 x 100 styck	802020			
	10 x 60 mm, 6 x 50 styck	802021			
12 x 60 mm, 6 x 40 styck	802030				
	Antiglidmatta 2 styck	095063			
	Plugg-schablon med snabbspänningsanordning 800 mm	203980			
	Förlängning till pluggschablon 1600 mm	203434			
	Spännanordning - kompletterande till plugg-schablon 203057	203690			

Centrumtapp Borrmaskin

DD40 P

Den tydliga skalan för inställning av materialets tjocklek och det 6-faldiga revolver anslaget ser till att DD40 på kort tid kan ställas in för olika materialtjocklekar.

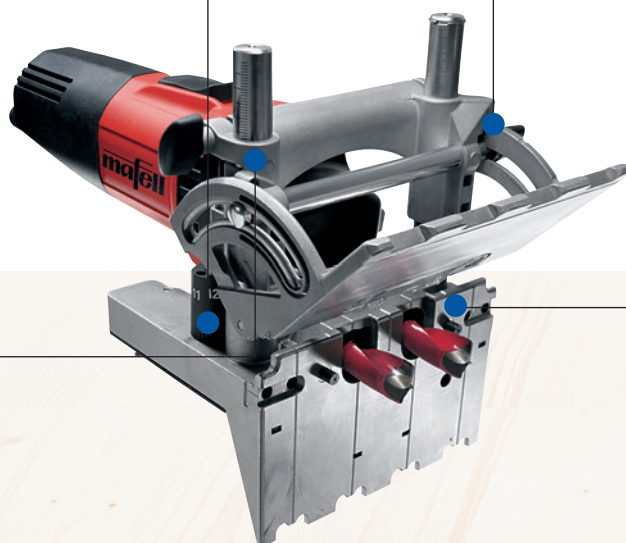

Vridanslaget förs på båda sidor och kläms fast.

Borrdjup, materialtjocklek, anslagsvinkel: Alla dessa inställningar kan göras steglöst.

Snabb och exakt inställning med anslagsystemet. Försänkbara anslagsstift och extra anslag gör det möjligt att borra nära kanter - helt utan rits.

Produktegenskaper

- Optimerad hantering
- Extra anslagsstift
- Effektstark med 1000 W

Användningsområden

- Alla typer av förband från 5 - 16 mm
- Hålsier
- Borrning av beslag
- Perfekt för lådbyggen, trappor, verkstad och montage
- Material t.ex.: massivt trä, skivmaterial

Produktbeskrivning

Centrumtapp Borrmaskin DD40 är den enda mobila plugg maskinen och ännu en framtidsorienterad innovation från MAFELL.

Genom användning av konventionella träpluggar med det exakta Centrumtapp Borrmaskin-systemet DD40 har MAFELL lyckats revolutionera förbandstekniken i den mobila användningen. DD40-systemet arbetar snabbare, noggrannare och billigare än alla andra förbandssystem.

Arbetsstycket hålls exakt fixerat vid limningen. Detta gör fastspänningen betydligt enklare eller komplett onödig.

Med DD40-systemlösning erbjuder MAFELL ett komplett paket. I leveransen av PowerMAX ingår förutom maskinen i T-MAX även träpluggar, limflaska, 2 antiglidmattor och borrar.

Tekniska data

Borrdjup	0 - 40 mm
Borrvstånd	32 mm
Verktygsinfästning Ø	8 mm
Verktyg-Ø max.	16 mm
Verktyg-Ø min.	5 mm
Vridområde	0 - 90 °
Varvtal	13500 1/min
Effekt	1000 W
Vikt	2,9 kg

DD40 P

Utföranden

Centrumtapp Borrmaskin DD40 P PowerMAX i T-MAX	916010
--	--------

Leveransomfattning

2 Antiglidmatta (265 x 175 mm)	095063
1 Limflaska 250 ml (utan innehåll)	095059
1 Sexkantnyckel med handtag	093282
1 Extra anslag (sortiment)	203473
1 Limmunstycke Ø 8 mm	095060
1 Anslutningskabel 4 m	077015
1 MAFELL-Systemplugg 8 x 30 mm, 200 styck	802010
1 MAFELL-Systemplugg 10 x 40 mm, 100 styck	802020
1 MAFELL-Systemplugg 12 x 60 mm, 40 styck	802030
2 MAFELL-Pluggborr-HM je Ø 8, 10, 12 mm	

PG A
Prislista sidan 12





Snabbt och exakt: Vid raka eller vinklade infästningar.



Arbeten vid trappbyggen, i verkstaden eller på monteringsinsatser.



Snabbt och billigt: Tillverkning av lådor med DD40 och pluggschablon.

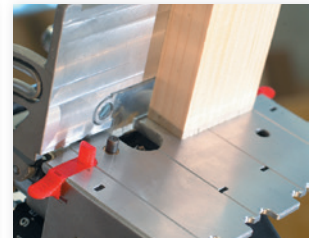

Med de extra anslagen kan små eller stora kantavstånd skapas snabbt och enkelt.

Specialtillbehör/Verktyg

Bild	Beteckning	Art. Nr.	Bild	Beteckning	Art. Nr.
	MAFELL-Pluggborrh-M			Skruvting för fixering av skenan på arbetsstycket	093281
	Ø 5 mm	090089			Skruvting med anslag
	Ø 6 mm	090096			
	Ø 6,1 mm	090120			
	Ø 7 mm	090121			
	Ø 8 mm	090097			
	Ø 8,1 mm	090122			
	Ø 8,2 mm	090123			
	Ø 10 mm	090098			
	Ø 10,1 mm	090124			
	Ø 10,2 mm	090125			
	Ø 12 mm	090099			
	Ø 12,1 mm	090126			
	Ø 12,2 mm	090127			
	Ø 14 mm	090128			
Ø 15 mm	090129				
Ø 16 mm	090085				
Ø 16,2 mm	090130				
	MAFELL-Systemplugg förpackning				
	6 x 30 mm, 6 x 350 styck	802000			
	8 x 30 mm, 6 x 200 styck	802010			
	8 x 40 mm, 6 x 120 styck	802011			
	10 x 40 mm, 6 x 100 styck	802020			
	10 x 60 mm, 6 x 50 styck	802021			
12 x 60 mm, 6 x 40 styck	802030				
16 x 75 mm, 6 x 30 styck	802040				
	Antiglidsmatta 2 styck	095063			
	Pluggschablon med snabbspänningsanordning 800 mm	203980			
	Förlängning till pluggschablon 1600 mm	203434			
	Spännanordning - kompletterande till pluggschablon 203057	203690			

Med bithållaren uppe på A10 M finns den passande biten alltid tillgänglig.



Spindel med 1/4"-fäste för direkt infästning av bits och adaptertillbehör.

Tack vare de praktiska bältesklämmorna är A10 M alltid lätt att komma åt. Klämman kan monteras helt utan verktyg antingen på höger eller vänster sida på maskinen.

Starka lysdioder lyser upp en ordentlig yta av arbetsområdet.

Produktegenskaper

- **Utmärkt förhållande mellan effekt och vikt**
- **Suverän hantering**
- **Extremt kort utförande**

Användningsområden

- Borrarbeten
- Skruvarbeten
- Beslag och montering

Produktbeskrivning

Litet format, stor effekt: Den kompakta batteridrivna bormaskinen A10 M överraskar i sin klass med ovanligt hög kraft och smarta funktioner. Den praktiska multitalangen är därför det perfekta valet för arbeten inomhus.

Med verktygslöst snabbytessystem för snabbt och effektivt arbete vid olika användningsområden som att skruva och borra.

Batteri-PowerTanks är utrustade med processorstyrd batteriteknik. Alla viktiga parametrar angående de enskilda battericellerna övervakas, som till exempel laddningstillstånd och temperatur.

Dessutom är de flytande lagrade battericellerna skyddade mot mekanisk påverkan.

Tekniska data

Spännvidd borrhuck	10 mm
Borrdiameter max. trä/stål	22 / 10 mm
Vridmoment [mjukt/hårt]	17 / 34 Nm
Nominellt tomgångsvarvtal 1. växel	0 - 360 1/min
Nominellt tomgångsvarvtal 2. växel	0 - 1400 1/min
Vikt [inkl. batteri]	0,8 kg
Nominell spänning	10,8 V

Utföranden

Batteridrivnen-borrskuvdragare A 10 M i T-MAX	919901
---	--------

Leveransomfattning

1 Borrchuck för snabbyte A-SBF 10	206771
1 Vinkeladapter för snabbyte A-SWV 10	206773
1 Batteri PowerTank 10 M 22	094444
1 Batteri PowerTank 10 M 43	094445
1 Batteri-PowerStation APS 10 M	094447
1 Bältesklämma	
1 Bit PZ 2	





Vridmomentetsvalet med 20 steg kan enkelt ställas in med hjälp av dess fasthakande funktion.



Det maximala vridmomentet på 34 Nm gör A10 M till en kraftfull allroundmaskin.



Batteriindikeringen sitter på sidan av maskinen och är på så sätt alltid lätt att se.



Med den smarta vinkeladaptorn kan man utan problem skruva i skruvar även när det är ont om plats.

Specialtillbehör/Verktyg

Bild	Beteckning	Art. Nr.
	Borrchuck för snabbyte A-SBF 10 10 mm	206771
	Bithållare för snabbyte A-SBH	206766
	Vinkeladapter för snabbyte A-SWV 10 upp till 100 Nm	206773
	Batteri-PowerTank 10 M 22 10,8 V, 22 Wh	094444
	Batteri-PowerTank 10 M 43 10,8 V, 43 Wh	094445
	Batteri-PowerStation APS 10 M 10,8 V	094447

A 18 M bl / ASB 18 M bl

NYHET

Funktionsknappen gör det bekvämt att växla mellan borrh-, skruv- och impulsfunktion.

Den underhållsfria borstlösa motorn garanterar en lång livslängd och ett optimalt utnyttjande av batterikapaciteten.

Med bithållare på båda sidor av maskinen är den passande biten alltid till hands.

Abb. ASB 18 M bl



Slagborrfunktionen utvidgar användningsområdet för ASB 18 M bl.

Spindel med 1/4"-fäste för direkt infästning av bits och adaptertillbehör.

Spännhals med $\varnothing = 43$ mm passar i alla MAFELL BST borrhstationer

Starka lysdioder lyser upp en ordentlig yta av arbetsområdet.

Produktegenskaper

- Unikt avstämt vridmomentsområde
- Borstlös motor
- Utmärkt förhållande mellan effekt och vikt
- Bästa prestanda
- Extremt kort utförande

Användningsområden

- Borrarbeten
- Skruvarbeten
- Slagborrarbeten (ASB 18 M bl)
- Byggplatsanvändning

Produktbeskrivning

Kraftfull, bekväm, belastbar, robust: De nya starka batteridrivna skruvdragarna från MAFELL blir det ännu roligare att göra det perfekta jobbet.

Det extremt höga vridmomentet kan ställas över ett stort vridmomentsområde. På så sätt kan man inom ett brett användningsområde kontrollerat skruva in skruvar – även skruvar med stora dimensioner kan därmed skruvas in med förvalt vridmoment.

Med verktygslöst snabbbytessystem för snabbt och effektivt arbete vid olika användningsområden som att skruva och borra.

Den tillkopplingsbara impulsdriften visar sin styrka framförallt med fastsittande skruvar och förborring av släta ytor.

Tack vare de praktiska bältesklämmorna finns den batteridrivna skruvdragaren M alltid lätt till hands. Klämman kan verktygslöst monteras antingen på höger eller vänster sida på maskinen.

Batteri-PowerTanks är utrustade med processorstyrd batteriteknik. Alla viktiga parametrar angående de enskilda battericellerna övervakas, som till exempel laddningstillstånd och temperatur.

Dessutom är de flytande lagrade battericellerna skyddade mot mekanisk påverkan.

Tekniska data

	A 18 M bl	ASB 18 M bl
Spännhalsdiameter	43 mm	43 mm
Spännvidd borrhchuck	13 mm	13 mm
Borrdiameter max. trä/stål	50 / 13 mm	50 / 13 mm
Vridmoment [mjukt/hårt]	44 / 90 Nm	44 / 90 Nm
Impulsmoment [mjukt]	49 Nm	49 Nm
Nominellt tomgångsvarvtal 1. växel	0 - 600 1/min	0 - 600 1/min
Nominellt tomgångsvarvtal 2. växel	0 - 2050 1/min	0 - 2050 1/min
Vikt [inkl. batteri]	1,7 kg	1,9 kg
Nominell spänning	18 V	18 V
Slagtal	–	38.950 1/min
Vridmomentssteg	11	11

Utföranden

Batteridriven-borrskuvdragare A 18 M bl - PURE i T-MAX	91A002
Batteridriven-borrskuvdragare A 18 M bl - MidiMax i T-MAX	91A001
Batteridriven-borrskuvdragare A 18 M bl - MaxiMax i T-MAX	91A040
Batteridriven-slagborrskruvdragare ASB 18 M bl - PURE i T-MAX	91A102
Batteridriven-slagborrskruvdragare ASB 18 M bl - MidiMAX i T-MAX	91A101
Batteridriven-slagborrskruvdragare ASB 18 M bl - MaxiMax i T-MAX	91A140

Leveransomfattning

	PURE	Midi	Maxi
1 Borrhchuck för snabbbyte A-SBF 13	206772	x	x
1 Bithållare för snabbbyte A-SBH	206766	x	x
1 Batteri-PowerStation APS 18 M	094453	x	x
1 Vinkeladapter för snabbbyte A-WV 18	094459		x
2 Batteri PowerTank 18 M 72	094432	x	
2 Batteri PowerTank 18 M 94	094436		x
1 Bältesklämma		x	x
1 Extra handtag		x	x
1 Bit PZ 2		x	x

PG A
Prislista sidan 12





På bara några få sekunder kan man byta mellan bithållare, borrchuck och vinkeladapter. Inget problem med det smarta snabbbytessystemet. Dra av, sätt på, färdigt.



Att borra i trä med en timmermansborr på upp till 50 mm diameter klarar A18 M bl och ASB18 M bl inklusive extra handtag utan problem.



Batteriladdningen kan enkelt och när som helst ses direkt på batteriet. Även utan maskin.



ASB 18 M bl förenar tre batteridrivna verktyg i ett: en skruvdragare, en bormaskin och en slagbormmaskin.

Specialtillbehör/Verktyg

Bild	Beteckning	Art. Nr.
	Borrchuck för snabbbyte A-SBF 13 13 mm	206772
	Bithållare för snabbbyte A-SBH	206766
	Vinkeladapter för snabbbyte A-WV 18 upp till 100 Nm	094459
	Vridmomentsadapter A-DMV x3 3:1 Översättning	094450
	Batteri-PowerTank 18 M 72 18 V, 72 Wh	094432
	Batteri-PowerTank 18 M 94 18 V, 94 Wh	094436
	Batteri-PowerStation APS 18 M 18 V	094453
	Timmermansborr Lewis med sexkantskaft total längd 650 mm Ø 10 mm Ø 12 mm Ø 14 mm Ø 16 mm Ø 18 mm Ø 20 mm Ø 22 mm Ø 24 mm Ø 26 mm Ø 28 mm Ø 30 mm	090240 090241 090242 090243 090244 090245 090246 090247 090248 090249 090250
	Timmermansborr Lewis med sexkantskaft total längd 460 mm Ø 8 mm Ø 10 mm Ø 12 mm Ø 14 mm Ø 16 mm Ø 18 mm	090251 090252 090253 090254 090255 090256

Bild	Beteckning	Art. Nr.
	Ø 20 mm Ø 22 mm Ø 24 mm Ø 26 mm Ø 28 mm Ø 30 mm	090257 090258 090259 090260 090261 090262
	Timmermansborr Lewis med sexkantskaft total längd 320 mm Ø 6 mm Ø 7 mm Ø 8 mm Ø 9 mm Ø 10 mm Ø 12 mm Ø 14 mm Ø 16 mm Ø 18 mm Ø 20 mm Ø 22 mm Ø 24 mm Ø 26 mm Ø 28 mm Ø 30 mm	090279 090280 090263 090264 090265 090266 090267 090268 090269 090270 090271 090272 090273 090274 090275
	Borrlåda 650 5 styck timmermansborr Ø 12, 14, 16, 18, 20 mm	093292
	Borrlåda 460 6 styck timmermansborr Ø 8, 10, 12, 14, 16, 18 mm	093291
	Borrlåda 320 6 styck timmermansborr Ø 8, 10, 12, 14, 16, 18 mm	093290
	Borrstativ BST 460 BST 460 med parallellanslag, kopieringsinlägg, schablonborr BST 320 BST 320 med parallellanslag, kopieringsinlägg, schablonborr BST 650 S BST 650 S med parallellanslag, kopieringsinlägg, schablonborr BST 460 S BST 460 S med parallellanslag, kopieringsinlägg, schablonborr	961211 961261 961210 961251 961216 961281 961215 961271

För alla timmermansborrar som anges är gäller:
med garanti vid brott av borrspetsen!
Enligt de allmänt gällande garantivillkoren.

BST 460 / BST 320

Polyetylenlinans dragkraft kan anpassas individuellt - t.ex. för att reducera matningstrycket vid vågrätt arbete. Efter borrningen återgår maskinen automatiskt till utgångspositionen.



80 mm hög borrstyrning med sex vertikalt anliggande rullar som för borren perfekt med en iris liknande inställningsmekanik - därmed förhindras att borren förflyttas.

Produktegenskaper

- Perfekt borrstyrning
- För serieborrning med schablon
- Styrning med en pelare
- Med anslagssystem genom parallellanslag (under specialtillbehör)

Användningsområden

- Precisions- och serieborrning
- Material t.ex.: massivt trä, limträ

Produktbeskrivning

Med den borrstationen revolutionerar MAFELL borrning i massivt trä från grunden och erbjuder med borrstativ maximal precision. Borrstationen imponerar med sin smarta konstruktion som är uppbyggd på den robusta med ändå lätta pelaren i aluminium profil.

Styrningen med en pelare innebär avgörande fördelar: Bättre sikt över rits och borrspets, gott om plats vid borrbbyte och ingen förskjutning vid borrningen.

Dessutom bevisar MAFELL att man har kompetens för att skapa lösningar - med öga för detaljer och förståelse för praktiken: Med den sexfaldigt förda, steglöst inställbara borrstyrningen skapar borrstationen exakta borrhål av hög kvalitet. Och eftersom den nya MAFELL borrstationen bara innehåller högvärdiga material är dess långa livslängd också inbyggd - typisk MAFELL.

Tekniska data

	BST 460	BST 320
Max. verktygs-Ø vid 0°	130 mm	130 mm
Max. borrlängd	460 mm	320 mm
Max. Borrdjup	300 mm	160 mm
Spännområde borrstyrning	8 – 30 mm	8 – 30 mm
Infästning spännhals	43 mm	43 mm
Vikt	4,8 kg	4,5 kg

Utföranden

Borrstativ BST 460	961211
Borrstativ BST 320	961210
Borrstativ BST 460 med parallellanslag kopieringsinlägg, schablonborr	961261
Borrstativ BST 320 med parallellanslag kopieringsinlägg, schablonborr	961251





Dragkraften hos polyetylenlinan kan anpassas individuellt.



För serieborrning och hål-bilder kan inläggsplattan bytas ut mot ett kopieringsinlägg. Perfekt för arbeten med borrhäblor.

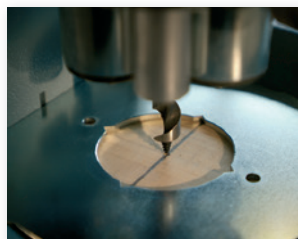







Med ritsskåran kan borren placeras mycket noggrant. Även i lutande arbetsposition utgör borrhäblan alltid vridpunkten.



Med parallellanslaget t.ex. för borring på kortsidor bildar i kombination med sidoanslaget ett perfekt par för serietillverkning

Specialtillbehör/Verktyg

Bild	Beteckning	Art. Nr.	Bild	Beteckning	Art. Nr.
	Parallellanslag med sidoanslag	204407		Timmermansborr Lewis med sexkantskaft för BST 460, BST 320 totallängd 320 mm	
	Infästning för bormaskin, Ø 57 mm	204476		Ø 6 mm	090279
	Kopieringsinlägg 24,8/18 mm	204290		Ø 7 mm	090280
	Schablonborr Ø 25 mm, totallängd 320 mm, för tillverkning av individuella borrhäblor	090276		Ø 8 mm	090263
	Timmermansborr Lewis med sexkantskaft för BST 460 totallängd 460 mm			Borrlåda 460 6 styck timmermansborr Ø 8, 10, 12, 14, 16, 18 mm	093291
	Ø 8 mm	090251		Borrlåda 320 6 styck timmermansborr Ø 8, 10, 12, 14, 16, 18 mm	093290
	Ø 10 mm	090252			
	Ø 12 mm	090253			
	Ø 14 mm	090254			
	Ø 16 mm	090255			
	Ø 18 mm	090256			
	Ø 20 mm	090257			
	Ø 22 mm	090258			
	Ø 24 mm	090259			
	Ø 26 mm	090260			
	Ø 28 mm	090261			
	Ø 30 mm	090262			
				För alla timmermansborrar som anges är gäller: med garanti vid brott av borrhäblan! Enligt de allmänt gällande garantivillkoren.	

BST 650 S / BST 460 S

Polyetylen linans dragkraft kan anpassas individuellt - t.ex. för att reducera matningstrycket vid vågrätt arbete. Efter borrarbete återgår maskinen automatiskt till utgångspositionen.

S-varianterna kan via en skala riktas in exakt från +/- 45° åt båda håll och kan spärras vid 0° - borrarspetsen på grundplattans nivå utgör vridaxeln.



80 mm hög borrarstyrning med sex vertikalt anliggande rullar som för borren perfekt med en iris liknande inställningsmekanik - därmed förhindras att borren förflyttas.

Produktegenskaper

- Vridbar upp till 45° åt båda sidor
- Perfekt borrarstyrning
- För serieborrning med schablon
- Styrning med en pelare
- Med anslagssystem genom parallellanslag (under specialtillbehör)
- Borrarspetsen är samtidigt vridpunkten

Användningsområden

- Precisions- och serieborrning
- Lutande borring
- Material t.ex.: massivt trä, limträ

Produktbeskrivning

Med den borrarstationen revolutionerar MAFELL borring i massivt trä från grunden och erbjuder med borrarstativ maximal precision. Borrarstationen imponerar med sin smarta konstruktion som är uppbyggd på den robusta med ändå lätta pelaren i aluminium profil.

Styrningen med en pelare innebär avgörande fördelar: Bättre sikt över rits och borrarspets, gott om plats vid borrbbyte och ingen förskjutning vid borringen.

Dessutom bevisar MAFELL att man har kompetens för att skapa lösningar - med öga för detaljer och förståelse för praktiken: Med den sexfaldigt förda, steglöst inställbara borrarstyrningen skapar borrarstationen exakta borrhål av hög kvalitet. Och eftersom den nya MAFELL borrarstationen bara innehåller högvärdiga material är dess långa livslängd också inbyggd - typiskt MAFELL.

Tekniska data

	BST 650 S	BST 460 S
Max. verktygs-Ø vid 0°	130 mm	130 mm
Max. verktygs-Ø vid 45°	100 mm	100 mm
Max. borrlängd	650 mm	460 mm
Max. borrdjup	455 mm	265 mm
Spännområde borrarstyrning	8 – 30 mm	8 – 30 mm
Vridområde åt båda håll	45°	45°
Infästning spännhals	43 mm	43 mm
Vikt	5,4 kg	5,0 kg

Utföranden

Borrarstativ BST 650 S	961216
Borrarstativ BST 460 S	961215
Borrarstativ BST 650 S med parallellanslag, kopieringsinlägg, schablonborr	961281
Borrarstativ BST 460 S med parallellanslag, kopieringsinlägg, schablonborr	961271





S-varianterna kan lutas 45° åt båda håll.



För serieborrning och hål-bilder kan inläggsplattan bytas ut mot ett kopieringsinlägg. Perfekt för arbeten med borrschabloner.

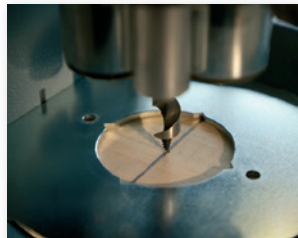

Med ritsskåran kan borren placeras mycketnoggrant. Även i lutande arbetsposition utgör borrspetsen alltid vrid-punkten.



Med parallellslaget t.ex. för borrning på kortsidor bildar i kombination med sidoanslaget ett perfekt par för serietillverkning.

Specialtillbehör/Verktyg

Bild	Beteckning	Art. Nr.	Bild	Beteckning	Art. Nr.
	Parallellslag med sidoanslag	204407		Timmermansborr Lewis med sexkantskaft för BST 650 S, BST 460 S, BST 460, BST 320 total längd 320 mm	
	Infästning för bormaskin, Ø 57 mm	204476		Ø 6 mm	090279
	Kopieringsinlägg 24,8/18 mm	204290		Ø 7 mm	090280
	Schablonborr Ø 25 mm, total längd 320 mm, för tillverkning av individuella borrschabloner	090276		Ø 8 mm	090263
	Timmermansborr Lewis med sexkantskaft för BST 650 S total längd 650 mm			Ø 9 mm	090264
	Ø 10 mm	090240		Ø 10 mm	090265
	Ø 12 mm	090241		Ø 12 mm	090266
	Ø 14 mm	090242		Ø 14 mm	090267
	Ø 16 mm	090243		Ø 16 mm	090268
	Ø 18 mm	090244		Ø 18 mm	090269
	Ø 20 mm	090245		Ø 20 mm	090270
	Ø 22 mm	090246		Ø 22 mm	090271
	Ø 24 mm	090247		Ø 24 mm	090272
	Ø 26 mm	090248		Ø 26 mm	090273
	Ø 28 mm	090249		Ø 28 mm	090274
	Ø 30 mm	090250		Ø 30 mm	090275
	Timmermansborr Lewis med sexkantskaft för BST 650 S, BST 460 S total längd 460 mm			Borrlåda 650 5 styck timmermansborr Ø 12, 14, 16, 18, 20 mm	093292
	Ø 8 mm	090251		Borrlåda 460 6 styck timmermansborr Ø 8, 10, 12, 14, 16, 18 mm	093291
	Ø 10 mm	090252		Borrlåda 320 6 styck timmermansborr Ø 8, 10, 12, 14, 16, 18 mm	093290
	Ø 12 mm	090253			
	Ø 14 mm	090254			
	Ø 16 mm	090255			
	Ø 18 mm	090256			
	Ø 20 mm	090257			
	Ø 22 mm	090258			
	Ø 24 mm	090259			
	Ø 26 mm	090260			
	Ø 28 mm	090261			
	Ø 30 mm	090262			

För alla timmermansborrar som anges här gäller:
med garanti vid brott av borrspetsen!
Enligt de allmänt gällande garantivillkoren.

Timmerbormaskin

ZB 100 ES

Effektstark motor och hög kvalitetsstandard - din fördel: längre livslängd.

Verktygslös snabbspärr - för enkelt och snabbt verktygsbyte.

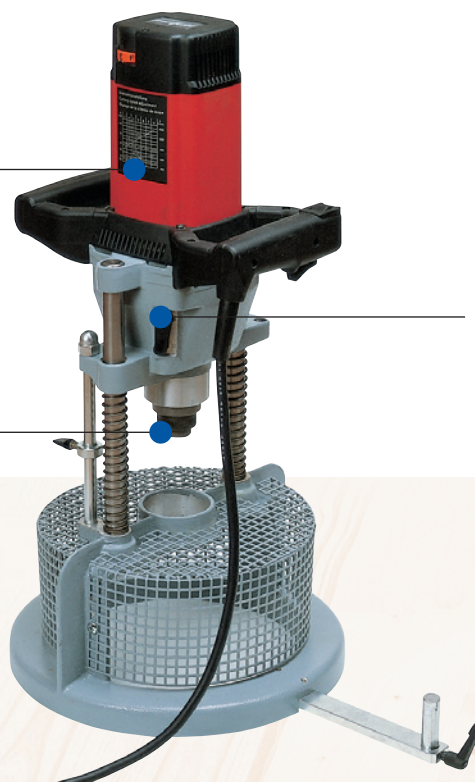

Universalmaskin - för ring-, ringkil och GEKA-plugg.

Produktegenskaper

- Extremt robust
- Höger- och vänstergång

Användningsområden

- Borrning för ringplugg
- Borrning för ring-kil plugg
- Borrning för GEKA-plugg
- Insats för huvudförsänkare
- Material t.ex.: massivt trä, limträ

Produktbeskrivning

ZB 100 ES för exakt urfräsning av alla konventionella pluggar upp till 160 mm.

Varvtalet kan ställas in steglöst från 340 - 1450 1/min för att passa respektive verktygsdiameter.

Special-borrstativet hos ZB 100 ES ger största möjliga säkerhet.

Hos oss hittar du självklart det optimala verktyget för ditt arbete: t.ex. huvudförsänkare, GEKA-borrverktyg o.s.v.

Tekniska data

Borrdjup	100 mm
Varvtal	340 – 1450 1/min
Effekt	1200 W
Vikt	9 kg
Universal-Motor	230 V/50 Hz

ZB 100 ES

Utföranden

Timmerbormaskin ZB 100 ES	923601
---------------------------	--------

























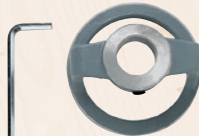





Leveransomfattning

1 Special borrstativ för ringpluggverktyg utan anslag på flänssidan	039160
1 Infästningsskaft till borrverktyg för ringplugg	039192
1 Anslutningskabel 10 m	087612

PG B
Prislista sidan 13



Specialtillbehör/Verktyg

Bild	Beteckning	Art. Nr.	Bild	Beteckning	Art. Nr.
	Borrstativ upp till 350 mm borrdjup (utan borrstyrning)	039155		Sextantskaft till bormaskiner med chuck	204174
	Borrstativ upp till 475 mm borrdjup (utan borrstyrning)	039195		Vändbar förskärningsplatta (4 stycken behövs) Hartmetall 14 x 14 x 2 mm	034907
	Extra handtag	039203		HSS-vändstål Ø 50 mm, 20,6 x 15,5 x 2 mm	039026
	Ringpluggborrverktyg Storlek I för 54 - 160 mm ringdiameter	091804		Ø 60 mm, 25,4 x 15,5 x 2 mm	039027
	Innerstål	020779		Ø 70 mm, 30,2 x 15,5 x 2 mm	039028
	Ytterstål	020711		Ø 80 mm, 35,2 x 15,5 x 2 mm	039029
	Skavstål	020710		Ø 100 mm, 45,2 x 15,5 x 2 mm	039030
	Stålinfästning separat (3 stycken behövs)	038786		Anslags- och skyddsring, monterad för försänkare Ø 50 - 70 mm	090181
	Ringpluggborrverktyg för ringkilplugg	091807		Anslags- och skyddsring, monterad för försänkare Ø 80 - 100 mm	090183
	Innerstål	020781		Styrtapp till huvudförsänkare	
	Ytterstål	020783		Ø 11,5 mm	035570
	Skavstål	020780		Ø 12,5 mm	035571
	Stålinfästning separat (3 stycken behövs)	038786		Ø 13,5 mm	039387
	Borrverktyg för ring-kil plugg GEKA	091809		Ø 14,5 mm	035572
	Innerstål	021136		Ø 15,5 mm	035573
	Ytterstål	021137		Ø 16,5 mm	035574
	Skavstål	021138		Adapter MK 2 för användning av existerande verktyg till bormaskin K	039139
	Stålinfästning separat (3 stycken behövs)	038785		Utkastare för MK 2	093001
	Styrtapp med djupställring till MAFELL-borrverktyg			Ø 17,5 mm	035575
		Ø 11,5 mm		Ø 19,5 mm	035577
		Ø 12,5 mm		Ø 21,5 mm	035578
		Ø 13,5 mm			
		Ø 15,5 mm			
		Ø 17,5 mm			
		Ø 19,5 mm			
		Ø 21,5 mm			
		Ø 23,5 mm			
		Ø 25 mm			
	Huvudförsänkare				
	Ø 50 mm	090151			
	Ø 60 mm	090161			
	Ø 70 mm	090175			
	Ø 80 mm	090176			
	Ø 100 mm	090177			
	(alla utan anslags- skyddsring, utan styrtapp)				

Timmerbormaskin

ZB 400 E / ZB 600 E



Verktyslös snabbspärr - för enkelt och snabbt borrarbyte.

Hög kvalitetsstandard - innebär för dig längre livslängd.

Nedfällbar borrarstyrning - för enkelt byte av borrar.

Produktegenskaper

- Effektstark motor
- Höger- och vänstergång

Användningsområden

- Kan lutas upp till 45° åt en sida
- Precisions- och serieborrning
- Lutande borring
- Material t.ex.: massivt trä, limträ

Produktbeskrivning

ZB 400 E / ZB 600 E med omiskännlig snabbspärr för borrarinfästningen.

Dessutom bestyckad med elektronisk varvtalsreglering, höger-/ vänstergång, Mekanisk transmission med två lägen, 63 mm spärrhals och centreringsstapp.

Välbalanserade handtag för frihandsanvändning och arbeten över huvudhöjd liksom varvtalsinställningen beroende av borrarjocklek och den separata anslagsstången är ytterligare fördelar med ZB 400 E / ZB 600 E, som alla gör bormaskinen oersättlig vid tuff borring i hårt virke.

Tekniska data

	ZB 400 E	ZB 600 E
Borrdjup	350 mm	475 mm
Vridområde	0 – 45 °	0 – 45 °
Varvtal	340 – 1450 1/min	340 – 1450 1/min
Effekt	1200 W	1200 W
Universal-Motor	230 V/50 Hz	230 V/50 Hz
Vikt	16,5 kg	17,7 kg

Utföranden

Timmerbormaskin ZB 400 E med borrarstativ för 350 mm borrdjup	922901
Timmerbormaskin ZB 600 E med borrarstativ för 475 mm borrdjup	923301







Leveransomfattning

1 Timmerrmansborr för maskin	090205
18 mm Ø, borrdjup 350 mm för ZB 400 E, totallängd 650 mm	
1 Timmerrmansborr för maskin	090215
18 mm Ø, borrdjup 475 mm för ZB 600 E, totallängd 820 mm	
1 Borrarstyrning komplett	
för borrar diameter 10 – 28 mm	
1 Adapter för borrar med MK2-infästning	
1 Anslutningskabel 10 m	087612

PG B
Prislista sidan 14



Specialtillbehör/Verktyg

Bild	Beteckning	Art. Nr.	Bild	Beteckning	Art. Nr.
	Special borrstativ för borrverktyg för ringplugg utan anslag på flänssidan	039160		Adapter MK 2 för användning av existerande verktyg till timmerbormaskin K	039139
	Anslag	039156		Utkastare för MK 2	093001
	Timmermansborr för maskin för ZB 400 E totallängd 650 mm Borrdjup 350 mm				
	Ø 10 mm	090201			
	Ø 12 mm	090202			
	Ø 13 mm	090222			
	Ø 14 mm	090203			
	Ø 15 mm	090223			
	Ø 16 mm	090204			
	Ø 17 mm	090224			
	Ø 18 mm	090205			
	Ø 20 mm	090206			
	Ø 21 mm	090225			
	Ø 22 mm	090207			
	Ø 24 mm	090208			
	Ø 25 mm	090226			
	Ø 26 mm	090209			
	Ø 28 mm	090210			
	Ø 30 mm	090211			
	Timmermansborr för maskin för ZB 600 E totallängd 820 mm Borrdjup 475 mm				
	Ø 12 mm	090212			
	Ø 14 mm	090213			
	Ø 16 mm	090214			
	Ø 18 mm	090215			
	Ø 20 mm	090216			
	Ø 22 mm	090217			
	Ø 24 mm	090218			
	Ø 26 mm	090219			
	Ø 28 mm	090220			
	Ø 30 mm	090221			

Slipa



Alla slipmaskiner från MAFELL är utrustade med effektstarka motorer. Know-how och konstant omsättning av kraven från hantverkare gör MAFELL slipmaskiner till outhärliga verktyg.



MAFELL

Såga

Borra

Slipa

Hyvla

Fräsa

Dammsuga

Övrigt

UVA 115 E

UFB-1 består av en extremt hållfast, antistatisk PP-duk. Dukens höga luftgenomströmning reducerar restdammet ner till 3 %.

Helt rent. Tack vare sidokanalerna i slippattan blir dammsugningen riktigt effektiv. Detta understöder uppsugningen på grundplattans undersida.



Vibrationsabsorbatorer kopplar högeffektivt bort handtag och extra handtag. Därigenom reduceras vibrationen exempelvis på det bakre handtaget till värden under EN 60745 värden (2,5 m/s²) ända ner till 1,9 m/s²! Resultatet: UVA 115 E överför med avstånd de minsta vibrationerna till armar och händer.

Produktegenskaper

- Med vibrationsabsorbator
- Hög egen uppsugningseffektivitet
- Med Delta-slipfunktion
- I T-MAX

Användningsområden

- Grov- och finslipning
- Mellanslipning vid lackering
- Släta ytor
- Material t.ex.: massivt trä, lack

Produktbeskrivning

Om man ska bearbeta plast eller lackytor kan varvtalet anpassas via den elektroniska inställningen med fasthållningsfunktion. Detta gör att värme och efterföljande fastlimning av slippapperet kan undvikas.

MAFELL-motorn är försedd med ett nytt ankare, som med det nytvecklade fästet för slippattan har konstruerats särskilt för de krav den nya UVA 115 E ställer. Planslipens dammtätning är extremt effektivt och gynnar en lång livslängd.

Softgrip-inlägg förbättrar greppet på UVA 115 E. Det främjar ett mindre tröttnande arbete och ökar säkerheten.

Anslutningen till en dammsug görs via en standardanslutning med 35 mm diameter.

Tekniska data

Slipyta	115 x 230 mm
Slaglängd	2,6 mm
Slagtal	2000 – 12000 1/min
Effekt	450 W
Vikt	2,7 kg
Vibration	< 2,5 m/s ²
Universalmotor	230 V / 50 Hz

UVA 115 E

Utföranden

Planslip UVA 115 E i T-MAX

917401

Leveransomfattning

1 Universal-filterpåse UFB-1

1 Slippatta Delta 105 med kardborrfäste

1 Sats slipnät Abranet®:

– 1 x P 60/ P 80/ P 100/ P 120/ P 150/ P 180/ P 240/ P 320

– 1 Slipnät Abranet® Delta 105, P 120

– 1 Slippatta UVA-SA 10 (10 x håll), 115 x 230 mm

– 1 Slippatta UVA-SA Delta 105

1 Anslutningskabel 4 m

087323





Oavsett om det gäller hörn, kanter eller andra svårtillgängliga ställen - när detaljerad noggrannhet krävs sørjer Deltaslipplattan med lätthet för en perfekt slipning.



Extremt fina ytor eller kraftigt slippdjup - i kombination med passande Abranet® silpnät blir UVA extremt mångsidig.



Barnsligt enkelt byte av slippmedel. I T-MAX finns ett fäste som håller fast UVA 115 E i uppochner-vänt läge vid byte av slippmedel.



Den mekaniska fastklämningen för rullpapper spänner slippapperet exakt och ser till att det inte hänger ner.

Specialtillbehör/Verktyg

Bild	Beteckning	Art. Nr.
	Universal-filterpåse UFB-1 5 stycken	205570
	Slipnät Abranet®* kardborrfäste, 115 x 230 mm	
	HD P 60, 20 stycken	093410
	P 80, 35 stycken	093411
	P 100, 40 stycken	093412
	P 120, 40 stycken	093413
	P 150, 40 stycken	093414
	P 180, 40 stycken	093415
	P 240, 40 stycken	093416
	P 320, 40 stycken	093417
	Skydd UVA-SA 10 för att skydda slipskivan (10 x hål) 115 x 230 mm	093420
	Slipnät Abranet® Set Delta 105 3 x P 80 / 3 x P 120 / 3 x P 180	093418
	Slipplatta UVA-SA D Delta 105	093421

*Abranet® sätter nya standarder inom sliptekniken och möjliggör en dammfri slipning. Slipskivan har ca 24000 hål och säkerställer därigenom en optimal dammuppsugning. Resultatet blir en längre livslängd hos slipskivan och en renare arbetsmiljö. Hälsoaspekten med en dammfri arbetsmiljö får inte glömmas bort.

Excenterslip

EVA 150 E

Vibrationsabsorbatorer kopplar bort området vid handtaget så att de vibrationer som uppstår inte förs över till användaren. Det skyddar din hälsa och ger ett bekvämt arbete.



Med det ergonomiskt utformade extra handtaget kan man föra EVA 150 E optimalt med båda händerna under alla slipjobb. Om det är nödvändigt kan det tas bort.

Det inställbara kantskyddet på EVA 150 E förhindrar inte bara skador på verktyget den förebyggar även skador på slipskivan.

Den kraftfulla egenuppsugningen möjliggör tillsammans med slipskivans multihål ett säkert arbete med mycket lite damm. På så sätt fylls inte slipmedlet lika mycket, slipmedelsförbrukningen minskar och arbetsresultatet förbättras.

Produktegenskaper

- Med vibrationsabsorbator
- Hög egen uppsugningseffektivitet
- I T-MAX

Användningsområden

- Grov- och finslipning
- Mellanslipning vid lackering
- Välvä ytor
- Material t.ex: skivmaterial, massivt trä, lack, gipsspackel, fanerade ytor

Produktbeskrivning

EVA 150 E är excenterslipen för kraftig slipning, en ren arbetsmiljö och de bästa arbetsresultaten. Den ger alla typer av träsorter och skivmaterial, men även lacker, färger och gipsspackel en fantastisk yta.

Den ger dig ett omkring 20 procent högre varvtal än konventionella excenterslipar. Det ökar slipeffekten märkbart. Din fördel: Med samma ytkvalitet når du målet upp till 20 % snabbare och minskar slutligen även kostnaderna.

Den nya excenterslipen från MAFELL är även perfekt för kontinuerlig användning. Vibrationsemissionsvärdet hos EVA 150 E ligger under 2,5 m/s² och gör att den kan användas utan tidsbegränsning. Softgrip-inlägg ger dig i varje arbetsposition en optimal kontroll över excenterslipen och gör dessutom för en skön och säker "greppkänsla".

Tekniska data

	EVA 150 E/3	EVA 150 E/5
Slipyta	Ø 150 mm	Ø 150 mm
Slaglängd	3 mm	5 mm
Slagtal	6000 – 12000 1/min	6000 – 12000 1/min
Effekt	350 W	350 W
Vikt	2,1 kg	2,1 kg
Vibration	< 2,5 m/s ²	< 2,5 m/s ²
Universalmotor	230 V/50 Hz	230 V/50 Hz

Utföranden

Excenterslip EVA 150 E/3 i T-MAX	917701
Excenterslip EVA 150 E/5 i T-MAX	917710

Leveransomfattning

1 Universal-filterpåse UFB-1	
1 Sats slipnät Abranet®:	
1 x HD P 60 / P 80 / P 100 / P 120 / P 150 / P 180 / P 240 / P 320	
1 Slipskiva EVA-ST-S (soft)	
1 Skydd EVA-SA	
1 Extra handtag	
1 Kantskydd	
1 Anslutningskabel 4 m	087323

PG A
Prislista sidan 15





För grovslipning är EVA 150 E / 5 rätt val. Här är förutsättningarna optimala tack vare ett svängningslag på 5 mm och 12 000 varv/min.



För finslipning eller en mellanslipning vid lackering är framförallt EVA 150 E / 3 med svängningslaget på 3 mm särskilt lämplig.



Med den nivåutjämnande mjuka skivan kan man uppnå de bästa resultaten på konkava och konvexa ytor. Skumgummikudden jämnar ut ojämnheten och sørjer för jämna slipresultat.



Abranet® skapar nya standarder. Omkring 24 000 hål i slipskivan säkerar en optimal dammupsugning. Fler fördelar: en längre livslängd hos slipskivan.

Specialtillbehör/Verktyg

Bild	Beteckning	Art. Nr.	Bild	Beteckning	Art. Nr.
	Slipnät Abranet® HD P 60 kardborrfäste, Ø 150 mm, 20 stycken	093447		Slipskiva EVA-ST-H hård; för plana ytor	093455
	Slipnät Abranet®* kardborrfäste, Ø 150 mm			Slipskiva EVA-ST-S soft; universalskiva	093457
	P 80, 35 stycken P 100, 40 stycken P 120, 40 stycken P 150, 40 stycken P 180, 40 stycken P 240, 40 stycken P 320, 40 stycken	093448 093449 093450 093451 093452 093453 093454		Universal-filterpåse UFB-1 5 stycken	205570
	Skydd EVA-SA för att skydda slipskivan Ø 150 mm	093446	<p>*Abranet® sätter nya standarder inom sliptekniken och möjliggör en dammfri slipning. Slipskivan har ca 24000 hål och säkerställer därigenom en optimal dammupsugning. Resultatet blir en längre livslängd hos slipskivan och en renare arbetsmiljö. Hälsoaspekten med en dammfri arbetsmiljö får inte glömmas bort.</p>		
	Mjukskiva SAL-1 kardborrfäste, för välvda ytor	093459			

Hyvla



**Hyvla kanter, efterfalsa dörrar, på bygget eller i verkstaden:
För dessa arbeten behöver proffset maskiner som man kan lita
på. Framförallt vid arbeten direkt på plats är det viktigt med
professionella arbetsresultat. Exakt för dessa höga krav har
hyvlarna från MAFELL utvecklats.**

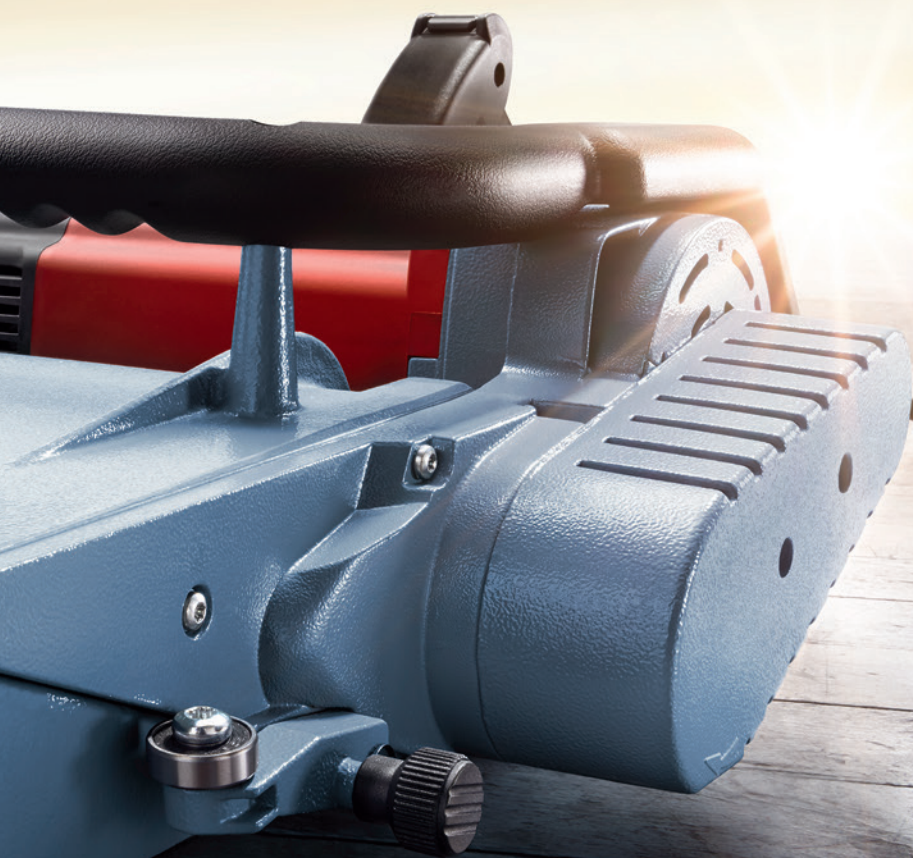

MAFELL

Såga

Borra

Slipa

Hyvla

Fräsa

Dammsuga

Övrigt

Enhandshyvel

MHU 82

Stark motor - för problemfri konstant användning.

Optimal placering av handtaget i tyngdpunkten gör det lätt att hantera hyveln.

Snygga, släta arbetsstycken - med 12000 varv hos hyvelaxeln.

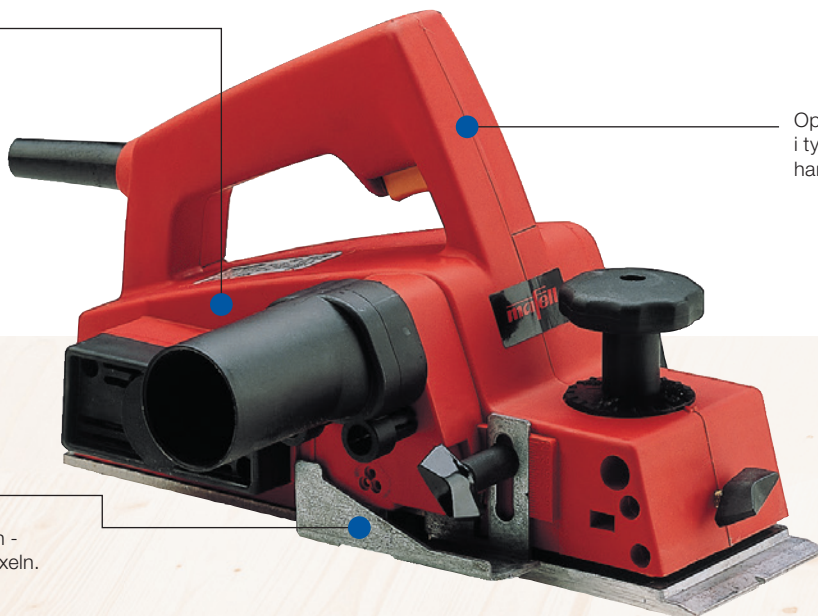

Produktegenskaper

- Stark motor
- Integrerad spånsug
- Kan levereras med stationär anordning

Användningsområden

- Falsning
- Hyvling upp till 82 mm
- Material t.ex.: massivt trä

Produktegenskaper

Enhandshyveln för proffs! Med 12000 varv per minut får arbetsstycket en mycket snygg yta.

MHU 82 har prestandaegenskaper som imponerar. 82 mm hyvelbredd, 22 mm falsdjup och ett hyveldjup på upp till 3 mm.

MHU 82 har även: en 800 Watt högeffektsmotor som utvecklats, tillverkats och monterats av MAFELL. Den ger hyveln ordentligt kraft.

Med MHU 82-satsen kan man även arbeta stationärt!

Tekniska data

Hyvelbredd	82 mm
Hyveldjup	0 – 3 mm
Falsdjup	22 mm
Hyvelaxel Ø	59,5 mm
Varvtal	12000 1/min
Effekt	800 W
Vikt	3,4 kg
Universalmotor	230 V/50 Hz

MHU 82

Utföranden

Enhandshyvel MHU 82	912701
Enhandshyvel MHU 82 i MAFELL-MAX	912710
Enhandshyvel MHU 82 i T-MAX (komplett med vinkelanslag, spånpåse, stationär anordning med T-MAX)	912714

Leveransomfattning

1 Falsanslag	034979
1 Spånutsug Inner-Ø 38 mm	033679
1 Vändstål 1 par, HM-stål	091696
1 Skruvnyckel 8 mm	093258
1 Anslutningskabel 4 m	087323

PG A
Prislista sidan 16





Komplett som sats i T-MAX. Art. Nr 912714



Enhandshyvel MHU 82 med stationär anordning och pendelskyddskåpa.



Spånen som bildas sugas enkelt upp.



Fasning av en dörr med MHU 82.

Specialtillbehör/Verktyg

Bild	Beteckning	Art. Nr.
	Vinkelanslag monterat	033096
	Vinkelanslag monterat	036858
	Vändstål 1 par, HM-stål	091696
	Vändstål 3 par, HM-stål	091697
	Spännback 1 stycken, för 091696 och 091697	035101
	Stationär anordning med pendelkåpa och 2 skruvtingar	033110
	Skruvting för stationär anordning	093232
	Spånpåse	033707
	Spånutsug Inner-Ø 38 mm	033679

Timmerhyvel

ZH 205 Ec / ZH 245 Ec

Hög kvalitetsstandard -
lägre maskinkostnader
och längre livslängd.



Genomtänkt, praxisorienterad
handtagsergonomi och låg vikt
- för en hantering som saknar
motstycke.

Med stödrulle - för maximalt
utnyttjande av hyvelbredden.

Envägs-vändstålsystem - innebär
att tidskrävande inställning av
hyveljärnet inte längre behövs.

Produktegenskaper

- Med CUprex högeffektmotor
- Unikt hyveldjup
- Utmärkt spånutkastning
- Praxis orienterad placering av handtaget

Användningsområden

- Hyvelarbeten upp till 208 mm (ZH 205 Ec)
- Hyvelarbeten upp till 248 mm (ZH 245 Ec)
- Material t.ex.: massivt trä

Produktegenskaper

Unik! Med steglöst hyveldjup 0 - 4 mm.

Den nya spånutkastningen med utmärkt spånrensning tack vare förstärkt luftström och en ny typ av luftstyrning gör problem med tilltäppningar av blött spån till ett minne blott!

Tack vare konsekvent lätt konstruktion väger den solida gjutjärnskonstruktionen bara 13,4 resp. 12,5 kg.

Den starka MAFELL-svagströmsmotorn har tillräckliga reserver. Hyvlingen blir till en upplevelse!

Liksom hos de flesta MAFELL-maskinerna vakar även här den intelligenta styrelektroniken i bakgrunden. För mjukstart och konstant varvtal vid belastning, samt för maskinskonande sänkning av varvtalet vid tomgång och för skydd mot överbelastning.

Tekniska data

	ZH 205 Ec	ZH 245 Ec
Hyvelbredd	208 mm	248 mm
Hyveldjup	0 - 4 mm	0 - 4 mm
Hyvelaxel Ø	74 mm	74 mm
Varvtal	8500 1/min	8500 1/min
Effekt	2300 W	2500 W
Vikt	12,5 kg	13,2 kg
Universalmotor	230 V/50 Hz	230 V/50 Hz

Utföranden

Timmerhyvel ZH 205 Ec	925201
Timmerhyvel ZH 245 Ec	925101

Leveransomfattning

1 Vändstål	
1 par, HM-stål	
1 Skruvnyckel 8 mm	093258
1 Anslutningskabel 10 m	087378

PG B
Prislista sidan 16



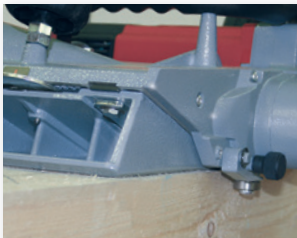

Med stödrulle - för maximalt utnyttjande av hyvelbredden.



Den stora volymen spån som uppstår blåses ut ur hyveln med hjälp av en förstärkt luftström med en ny typ av roterande luftstyrning.









Kraftpaketet med 0 - 4 mm hyvel djup.



Verktuget för knivbyte sitter direkt på maskinen.

Specialtillbehör/Verktyg

Bild	Beteckning	Art. Nr.	Bild	Beteckning	Art. Nr.
	ZH 205 Ec:			ZH 245 Ec:	
	Vändstål 1 par, HL-stål	091897		Vändstål 1 par, HL-stål	091895
	Vändstål 3 par, HL-stål	091898		Vändstål 3 par, HL-stål	091896
	Spännback 1 stycken för 091897, 091898	203325		Spännback 1 stycken för 091895, 091896	203319
	Stålhållare 1 par för 091897, 091898	091797		Stålhållare 1 par för 091895, 091896	091796

Timmerhyvel

ZH 320 Ec

Hög kvalitetsstandard - lägre maskinkostnader och längre livslängd.

Genomtänkt, praxisorienterad handtagsergonomi och låg vikt - för en hantering som saknar motstycke.



Med stödrulle - för maximalt utnyttjande av hyvelbredden.

Envägs-vändstålsystem - innebär att tidskrävande inställning av hyveljärnet inte längre behövs.

Produktegenskaper

- Med CUPREX högeffektmotor
- Utmärkt spånutkastning
- Praxisorienterad placering av handtaget

Användningsområden

- Hyvling upp till 320 mm
- Material t.ex.: massivt trä

Produktegenskaper

Den nya spånutkastningen med utmärkt spånrensning tack vare förstärkt luftström och en ny typ av luftstyrning gör problem med tilltäppningar av blött spån till ett minne blott!

Först med utvecklingen av 2700 W motorn kunde 320 mm hyvelbredder realiseras med en svagströmsmotor.

Tack vare konsekvent lätt konstruktion väger den solida gjutjärnskonstruktionen bara 14 kg.

Liksom hos de flesta MAFELL-maskinerna vakar även här den intelligenta styrelektroniken i bakgrunden. För mjukstart och konstant varvtal vid belastning, samt för maskinskonande sänkning av varvtalet vid tomgång och för skydd mot överbelastning.

Den högeffektiva verktygsbromsen stoppar hyvelaxeln på bara ett par sekunder efter att maskinen stängs av. En detalj, men mycket viktig för din säkerhet, även efter hyvlingen.

Tekniska data

Hyvelbredd	320 mm
Hyveldjup	0 – 3 mm
Hyvelaxel Ø	74 mm
Varvtal	8500 1/min
Effekt	2700 W
Vikt	14 kg
Universalmotor	230 V/50 Hz

ZH 320 Ec

Utföranden

Timmerhyvel ZH 320 Ec	924401
-----------------------	--------

Leveransomfattning

1 Vändstål	091791
1 par, HM-stål	
1 Skruvnyckel 8 mm	093258
1 Anslutningskabel 10 m	087378

PG B
Prislista sidan 16



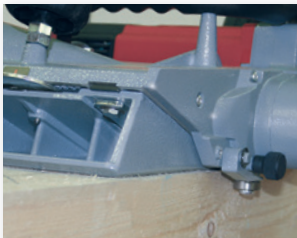

Med stödrulle - för maximalt utnyttjande av hyvelbredden.



Ny spånutkastning med möjlighet till uppsugning för 75/80 mm sugslang.



Ergonomisk utformning av handtaget minskar arbetsbelastningen.



Den stora volymen spån som uppstår blåses ut ur hyveln med hjälp av en förstärkt luftström med en ny typ av roterande luftstyrning.

Specialtillbehör/Verktyg

Bild	Beteckning	Art. Nr.
	Vändstål 1 par, HL-stål	091791
	Vändstål 3 par, HL-stål	091889
	Spännback 1 stycken för 091791, 091889	202295
	Stålhållare 1 par för 091791, 091889	091790

Fräsa



Oavsett vad du vill göra: Med en fräs från MAFELL ligger du helt rätt. Våra maskiner är tillverkade av högvärdiga komponenter och utgör resultatet av kvalitet och mångårig erfarenhet. Konstruerade för konstant användning och ett långt liv. Kombinationen av extrem hög prestanda, optimal komfort och mångsidighet gör maskinerna till pålitliga partners inom modern träbyggnation.



MAFELL

Såga

Borra

Slipa

Hyvla

Fräsa

Dammsuga

Övrigt

Lamellfräs

LNF 20

Till-/frånkopplingsknappen kan hanteras enkelt med tummen - för vänster- och högerhänta.

Med suveräna 750 Watt - för professionell konstant användning.

2-faldig pelarföring av höjdinställningen - för exakt inställning utan vridning.

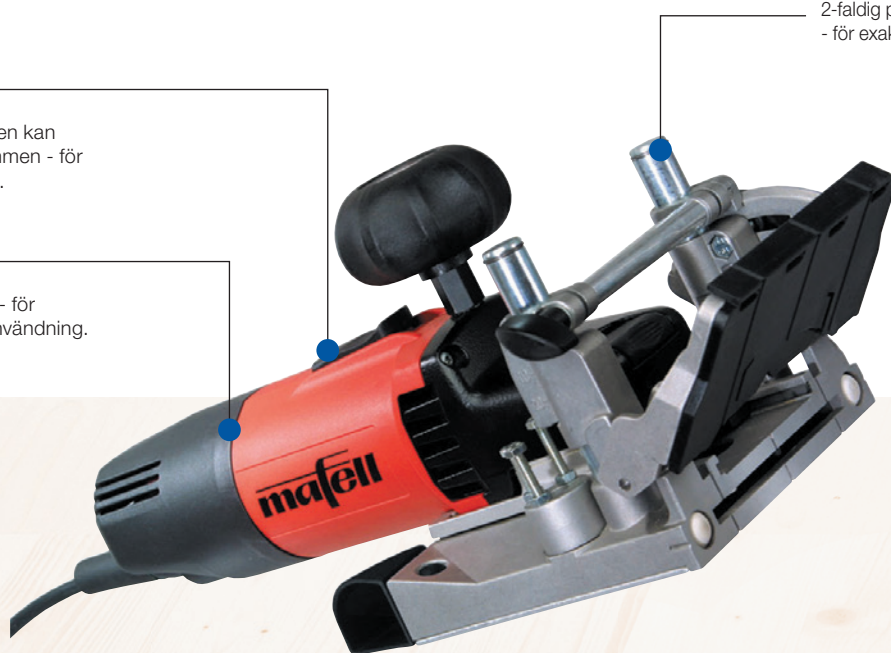

Produktegenskaper

- Ergonomisk design
- Med revolver anslag för fräsdjup
- I T-MAX

Användningsområden

- Sättning av plattplugg
- Sättning av hartsfickor
- Material t.ex.: massivt trä, skivmaterial, lådtillverkning

Produktbeskrivning

Genom att vrida revolver anslaget kan alla konventionella pluggstorlekar ställas in.

Vridanslag med fasthakning vid 0°, 22,5°, 45°, 67,5°, kan hakas fast variabelt upp till 90°.

Vridstyvt vinkelanslag i gjutjärn och höjdinställning underlättar arbetet. Här sørjer 2 stabila inställningsskruvar för att inställningen är densamma även efter 100 fräsningar.

All du behöver finns "ombord" i MAX: praktiska behållare för dina favoriter, plats för alternativet kådlåpfräs, antiglidmatta och naturligtvis för din LNF 20.

Tekniska data

Fräsdjup	19 mm
Fräsverktyg Ø	100 mm
Vridområde	0 – 90 °
Varvtal	9800 1/min
Effekt	750 W
Vikt	3,2 kg
Universalmotor	230 V / 50 Hz

LNF 20

Utföranden

Lamellfräs LNF 20 i T-MAX	915601
---------------------------	--------

Leveransomfattning

1 Fräsklinga	076905
100 x 4 x 22 mm, Z 6, hårdmetallbestyckad	
1 Utkast	076954
1 Spånutsug	076955
1 Spånpåse	076956
1 Kryssmejsel	093283
1 Fronthålsnyckel	093119
1 Anslutningskabel 4 m	076953

PG A
Prislista sidan 17





Geringsförband med LNF 20.

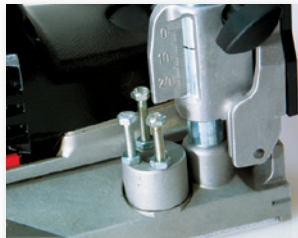

Inställning av spårhöjd med revolver anslag eller med skala.

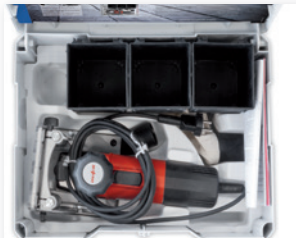

LNF 20 levereras i den praktiska T-MAX.



Under specielltillbehör till LNF 20: Kådlåpfräs, Art. Nr. 091793

Specialtillbehör/Verktyg

Bild	Beteckning	Art. Nr.
	Fräsklinga 100 x 4 x 22 mm, Z 6, hårdmetallbestyckad	076905
	Kådlåpfräs 100 x 8 x 22 mm, Z 2, hårdmetallbestyckad	091793
	Grundplatta i plexiglas för användning med kådlåpfräs	076965
	Antiglidmatta 2 st.	095063

Överfräs

LO 65 Ec

Med spänningsfallsbrytare mot okontrollerad återinkoppling efter ett strömavbrott.

Ordentlig tidsbesparing - med snabb fräsning tack vare CUprex högeffektsmotor med 2600 Watt.

2-faldigt fört parallellanslag med fininställning - för en exakt styrning.

Individuell inställning av varvtal, fräsdjup, anslag - ett vitt och mångsidigt användningsområde.

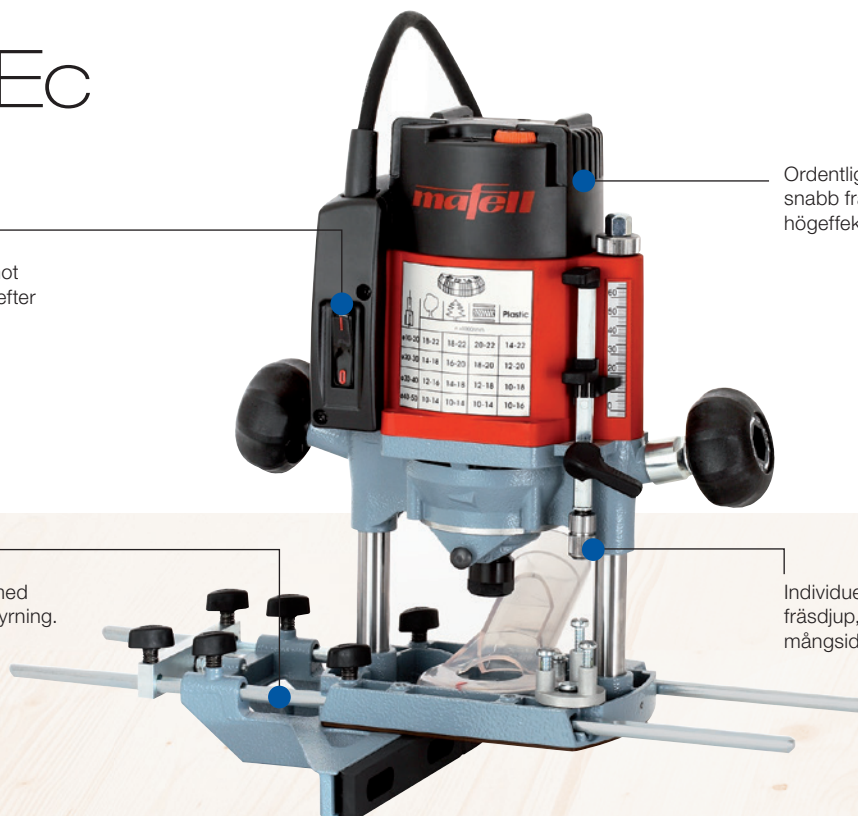

Produktegenskaper

- Med CUprex högeffektsmotor
- 65 mm fräsdjup
- Med revolver anslag för fräsdjup
- Trappvagnsfräs som specielltillbehör

Användningsområden

- Profil- och spårjobb
- Infräsning av beslag
- Laxspår-förband (Lignatool, Arunda)
- Urfräsningar vid trappbyggen
- Material t.ex.: massivt trä, skivmaterial

Produktbeskrivning

Nu har koncentrerad kraft och höga vridmoment fått ett namn: CUprex är högeffektsmotorn med prestanda optimerad digitalelektronik och nyutvecklad styrteknik. Varvtalet kan ställas in steglöst till olika material och typ av användning.

Komponenterna är optimerade och avstämda mot varandra och gör det möjligt att använda maskinen både för filigrana arbeten som kräver absolut precision och för schablonarbeten i massivt trä.

Fininställningen av fräsdjupet kan fixeras exakt. Efterarbeten krävs bara undantagsvis.

För att byta fräs ställer man bara LO 65 E upp och ner och kan sedan praktiskt och snabbt byta fräsen. En spindelspär är naturligtvis standard.

Tekniska data

Fräsdjup	0 – 65 mm
Verktogsinfästning Ø	1/2" / 6 – 12 mm
Varvtal	10000 – 22000 1/min
Effekt	2600 W
Vikt	6,9 kg
Universalmotor	230 V/50 Hz

LO 65 Ec

Utföranden

Överfräs LO 65 Ec MaxiMAX i T-MAX	916901
Överfräs LO 65 Ec MidiMAX i T-MAX	916950

Leveransomfattning

1 Parallellanslag med fininställning (endast i MaxiMAX)	204310
1 Kopieringsring Ø 30 mm	038971
1 Chuck 8 mm (endast i MaxiMAX)	093256
1 Adapter till fräs med innergånga M 12 x 1	201575
1 Utsugshuv	204325
1 Revolver anslag (endast i MaxiMAX)	
1 Skruvnyckel 22 mm	093012
1 Anslutningskabel 4 m	087885

PG A
Prislista sidan 17



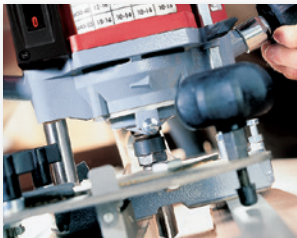

LO 65 Ec vid daglig användning.



Snabb inställning av fråsdjupet med hjälp av steglöst inställbar 3-faldigt revolver anslag.



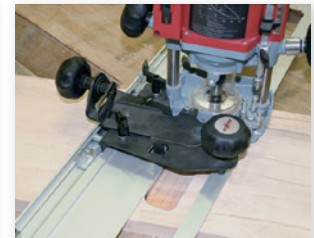

CUprex motorn med digital elektronik kan ställas in steglöst för att passa mängder av olika material och fräs diametrar.



Trappvagnsfräsen som finns som specialtillbehör för urfräsningar på 640 x 60 mm.

Specialtillbehör/Verktyg

Bild	Beteckning	Art. Nr.
	Trappvagnsfräs med 1 m styrlinjal och 2 skruvvingar	200500
	Styrlinjal 1 m lång, med adapter	039100
	Skruvting för styrlinjal	093249
	Vinkelanslag för styrlinjal	038108
	Kantanslag	038987
	Kopieringsring Ø 27 mm Ø 30 mm Ø 40 mm	038988 038971 038989
	Chuck 6 mm 8 mm 10 mm 12 mm 1/2" 1/4"	093257 093256 093255 093254 093276 093279

Bild	Beteckning	Art. Nr.
	Adapter för fräs med innergänga M 10	039363
	Adapter för fräs med innergänga M 12 x 1	201575

Trappvagnsfräs:

Med det här specialtillbehöret erbjuder MAFELL snickerihantverket ett idealiskt hjälpmedel för individuella trappbyggen. Arbetslängder på 640 mm och arbetsbredder på 60 mm kan fixeras med spärrar. Maskinen är konstruerad för alla typer av fräsarbeten som förekommer vid trappbyggen. Spårbredden kan ställas in enligt en skala varvid sidinställningen möjliggör fräsning exakt enligt rits. Vid upprepade positionsbyten innebär den samtidiga förflyttningen av skena och maskin fördelar eftersom maskinen inte måste fästas vid skenan. Två skruvvingar för fastspänning av styrskenan ingår i leveransen, ett exakt vinkelanslag är ytterligare ett tillbehör för trappsnickaren.

Spårfräs

NFU 32

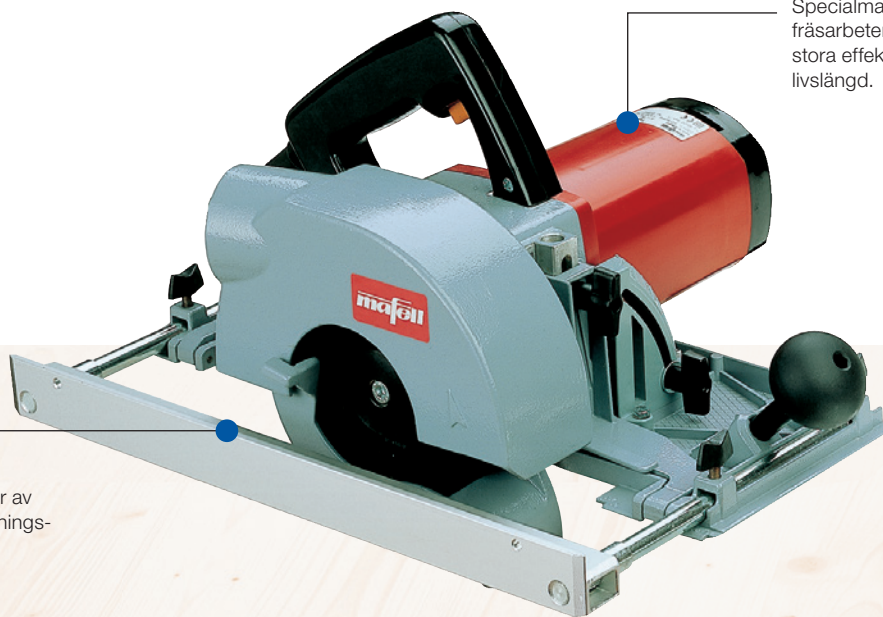

Specialmaskin konstruerad för fräsarbeten inom trähandverk - med stora effektreserver och en lång livslängd.

Parallellanslag på båda sidor av maskinen - för olika användningsmöjligheter.

Produktegenskaper

- Specialmaskin för spår
- Inställbar spårfräs

Användningsområden

- Längs- och tvärspar
- Ställbrädor (styransordning)
- Fyllningar i korsvirke eller inskjutna tak
- Lutande spår upp till 45°
- Material t.ex.: massivt trä, skivmaterial

Produktbeskrivning

NFU 32 är unik, saknar konkurrens och den finns bara hos MAFELL!

Med en maximal fräsbredd på 26,5 mm och ett djup på 32 mm klarar NFU 32 de flesta spårarbeten.

Fräsdjupet kan regleras steglöst. Fräsbredden ställs snabbt och enkelt in med excenterskivor. Även här garanterar detaljer den exakta föringen av pelaren och det vridstiva fräsbordet ett 100 %-igt exakt fräsresultat.

Höjdpunkten: Med styransordningen som finns som tillbehör man man på några sekunder ställa in en vinkel, sätta maskinen på linjalen och fräsa ett spår. Tidskrävande mätning och ritsning av vinkeln behövs inte längre!

Tekniska data

Fräsdjup
Fräsverktyg - seriemässigt
Vridområde
Varvtal
Effekt
Vikt
Universalmotor

NFU 32

0 – 32 mm
125 x 15,4 – 26,5 mm
0 – 45 °
4500 1/min
1600 W
8,1 kg
230 V / 50 Hz

Utföranden

Spårfräs NFU 32 **913501**

Leveransomfattning

1 Vändplatta inställningsspar **091418**
hårdmetallbestyckad, Ø 125 x 15,4 – 26,5 x 30 mm
1 Parallellanslag **034890**
1 Sexkantnyckel 4 mm **093074**
1 Sexkantnyckel 6 mm **093081**
1 Ringnyckel 45 mm **093247**
1 Anslutningskabel 4 m **087323**

PG A
Prislista sidan 17





Styranordning med vinkelanslag och adapter som specialtillbehör.



När vinkeln är inställd på skalan kan man till höger ...



... och till vänster fräsa spår på sparren med styranordningen (specialtillbehör). Vinkelinställningen görs snabbt.

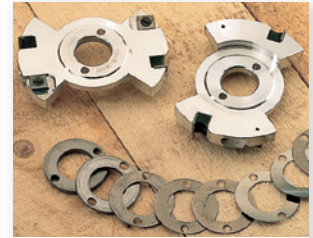

Inställningsnotens breddinställning görs med en kombination av olika distansringar.

Specialtillbehör/Verktyg

Bild	Beteckning	Art. Nr.
	Vändplatta inställningsspår hårdmetallbestyckad, Ø 125 x 15,4 – 26,5 x 30 mm	091418
	Styranordning med vinkelanslag och adapter, 1 m	201546
	Vändbar förskärningsplatta (4 stycken behövs)	034907
	Vändbar förskärningsplatta (4 stycken behövs)	201544

Multifräs

MF 26 cc

Med en extra inställningsskruv kan fräsdjupet ställas in exakt på millimetern enligt skala 1/10.

Extra precisionssäkerhet – styrstycket löper på materialets yta och förhindrar att fräsen tippar och ger MF 26 cc en säker position även när den används på styrskenan F.



Skyddskåpan öppnas snabbt med ett enkelt handgrepp. När kåpan öppnas aktiveras både startspärren och verktygsspärren.

Med eller utan skena - med en enkel vridning av visaren visas alltid det exakta djupet.

Produktegenskaper

- Med CUPrex högeffektmotor
- 26 mm fräsdjup
- Kan användas på styrskenans system F
- Snabbt verktygsbyte tack vare uppfällbar skyddskåpa

Användningsområden

- Längs- och tvärspar
- V-spår
- Vik- och böjteknik för gipskarton
- Fräskanteknik för plattor i aluminiummaterial
- Materia: massivt trä, MDF, gipskarton, plattor i aluminiummaterial

Produktbeskrivning

Konstruktionen hos MF 26 cc övertygar med extremt robusta, högvärdiga och exakt tillverkade komponenter som t.ex. den lätta kåpan i pressjuten magnesium eller de slagåtliga, glasfiberförstärkta plastdelarna.

Multifräsen MF 26 cc kan upp till ett skärdjup på 26 mm på styrskenan även användas som sänksåg.

Det som gäller vid sågning gäller också vid fräsning. Verklig precision vid fräsning uppnår man bäst med styrskenans system F.

Steglös varvtalsinställning upp till 6250 1/min. För fräsning, kapning och slitsning i mängder av olika material.

Tekniska data

Fräsdjup	0 – 26 mm
Nominellt tomgångsvarvtal	3600 – 6250 1/min
Nominell effekt	1400 W
Vikt	4,9 kg (GF-MAX) / 5,0 kg (AF-MAX)
Universalmotor	230 V / 50 Hz

MF 26 cc

Utföranden

Multifräs MF 26 cc GF-MAX i T-MAX	917802
Multifräs MF 26 cc AF-MAX i T-MAX	917801

Leveransomfattning

1 Parallellanslag	206038
1 Anslutningskabel 4 m	087323

GF-MAX:

1 Sågblad-HM	092558
--------------	--------

120 x 1,2/1,8 x 20 mm, Z 24, WZ
för universell användning i trä

1 Gipskartongfräs MF-GF 90/15	206590
-------------------------------	--------

för 90° V-spår upp till 15 mm fräsdjup
(inkl. 2 positionsvisare)

AF-MAX:

1 Sågblad-HM	092559
--------------	--------

120 x 1,2/1,8 x 20 mm, Z 40, FZ/TR
för finkapning i trä

1 Fräs för aluminiummaterial MF-AF 90	206076
---------------------------------------	--------

för 90° V-spår upp till 8 mm fräsdjup,
(inkl. 2 positionsvisare och 1 spånvisare)

PG A
Prislista sidan 17





Med MF-VN 25 kan spår för stående brädor eller försörjningsledningar fråsas in snabbt och effektivt.



Aluminiumfräsen MF-AF 90 är lämplig för fräskantteknik på det sätt som den används vid fasadbyggnad eller på reklamskyltar.



3 slitsar per arbetssteg med MF-SE 3. Med den här böjteniknen kan man snabbt och enkelt tillverka böjda arbetsstycken.



Gipskartongfräsen MF-GF 90 kan man fräsa 90°-V-spår med låg dammutveckling, skapas, på så sätt skapas en stabil hörnförklädnad.

Specialtillbehör/Verktyg

Bild	Beteckning	Art. Nr.	Bild	Beteckning	Art. Nr.
	Styrskenor F 80, 0,8 m lång F 110, 1,1 m lång F 160, 1,6 m lång F 210, 2,1 m lång F 310, 3,1 m lång	204380 204381 204365 204382 204383		Inställningsspår MF-VN 25 Fräsbredd 15,4 – 25 mm	206074
	Skarvstycke F-VS för att sammanfoga två styrskenor	204363		Vändplatta i hårdmetall (4 stycken behövs)	206064
	Vinkelanslag F-WA	205357		Fasmätare 22 x 22 x 2 mm (4 stycken behövs))	201930
	Väska till styrskena F 160 för styrskenor upp till 1,6 m lång Sats med väskor till styrskenor 2 x F 160 + F-VS + 2 x F-SZ 100 MM + väska till styrskena	204626 204805		Gipskartongfräs MF-GF 45 för 45° V-spår upp till 12,5 mm Fräsdjup (inkl. 2 positionsvisare)	205562
	Sats med väskor till styrskenor F 80 + F 160 + F-WA + F-VS + 2 x F-SZ 100 MM + väska till styrskena	204749		Fasmätare 22 x 22 x 2 mm (6 stycken behövs)	201930
	Ändkåpor F-EK 2 st.	205400		Gipskartongfräs MF-GF 90/15 för 90° V-spår upp till 15 mm Fräsdjup (inkl. 2 positionsvisare)	206590
	Vidhåftningsprofil F-HP 6,8M 6,8 m lång	204376		Vändplatta i hårdmetall (2 stycken behövs)	206067
	Spånsplitterskydd F-SS 3,4M 3,4 m lång	204375		Fasmätare 22 x 22 x 2 mm (4 stycken behövs)	201930
	Skruvting F-SZ 100MM 2 st., för fixering av skenan på arbetsstycket	205399		Alu-kompositfräs upp till 8 mm fräsdjup	
	Uppsugnings slang LW 35 4 m antistatisk, för bearbetning av massivt trä	093717		MF-AF 90° (för 90° V-spår) MF-AF 135° (för 135° V-spår)	206076 206600
	Bakslagstopp F-RS	202867		<small>(inkl. 2 positionsvisare och 1 spånnavisare)</small>	
	Undergreppsanslag MF-UA	206073		Slitsenhet MF-SE 3 för 3-dubbla slitsar upp till 26 mm	206072
	Riktstyrning 770 maximal såglängd 770 mm	204378		Sågblad -HM 120 x 1,2/1,8 x 20 mm, Z 40, TR, för laminat	092578
				Sågblad -HM 120 x 1,2/1,8 x 20 mm, Z 12, WZ, för längskapning i trä	092560
				Sågblad -HM 120 x 1,2/1,8 x 20 mm, Z 24, WZ, för universell användning i trä	092558
				Sågblad -HM 120 x 1,2/1,8 x 20 mm, Z 40, FZ/TR, för finsågning i trä	092559

Multifräs

MF 26 cc / 400

Med en extra inställnings-skruv kan fräsdjupet ställas in exakt på millimetern enligt skala 1/10.



Skyddskåpan öppnas snabbt med ett enkelt handgrepp. När kåpan öppnas aktiveras både startspärren och verktygsspärren.

Med eller utan skena - med en enkel vridning av visaren visas alltid det exakta djupet.

MF 26 cc/400 är fast förbunden med riktstyrningen 400. Därmed utgör fräs och skena en enda enhet.

Produktegenskaper

- Med riktstyrning 400
- En maskin – fem olika användningsområden
- Kan användas på styrskenor F
- Snabbt verktygsbyte tack vare uppfällbar skyddskåpa

Användningsområden

- Längs- och tvärsår
- V-spår
- Vik- och böjteknik för gipskarton
- Fräskanteknik för plattor i aluminiummaterial
- Material: massivt trä, MDF, gipskarton, plattor i aluminiummaterial

Produktbeskrivning

Konstruktionen hos MF 26 cc övertygar med extremt robusta, högvärdiga och exakt tillverkade komponenter som t.ex. den lätta kåpan i pressjuten magnesium eller de slagåtliga, glasfiberförstärkta plastdelarna.

Multifräsen MF 26 cc kan upp till ett skärdjup på 26 mm på styrskenan även användas som sänksåg.

Det som gäller vid sågning gäller också vid fräsning. Verklig precision vid fräsning uppnår man bäst med styrskenesystemet F.

Steglös varvtalsinställning upp till 6250 1/min. För fräsning, kapning och slitsning i mängder av olika material.

Tekniska data

Fräsdjup	0 – 26 mm
Nominellt tomgångsvarvtal	3600 – 6250 1/min
Nominell effekt	1400 W
Vikt	6,3 kg
Universalmotor	230 V / 50 Hz

MF 26 cc / 400

Utföranden

Multifräs MF 26 cc/400 i transporväska	917804
--	--------

Leveransomfattning

1 Sågblad-HM 120 x 1,2/1,8 x 20 mm, Z 24, WZ för universell användning i trä	092558
1 Inställningsspår MF-VN 25 Fräsbredd 15,4 - 25 mm	206074
1 Parallellanslag	206038
1 Riktstyrning 400	206118
1 Anslutningskabel 4 m	087323

PG A
Prislista sidan 17





För tvärspår rekommenderas riktstyrningen 400 t.ex. för fräsning av stående brädor och hyllplan.



På skenans undersida sitter anslag med vilka vinkeln kan ställas in enligt en skala.



Efter arbetssteget för en fjäder tillbaka fräsen till utgångsläget.



Försörjningsledningar i mjukfiberplattor kan utföras snabbt och med liten dammutveckling med inställningsspåret MF-VN 25.

Specialtillbehör/Verktyg

Bild	Beteckning	Art. Nr.	Bild	Beteckning	Art. Nr.
	Styrskenor F 80, 0,8 m lång F 110, 1,1 m lång F 160, 1,6 m lång F 210, 2,1 m lång F 310, 3,1 m lång	204380 204381 204365 204382 204383		Inställningsspår MF-VN 25 Fräsbredd 15,4 – 25 mm	206074
	Skarvstycke F-VS för förbindelse av två styrskenor	204363		Vändplatta i hårdmetall (4 stycken behövs)	206064
	Vinkelanslag F-WA	205357		Fasmätare 22 x 22 x 2 mm (4 stycken behövs))	201930
	Väska till styrskena F 160 för styrskenor upp till 1,6 m långd	204626		Gipskartongfräs MF-GF 45 för 45° V-spår upp till Fräsdjup (inkl. 2 positionsvisare)	205562
	Sats med väskor till styrskenor 2 x F 160 + F-VS + 2 x F-SZ 100 MM + väska till styrskena	204805		Fasmätare 22 x 22 x 2 mm (6 stycken behövs)	201930
	Sats med väskor till styrskenor: F 80 + F 160 + F-WA + F-VS + 2 x F-SZ 100 MM + väska till styrskena	204749		Gipskartongfräs MF-GF 90/15 för 90° V-spår upp till 15 mm Fräsdjup (inkl. 2 positionsvisare)	206590
	Ändkåpor F-EK 2 st.	205400		Vändplatta i hårdmetall (2 stycken behövs)	206067
	Vidhåftningsprofil F-HP 6,8M 6,8 m lång	204376		Fasmätare 22 x 22 x 2 mm (4 stycken behövs)	201930
	Spånsplitterskydd F-SS 3,4M 3,4 m lång	204375		Alu-kompositfräs upp till 8 mm fräsdjup	
	Skruvting F-SZ 100MM 2 st. för fixering av skenan på arbetsstycket	205399		MF-AF 90° (för 90° V-spår) MF-AF 135° (för 135° V-spår)	206076 206600
	Uppsugnings slang LW 35 4 m antistatisk, för bearbetning av massivt trä	093717		(inkl. 2 positionsvisare och 1 spånnavisare)	
	Bakslagstopp F-RS	202867		Slitsenhet MF-SE 3 för 3-dubbla slitsar upp till 26 mm	206072
	Undergreppsanslag MF-UA	206073		Sågblad -HM 120 x 1,2/1,8 x 20 mm, Z 40, TR, för laminat	092578
	Riktstyrning 770 maximal såglängd 770 mm	204378		Sågblad -HM 120 x 1,2/1,8 x 20 mm, Z 12, WZ, för längskapning i trä	092560
				Sågblad -HM 120 x 1,2/1,8 x 20 mm, Z 24, WZ, för universell användning i trä	092558
				Sågblad -HM 120 x 1,2/1,8 x 20 mm, Z 40, FZ/TR, för finsågning i trä	092559

Låsfräs

SKS 130

Två motlöpande special-fräskedjor - för splitterfritt arbete och optimalt spånflöde.

Två tydliga anslagssystem - för dörrar med eller utan överslag.

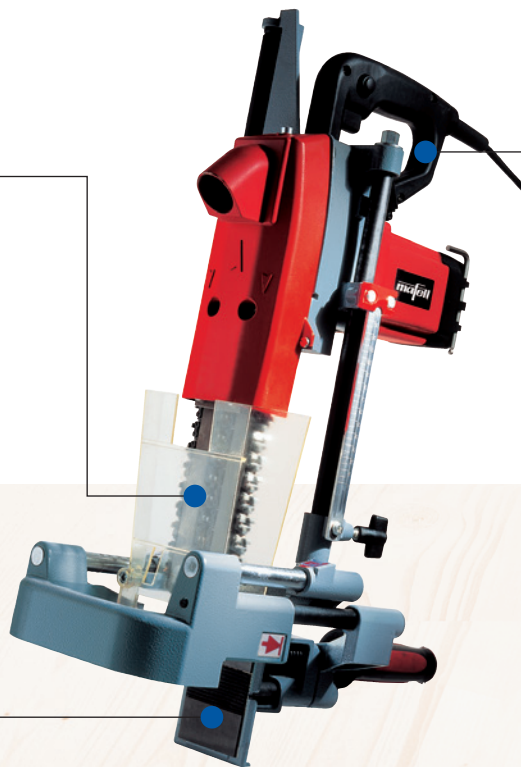

Händig, ergonomisk och kompakt konstruktion - för arbeten på inbyggda dörrar på plats.

Produktegenskaper

- Exakt och snabbt utan splitter
- För användning på plats

Användningsområden

- Inbyggnad av låshus (montering av säkerhetslås)
- Material t.ex.: dörrar i trä och trämaterial, massivt trä

Produktbeskrivning

SKS 130 - världens första specialmaskin för inbyggnad av låshus.

Hus- och lägenhetsägares krav på hus- och lägenhetsdörrar har ökat avsevärt. Därför byggs allt fler säkerhetslås in.

Med 1600 Watt effekt fräser SKS 130 in låshus med valfri bredd - komplett utan splitter!

SKS 130 späns fast över en stor yta på dörren. Med fastklämningsanordningens yta i Pertinax/gummi skyddas dörrens yta ordentligt. Oavsett om dörren är inbyggd på plats eller i verkstaden.

Tekniska data

Stämdjup	145 (130) mm
Stämbredd	14, 16, 18 mm
Stämlängd	78 mm
Slaglängd	175 mm
Varvtal	5770 1/min
Effekt	1600 W
Vikt	10,6 kg
Universalmotor	230 V/50 Hz

SKS 130

Utföranden

Låsfräs SKS 130 med 14 mm kedjesats	915502
Låsfräs SKS 130 med 16 mm kedjesats	915501
Låsfräs SKS 130 med 18 mm kedjesats	915503

Leveransomfattning

2 Styrskenor	091000
2 Fräskedjor	
2 Kedjehjul	091002
1 Sexkantnyckel 5 mm	093278
1 Anslutningskabel 4 m	087323
1 Transportväska	095000

PG A
Prislista sidan 17



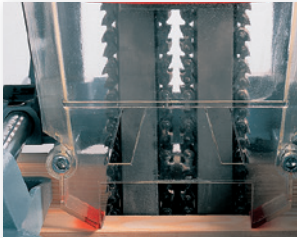

Frässkenorna är underhållsfria och måste inte fettas in.

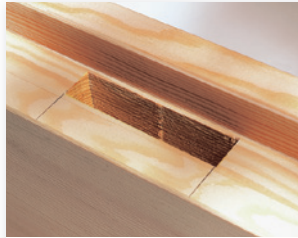

Slitslängder på 78 mm och slitsbredder på 16 mm kan göras med ett enda instick. Även bredare eller längre slitsar utförs exakt på millimetern - med enkel eftersättning av SKS 130.





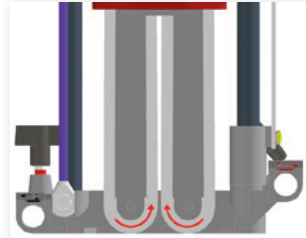

Inget problem längre: Att snabbt och exakt sätta in ett låshus i en inbyggd dörr.



Två motlöpande specialfräskedjor sörjer för splitterfritt arbete och optimalt spånflöde.

Specialtillbehör/Verktyg

Bild	Beteckning	Art. Nr.
	Kedjeskena 14 – 18 mm	091000
	Kedjehjul 14 – 18 mm	091002
	Fräskedja 14 x 38 x 150 mm 16 x 38 x 150 mm 18 x 38 x 150 mm	091003 091001 091004
	Reservlänkar och nitar 14 mm 16 mm 18 mm	091005 091006 091007

Stämdjup

Stämdjup A: 130 mm
Stämdjup B: 145 mm

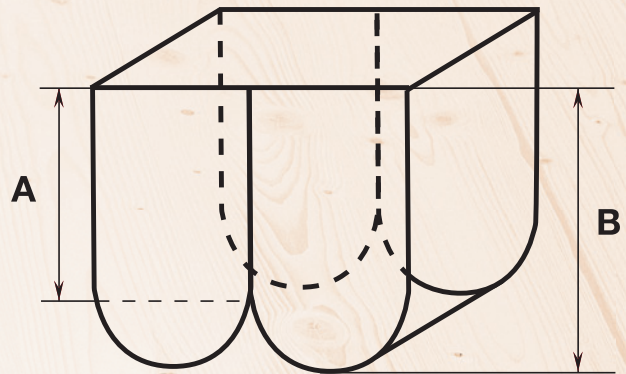

Fogfräs

KFU 1000 E

Med nivåutjämnning - för konstant fräsdjup.

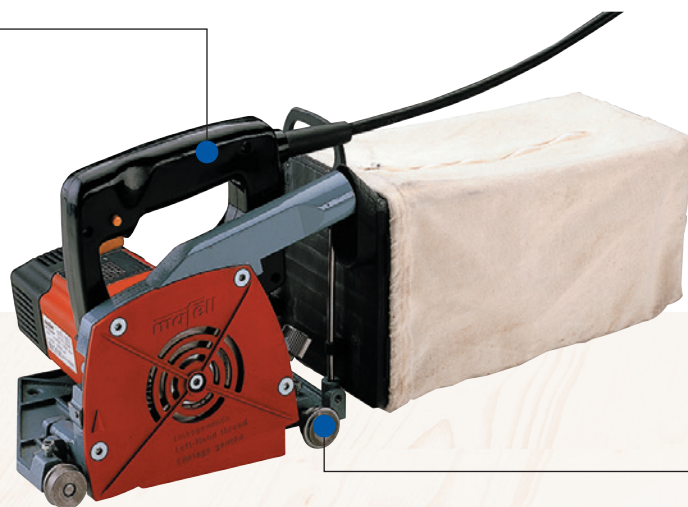

Med tre löprullar - ingen tippning på ojämna underlag.

Produktegenskaper

- Arretering av fräsklingan
- Stark motor
- Stor spånpåse

Användningsområden

- Fogfräsning
- Material t.ex.: elastisk golvbeläggning

Produktbeskrivning

Unik för KFU 1000 E är den inbyggda arreteringen av fräsklingan för ett snabbt verktygsbyte.

Med bara 4,9 kg och 10 m anslutningskabel ger KFU 1000 E rörelsefrihet och en stor arbetsradie. Med den starka växelströmsmotorn på 900 Watt får man ett varvtal på 8000 - 15000 1/min och därmed en mycket fin fräsyta.

Den steglöst reglerbara elektroniken innebär att maskinerna kan användas för alla typer av material - ställ in rätt varvtal, fräs, klart!

Minsta möjliga väggavstånd: bara 11,5 mm.

Om du heller vill stå upprätt när du arbetar erbjuder vi som specialtillbehör ett extra skjuthandtag.

Tekniska data

Fräsdjup	0 – 4,5 mm
Fräsverktyg Ø	120 mm
Varvtal	8000 – 15000 1/min
Effekt	900 W
Vikt	4,9 kg
Universalmotor	230 V/50 Hz

KFU 1000 E

Utföranden

Fogfräs KFU 1000 E	951101
--------------------	--------

Leveransomfattning

1 Fogfräsklinga	091794
ellips formad, hårdmetall, 120 x 3,6 x 20 mm, 12 tänder	
1 Transportlåda	095034
1 Sexkantnyckel 4 mm	093074
1 Anslutningskabel 10 m	087604

PG E
Prislista sidan 18



Steglöst inställbart fräsdjup på 0 - 4,5 mm för alla beläggningstjocklekar. Exakt inställning av fräsdjupet. Ingen självständig ändring av inställningen av fräsdjupet eftersom den spärras genom en automatisk fastklämning.

Absolut regelbundet fräsdjup även vid ojämna golv tack vare en nivåutjämning. Fräsklingen känner direkt av beläggningsytan och korrigerar fräsdjupet.

Exakta fogar tack vare en exakt styrning av den kompletta maskinen via tre kullagrade löprullar. Maskinen kan inte tippa, även på ojämna golv.

Hög säkerhet tack vare att fräsklingen är helt täckt. Den kraftfulla dammsugningen ser till att inga spån hindrar löprullarna.

Specialtillbehör/Verktyg

Bild	Beteckning	Art. Nr.
	Fogfräsklinga ellips formad, hårdmetall, 120 x 3,6 x 20 mm, 12 tänder	091794
	Fogfräsklinga ellips formad, hårdmetall, 120 x 4,2 x 20 mm, 12 tänder	091795
	Styrrulle R 1,5	202274
	Handfoghyvel halvrunt, med 5 reservstål	091460
	Reservstål halvrunt, till handfoghyvel,	091467
	Skjuthandtag, långt	202545

Kervenfräs

ZK 115 Ec

Specialmaskin - för alla typer av lutande inskärningar och avplattning.



Snabba och exakta inställningsmöjligheter - provfräsning behövs inte vilket sparar mycket tid.

Heltäckande skydd - för optimalt användarskydd

Produktegenskaper

- Med CUPrex högeffektmotor
- Låg vikt med 21,1 kg
- Synkroniserad höjdinställning

Användningsområden

- Lutande inskärningar och avplattning
- Material t.ex.: massivt trä, lim trä

Produktbeskrivning

ZK 115 Ec - det övertygande kraftpaketet med bekväm hantering, verktygsbroms och elektronik för:

- mjuk start
- konstant varvtal under belastning
- överbelastningsskydd
- maskinskonade varvtalssänkning vid tomgång
- minskad buller emission

Det komplett nyutvecklade fräshuvudet 150 x 115 mm hos ZK 115 Ec möjliggör med sina 13 vändplattor i hårdmetall (9 för fräsning, 4 för kapning) extrem flisningvid optimalt spånflöde och samtidigt betydligt längre livslängd.

Rista inskärning och vinkelrät rits, ställ in snittvisare, fräs och taklutning och sätt igång och fräs. Enklare kan det inte göras!

Styrskenor som finns som specialtillbehör kan användas till alla timmermaskiner från MAFELL.

Tekniska data

Avplattningsdjup	0 – 70 mm
Skärhastighet (med seriemässigt verktyg)	150 x 115 mm
Vridområde	0 – 60°
Varvtal	4050 1/min
Effekt	3000 W
Vikt (med seriemässigt verktyg)	21,1 kg
Universalmotor	230 V / 50 Hz

ZK 115 Ec

Utföranden

Kervenfräs ZK 115 Ec	925001
----------------------	--------

Leveransomfattning

1 Kervenfräshuvud komplett, Ø 150 x 115 mm	203657
1 Parallellanslag	203683
1 Sexkantnyckel 10 mm	093164
1 Skruvmejsel Torx T 15	093274
1 Anslutningskabel 10 m	087612

PG B
Prislista sidan 18





ZK 115 Ec med styrskenan.

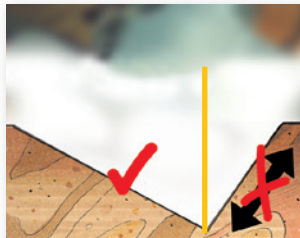

Oöverträffad exakt och beprövat rätvinklig höjinställning. Inskärningsavstånden är alltid konstanta - även vid toleranser.

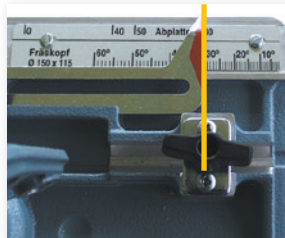

Maskinen placeras hörnet ritsinskäring.



Det nya fräshuvudet med vändplattor i hårdmetall för extrem flisning med optimalt spånflöde.

Specialtillbehör/Verktyg

Bild	Beteckning	Art. Nr.
	Styrskena Längd 3 m (2-delar med förbindelsestycke)	037037
	Styrskena Längd 3 m (en del)	200672
	Förlängning till styrskena Längd 1,5 m	036553
	Adapter par för parallellslag	037195
	Kervenfräshuvud komplett, Ø 150 x 115 mm (inkl. vändplattor i hårdmetall)	203657
	Vändplatta i hårdmetall (13 st. erforderlich)	201927
	Avplattningshuvud komplett, Ø 236 x 50 mm (inkl. vändplattor i hårdmetall)	203659
	Vändplatta i hårdmetall (16 stycken behövs)	201927
	Avplattningshuvud komplett, Ø 190 x 81 mm (inkl. vändplattor i hårdmetall)	091417
	Vändplatta i hårdmetall (6 stycken behövs)	034907
	Vändstål 80 mm (3 stycken behövs)	035090
	Avplattningshuvud komplett, Ø 150 x 60 mm (inkl. vändplattor i hårdmetall)	091415
	Vändplatta i hårdmetall (6 stycken behövs)	034907
	Vändstål 60 mm (3 stycken behövs)	035089

Tabell fräsdjup

A: Inskärning



Art. Nr.	203657				
Fräshuvud	150 x 115 mm				
„α“ (°)	0°	15°	30°	45°	60°
Djup „D“ (mm)	27	29,7	57,5	77,9	75
Bredd „B“ (mm)	115				
„X“ (mm)	115		115	110	86,5
„Y“ (mm)	30,8		66,4	110	150

B: Avplattning

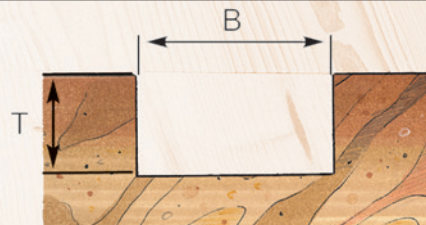

Art. Nr.	203659	091417	091415
Avplattningshuvud	236 x 50	190 x 81	150 x 60
„α“ (°)	0	0	0
Djup „D“ (mm)	70	47	27
Bredd „B“ (mm)	50	81	60

Kedjestämmaskin

LS 103 Ec

Ergonomisk anordning av handtag och brytare - för säkert och kraftsparande arbete.

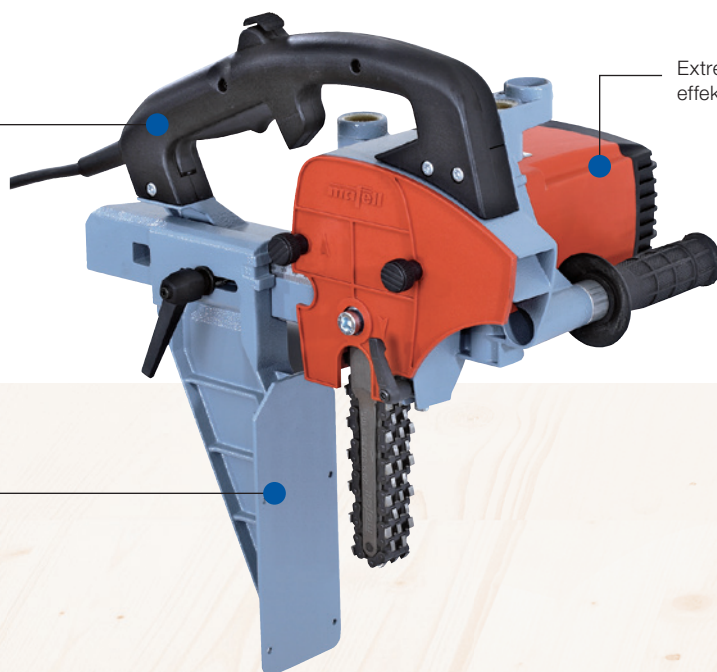

Extremt stark motor - för hög effektivitet och tydlig tidsbesparing.

Låg maskinvikt - perfekt för användning på byggplatser.

Produktegenskaper

- Med CUprex högeffektmotor
- Superlätt och säker
- Snabbt kedjebyte
- Ergonomisk maskinkonstruktion

Användningsområden

- Tapphål
- Material t.ex.: massivt trä, lim trä

Produktbeskrivning

Unik lättviktare med 8,7 kg.

Den långa tväranslagshållaren med ett stort inställningsområde möjliggör arbeten på trämaterial med stora dimensioner.

Spännsystemet hos LS 103 Ec möjliggör ett snabbt kedjebyte. Även efter spänning av fräskedjan med monterad kedjeskydd är inget problem och kan göras snabbt.

Som specialtillbehör: Styrstativet till LS 103 Ec, perfekt för exakt arbete vid bjälkar, särskilt nödvändig för kedjesatser på 150 mm.

Med LS 103 Ec och de passande slitsstativet SG 230, SG 400 eller SG 500 kan infräsningar upp till 500 mm göras! Det kan ingen annan maskin på marknaden!

Tekniska data

Stäm djup	100/150 mm
Varvtal	4050 1/min
Effekt	2500 W
Vikt	8,7 kg
Universalmotor	230 V/50 Hz

LS 103 Ec

Utföranden

Kedjestämmaskin LS 103/40 Ec komplett med kedjesats, 28 x 40 x 100 mm	924201
Kedjestämmaskin LS 103/35 Ec komplett med kedjesats, 28 x 35 x 100 mm	924202
Kedjestämmaskin LS 103/40 Ec komplett med kedjesats, 28 x 40 x 150 mm	924203
Kedjestämmaskin LS 103/35 Ec komplett med kedjesats, 28 x 35 x 150 mm	924204

Leveransomfattning

1 Tväranslag	200954
1 Sexkantnyckel 4 mm	093074
1 Sexkantnyckel 8 mm	093070
1 Anslutningskabel 10 m	087612

Ytterligare information:

Observera: Användning av kedjestämmaskinen LS 103 Ec ed 150-mm-opsättning kräver att styrstativet FG 150 används, Art. Nr 200980

PG B
Prislista sidan 18





Tapphål med LS 103 Ec in olika dimensioner upp till 100 mm.



LS 103 Ec i horisontell användning.



LS 103 Ec med styrstativet FG 150 för stämdjup till 140 mm

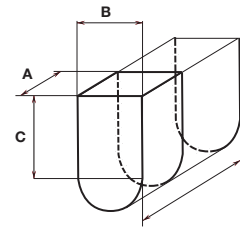

Dimensioner fräskedjor
Exempel: 28 x 40 x 100 mm;
kedjebredd A: 28 mm; Håll-
bredd B: 40 mm; Stämdjup
C: 100 mm

Specialtillbehör/Verktyg

Bild	Beteckning	Art. Nr.	Bild	Beteckning	Art. Nr.
	Styrstativ FG 150 för stämdjup till 140 mm	200980		Reservlänkar och nitar 1 påse, för 28 mm kedjebredd, stor delning	091279
	Kedjeskena 28 x 40 x 100 mm	091010			
	Kedjeskena 28 x 40 x 150 mm	091011			
	Kedjeskena 28 x 35 x 100 mm	091012			
	Kedjeskena 28 x 35 x 150 mm	091013			
	Fräskedja Delning 22,6, 28 x 35/40 x 100 mm	091230			
	Fräskedja Delning 22,6, 28 x 35/40 x 150 mm	091234			
	Kedjanrad Delning 22,6, 4 tänder, för kedjesats 28 x 35/40 x 100 mm/150 mm	091683			

Slitsanordning SG 230

Slitsbredd från 6 - 21 mm - för
mångsidig användning.

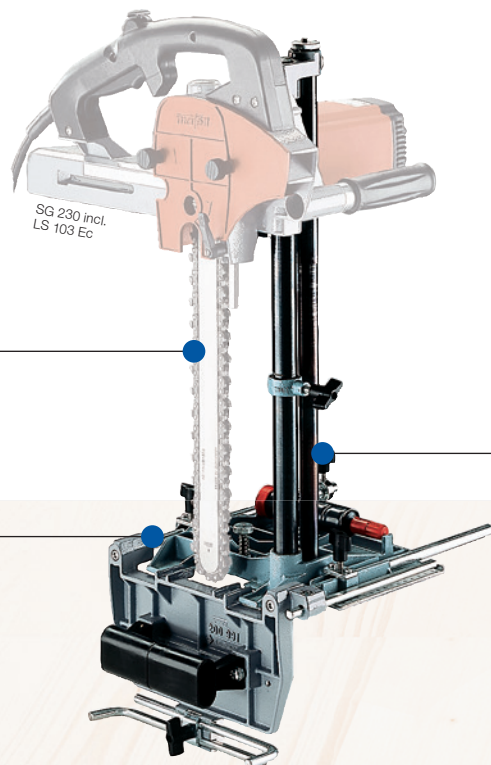

Låg totalvikt - för utmärkt hantering
och svåra arbetspositioner.

Robust, vridstyvt styrstativ för ex-
akt passande slitsar.

Produktegenskaper

- **Exakt passande slitsar**
- **Extremt låg totalvikt**

Användningsområden

- Slitsar i balkanslutningar och förband
- Material t.ex.: massivt trä och bind och limträ

Produktbeskrivning

SG 230 är ett av tre alternativ till kedjestämmmaskinen LS 103 Ec för att fräsa in slitsar i balkar och lim balkar.

Med SG 230 slitsar man alla typer av trä till ett djup på 285 mm. Vid arbetsdjup upp till 230 mm underlättar den fjädrande returfunktionen tillbakakörningen till utgångsläget.

Med bara 16,7 kg kan man utföra slitsningen även i inbyggda balkar.

Även hos den här kombinationen är det avstämningen mellan slitsstativ och kedjestämmmaskin 100 %-ig som gör att slitsarna passar exakt.

Tekniska data

Slitsdjup	230/285 mm
Slitsöppning	6 - 21 mm
Slitslängd	50 mm
Vikt	7,7 kg

SG 230

Utföranden

Slitsanordning SG 230	200990
-----------------------	--------

Leveransomfattning

1 Stötpress	076158
-------------	--------

Ytterligare information:

Kedjestämmmaskinen LS 103 Ec ingår inte i leveransen.

Slitsmaskiner finns seriemässigt utan fräskedjesats. Välj en sats som passar för dina behov från vårt utbud.

Slitsanordningarna kan bara levereras tillsammans med en fräskedjesats.





Universellt användbar för stödfötter, integral förband och knutplåtar.



Fräsanordning med SG 230 - vertikalt och horisontellt.





Anslagsbygeln kan ställas in steglöst för seriearbeten.

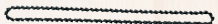

Exakta inställningsmöjligheter med tydliga skalor.

Specialtillbehör/Verktyg

Bild	Beteckning	Art. Nr.
	Skena för slitstjocklek 6 – 7 mm 8 – 9 mm 10 – 11 mm 12 – 17 mm 18 – 21 mm	091383 091381 091382 091384 091385
	Kedja (43 dubbel länkar) för slitstjocklek 6 mm 7 mm 8 mm 9 mm 10 mm 11 mm 12 mm 13 mm 14 mm 15 mm 16 mm 17 mm 18 mm 19 mm 20 mm 21 mm	091377 091378 091379 091375 091347 091376 091348 091349 091350 091351 091352 091353 091354 091355 091356 091357
	Kedjehjul för slitstjocklek 6 – 7 mm 8 – 9 mm 10 – 11 mm 12 – 17 mm 18 – 21 mm	091686 091687 091688 091689 091690
	Dubbellänkar 5 st. för 091377 för 091378 för 091379 för 091375 för 091347 för 091376 för 091348 för 091349 för 091350 för 091351 för 091352 för 091353 för 091354 för 091355 för 091356 för 091357	091393 091394 091395 091391 091366 091392 091367 091368 091369 091335 091336 091337 091338 091339 091340 091332
1 sats = 5 dubbellänkar		

Slitsanordning SG 400

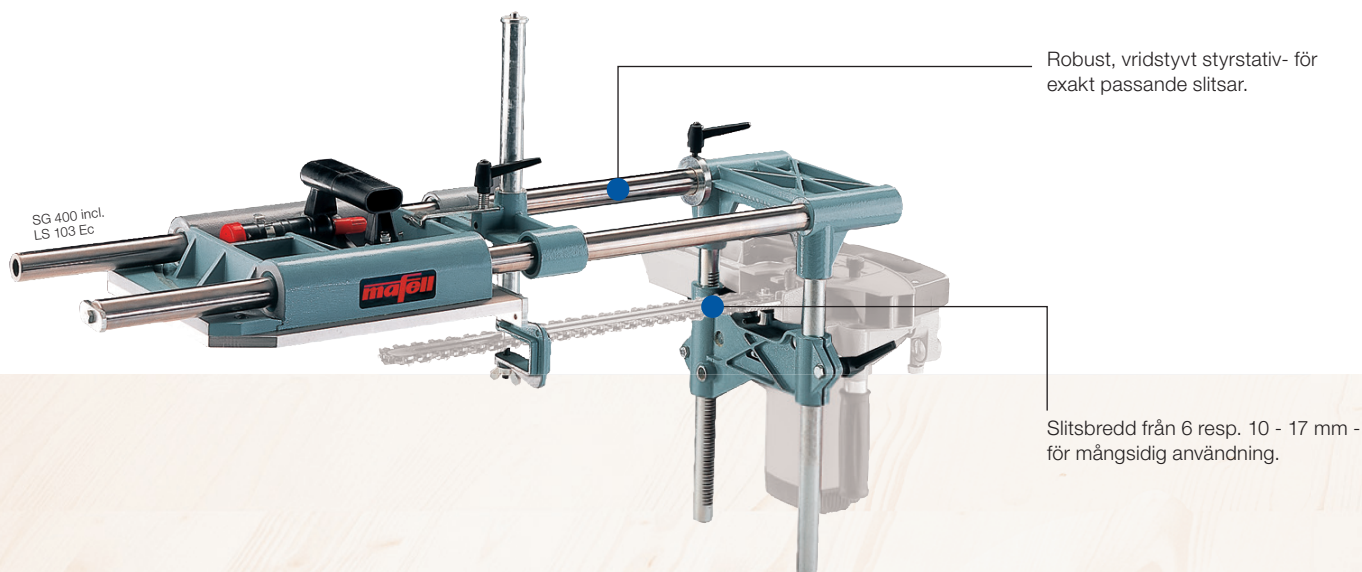

Produktegenskaper

- Exakt passande slitsar
- Vridbar 45°

Användningsområden

- Material t.ex.: massivt trä och limträ

Produktbeskrivning

Tillsammans med kedjestämmmaskinen LS 103 Ec är SG 400 den perfekta kompletteringen för att t.ex. bearbeta stora lim balkar för att infoga förbindelsestycken.

Det enorma slitsdjupet på upp till 400 mm garanteras genom den exakta avstämningen av slitsstativet mot basmaskinen.

Den exakta special-kedjeföringen och fräsdjupanslaget garanterar att måttet hålls från början till slut.

De kompletta aggregatet kan naturligtvis lutas 45°!

Tekniska data

Slitsdjup	300/400 mm
Slitsbredd med 300 mm-sats	6 - 17 mm
Slitsbredd med 400 mm-sats	10 - 17 mm
Slitslängd	50 mm
Vikt	24,8 kg

Utföranden

Slitsanordning SG 400	201000
-----------------------	--------

Leveransomfattning

1 Stötpress	076158
-------------	--------

Ytterligare information:

Kedjestämmmaskinen LS 103 Ec ingår inte i leveransen.

Slitsmaskiner finns seriemässigt utan fräskedjesats. Välj en sats som passar för dina behov från vårt utbud.

Slitsanordningarna kan bara levereras tillsammans med en fräskedjesats.

PG S
Prislista sidan 19





Fräsdjupet kan ställas in exakt.

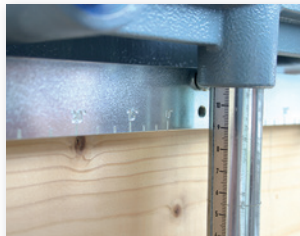

Det vertikala kantavståndet kan ställas in exakt via en skala.





S-varianterna kan lutats 45° åt båda håll.



Mycket exakta fräsningar för högvärdiga knutplåtförband inom husbyggen.

Specialtillbehör/Verktyg

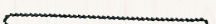
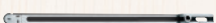
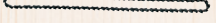
Bild	Beteckning	Art. Nr.	Bild	Beteckning	Art. Nr.
	Spännanordning maximal spännbredd 300 mm (Bild spännanordning monterad på SG 400)	039602		Fräskedjesats för fräsdjup 300/400 mm	
				Kedjehjul för slitstjocklek 6 – 7 mm 8 – 9 mm 10 – 11 mm 12 – 17 mm	091686 091687 091688 091689
	Fräskedjesats för fräsdjup 300 mm			Dubbellänkar till fräskedja, se SG 230	
	Skena för slitstjocklek 6 – 7 mm 8 – 9 mm 10 – 11 mm 12 – 17 mm	091606 091607 091608 091609			
	Kedja (50 dubbellänkar) för slitstjocklek 6 mm 7 mm 8 mm 9 mm 10 mm 11 mm 12 mm 13 mm 14 mm 15 mm 16 mm 17 mm	091614 091616 091617 091619 091621 091623 091624 091626 091627 091628 091629 091631			
	Fräskedjesats för fräsdjup 400 mm				
	Skena för slitstjocklek 10 – 11 mm 12 – 17 mm	091613 091611			
	Kedja (59 dubbellänkar) för slitstjocklek 10 mm 11 mm 12 mm 13 mm 14 mm 15 mm 16 mm 17 mm	091632 091633 091634 091636 091637 091638 091639 091641			

Slitsanordning SG 500

500 mm slitsdjup för
infräsningar med stora
dimensioner.

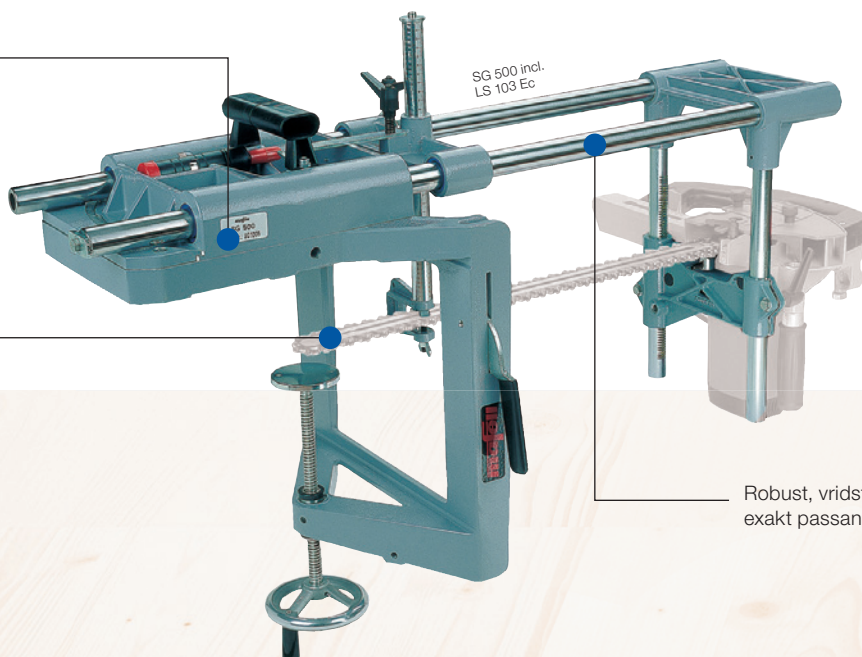

Kan lutas 45° - för mångsidig
användning.

Robust, vridstyvt styrstativ- för
exakt passande slitsar.

Produktegenskaper

- 500 mm slitsdjup
- Exakt passande slitsar
- Vridbar 45°

Användningsområden

- Material t.ex.: massivt trä och limträ

Produktbeskrivning

Så kommer man ner på djupet! Med 500 mm slitsdjup och 50 mm slitsbredd med i ett enda arbetssteg.

Styrvinkeln kan ställas in upp till 45 grader åt båda håll.

3 styrsstycken (3, 5 och 7 mm) medföljer som kan sänkas in i styrskenans främre ände. Därmed är det möjligt att utvidga slitsbredden i ett andra arbetssteg. Det infogade styrsstycket förhindrar att man kör in i det tidigare gjorda spåret.

Mer detaljer finns i tabellen på nästa sida.

Tekniska data

Slitsdjup	500 mm
Slitsbredd	10 – 17 mm
Slitslängd	50 mm
Vikt	31,4 kg

SG 500

Utföranden

Slitsanordning SG 500	201005
-----------------------	--------

Leveransomfattning

3 Styrsstycke 3, 5, 7 mm	
1 Spännanordning	039602
maximal spännbredd 300 mm	
1 Stötpress	076158

Ytterligare information:

Kedjestämmaskinen LS 103 Ec ingår inte i leveransen.

Slitsmaskiner finns seriemässigt utan fräskedjesats. Välj en sats som passar för dina behov från vårt utbud.

Slitsanordningarna kan bara levereras tillsammans med en fräskedjesats.

PG S
Prislista sidan 19



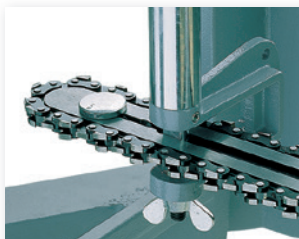

Styrstykke vid användning.

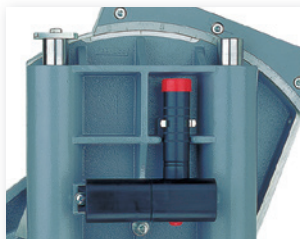

För instickning i lutning mot träkanten: Lutningsinställning på 45° åt båda håll.

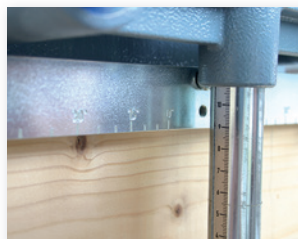

Det vertikala kantavståndet kan ställas in exakt via en skala.



S-varianterna kan lutas 45° åt båda håll.

Specialtillbehör/Verktyg

Bild	Beteckning	Art. Nr.	Bild	Beteckning	Art. Nr.
	Skena för slitstjocklek			Kedjehjul för slitstjocklek	
	10 mm	091642		10 – 11 mm	091688
	11 mm	091643		12 – 17 mm	091689
	12 mm	091644			
	13 mm	091646		styrningsstykke	
	14 mm	091647		3 mm	202815
	15 mm	091648		5 mm	202816
	16 mm	091649		7 mm	202817
	17 mm	091659		8 mm	202818
				9 mm	202819
				10 mm	202820
				12 mm	202821
				13 mm	202822
				14 mm	202823
				Dubbellänkar till fräskedja,	
				se SG 230	
	Kedja för slitstjocklek				
	10 mm	091651			
	11 mm	091652			
	12 mm	091653			
	13 mm	091654			
	14 mm	091655			
	15 mm	091656			
	16 mm	091657			
	17 mm	091658			

Önskad slitsbredd	Styrskena 10 x 50 x 500 mm + styrningsstykke	Styrskena 11 x 50 x 500 mm + styrningsstykke	Styrskena 12 x 50 x 500 mm + styrningsstykke	Styrskena 13 x 50 x 500 mm + styrningsstykke	Styrskena 14 x 50 x 500 mm + styrningsstykke	Styrskena 15 x 50 x 500 mm + styrningsstykke	Styrskena 16 x 50 x 500 mm + styrningsstykke	Styrskena 17 x 50 x 500 mm + styrningsstykke
12 mm	3 mm							
12,5 mm		3 mm						
14 mm	5 mm							
14,5 mm		5 mm	3 mm					
15 mm				3 mm				
15,5 mm					3 mm			
16 mm	7 mm					3 mm		
16,5 mm		7 mm	5 mm				3 mm	
17 mm	8 mm			5 mm				
17,5 mm		8 mm			5 mm			
18 mm	9 mm					5 mm		
18,5 mm		9 mm	7 mm				5 mm	
19 mm	10 mm			7 mm				5 mm
19,5 mm		10 mm	8 mm		7 mm			
20 mm				8 mm		7 mm		
20,5 mm			9 mm		8 mm		7 mm	
21 mm				9 mm		8 mm		7 mm
21,5 mm			10 mm		9 mm		8 mm	
22 mm				10 mm		9 mm		8 mm
22,5 mm					10 mm		9 mm	
23 mm						10 mm		9 mm
23,5 mm			12 mm				10 mm	
24 mm				12 mm				10 mm
24,5 mm					12 mm			
25 mm				13 mm		12 mm		
25,5 mm					13 mm		12 mm	
26 mm						13 mm		12 mm
26,5 mm					14 mm		13 mm	
27 mm						14 mm		13 mm
27,5 mm							14 mm	
28 mm								14 mm

Tappfräs

ZAF 250 Vario

Tydlig tidsbesparing - med enkel och snabb inställning av mätten för längd, vinkel och tapp.

Minimalt platsbehov - arbetstycket stannar alltid i samma position.

Maximala trädimensioner
500 x 250 mm vid 0° och
220 x 250 mm vid 60°.

Inget styckträavfall -
sugs upp komplett.

Produktegenskaper

- Fräsaggregatet kan vridas upp till 60°
- Laserpositionering
- Special fräsverktyg

Användningsområden

- Fräsning av tappar och blad upp till 60°
- Material t.ex.: massivt trä och limträ

Produktbeskrivning

Med ZAF 250 Vario kan man tillverka tappformar snabbt och exakt, rationellt och exakt passande.

Rapa tappar, lutande tappar, hörn- och åsblad - med den kompakta ZAF 250 Vario är du på den säkra sidan.

En exakt längdskala kan ställas in med anslag.

Fräsverktyget som har utvecklats särskilt för ZAF 250 Vario kan blixtnabbt ställas in för olika tappplängder och bladfräsning.

ZAF 250 Vario har exakta inställningsmöjligheter och en tydlig manöverpanel. En inbyggd laser hjälper dig att placera viket exakt. Resultat: Fräsning i trä exakt på millimetern!

Efter att tappgeometrin har ställts arbetar fråshuvudet automatiskt fram tappformen och levererar den tappform du vill ha - inklusive kapning, ansats och avfasning.

ZAF 250 Vario har för insatser i hårt trä en inställbar matningshastighet.

Tekniska data

Maximal virkesdimension (B x H) rät vinkel	500 x 250 mm
Maximal virkesdimension (B x H) 60°	220 x 250 mm
Bordets längd - med skala	3000 mm
Matningshastighet	0,9 – 2,2 m/min
Uppställningsyta	1,5 x 4 m
Varvtal	6670 1/min
Effekt	6000 W
Vikt	ca. 392,1 kg
Trefasmotor	400 V / 50 Hz

ZAF 250 Vario

Utföranden

Tappfräs ZAF 250 Vario **991201**

Leveransomfattning

1 Fråshuvud **202105**
komplett med vändstål



PG F
Prislista sidan 20



Den 3 meter långa anslagsprofilen med mm skala och längdanslaget möjliggör en exakt placering av arbetsstyckena.

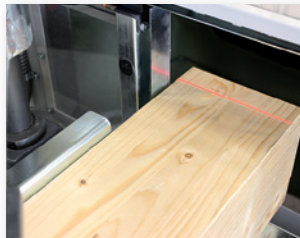

Lasertekniken innebär att man kan placera arbetsstycket efter ritsningen.



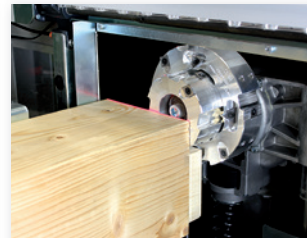

Översiktlig och tydlig anordning - manöverelementen på ZAF 250 Vario för automatisk eller manuell drift.

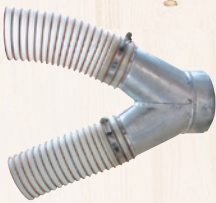

Raka eller lutande tappar - styrningen möjliggör en 4-sidig bearbetning i ett arbetssteg. Därmed är alla tappar även avfasade runt om.

Specialtillbehör/Verktyg

Bild	Beteckning	Art. Nr.
	Utsugningssats	202320
	Vändstål 14 x 14 x 2 mm 18 stycken behövs	201927
	Fasmätare 22 x 22 x 2 mm 4 stycken behövs	201930

Exempel på bearbetning

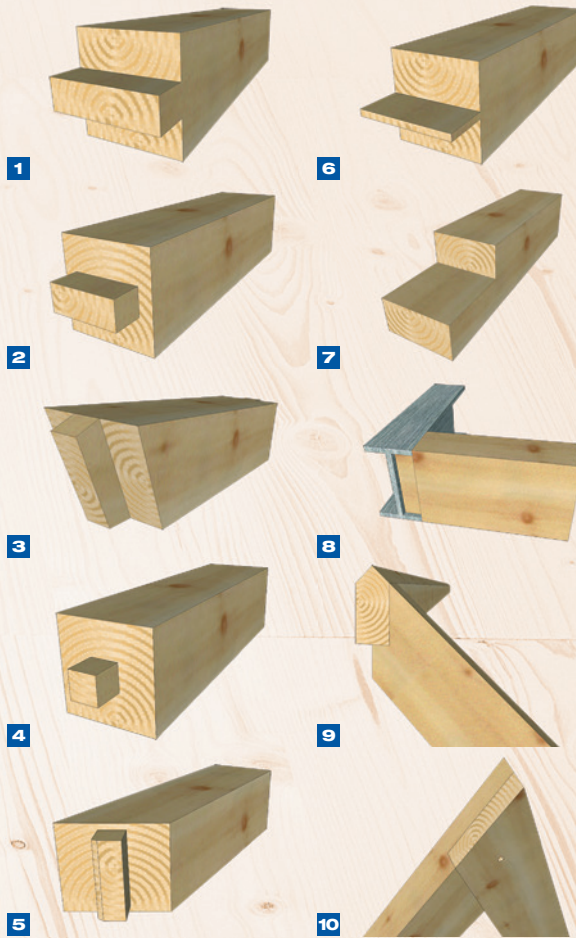

- | | |
|-----------------------------------|-------------------------------------|
| 1 Tapp
rak, liggande | 6 Variant tapp
extra tunn |
| 2 Tapp
förskjute | 7 Hörnblad |
| 3 Tapp
lutande | 8 Bjälklagsanslutning |
| 4 Variant tapp
rak | 9 Plankås, klo |
| 5 Tapp
stående, lutande | 10 Åsblad |

Dammsuga



Perfekta arbetsresultat kräver en ren arbetsmiljö. Dammsugare från MAFELL skapar de optimala förutsättningarna för det. Oavsett om du borrar eller monterar eluttag, fräser murslitsar eller slipar lacker: Med de innovativa dammsugarna spar du märkbart tid på byggarbetsplatsen och i verkstaden. På så sätt blir arbetet inte bara renare utan även hälsosammare.



MAFELL

Såga

Borra

Slipa

Hyvla

Fräsa

Dammsuga

Övrigt

Dammsugare

S 25 M / S 50 M

Till-/frånkopplingsknappen sitter lättåtkomligt på framsidan tillsammans med knappar för skakautomatiken och impuls givare för filterrengöring/skakning och indikeringen för volymström.

Vid uppsugning av vätskor stänger dammsugaren automatiskt av uppsugningen den maximala fyllnadsnivån har nåtts.



M-dammsugarna levereras med en praktiskt fästplatta för fastsättning av en MAFELL-MAX.

Praktisk slanganslutning - tack vare snabbkopplingen/bajonettlåset med extra säkring.

Produktegenskaper

- Godkänd dammklass M
- Automatisk filterskakning
- Antistatik-utrustning ingår i leveransen

Användningsområden

- Våt- och torrdammsugning
- Uppsugning av arbetsavfall
- Material t.ex.: damm, spån, vätskor

Produktbeskrivning

Oavsett om du sågar, borrar eller slipar: Med de innovativa MAFELL dammsugarna håller du alltid rent och snyggt.

En mikro processor styrd elektronik hos alla maskiner ser till att arbetet går säkert och effektivt. Hit hör både den maskin och strömkretsskonande mjukstarten och den automatiska eftergångsautomatiken som ser till att slangen töms efter att dammsugaren stängts av. Dessutom kan man med regleringen av varvtalet alltid anpassa sugkraften till den aktuella nedsmutsningen och slangdiametern.

De två dammsugarna S 25 M och S 50 M uppfyller dammklass M och kan tack vare sig goda förmåga att hålla kvar damm användas som standardmässiga industridammsugare.

Den högeffektiva motorfläkten med bypass-kyllning ger dammsugaren en lång livslängd. Perfekt för våt- och torrdammsugning.

MAFELL-dammsugare är tack vare till-/frånkopplingsautomatiken lämplig för uppsugning med alla typer av elverktyg. Alla MAFELL-varianter kan användas för uppsugning av vätskor.

Tekniska data

	S 25 M	S 50 M
Behållarvolym	25 l	50 l
Behållarvolym vid vatten	20 l	40 l
Diameter sugstuts	Ø 66/58 mm	Ø 66/58 mm
Undertryck	248 mbar	248 mbar
Mått (B x L x H)	500 x 405 x 565 mm	590 x 455 x 645 mm
Volymström	220 m ³ /h	220 m ³ /h
Effekt	1200 W	1200 W
Vikt	13,2 kg	19,1 kg
Universalmotor	230 V / 50 Hz	230 V / 50 Hz

Utförande

Dammsugare S 25 M	919710
Dammsugare S 50 M	915901

Leveransomfattning

1 Dammsugarslang 4 m	093684
Ø 27 mm med mjuk kona 35 mm, torsionsled, Ø 66 mm bajonett, antistatisk	
1 Veckfilter-kassett	093674
1 par, polyester (8600 cm ²)	
1 MAX-fäste	
1 Skjuthandtag (S 50 M)	
1 Fiberfilterpåse	
S 25 M 21 l nyttjandevolym	
S 50 M 45 l nyttjandevolym	
1 Anslutningskabel 8 m (S 25 M)	176030
1 Anslutningskabel 8 m (S 50 M)	078207

PG A
Prislista sidan 21





T-MAX lådan kan t.ex för transport enkelt fästas på S 25 M eller S 50 M.



T-MAX fäst på dammsugaren kan användas som underlag för mindre arbetsstycken.



Rent och snyggt: Tack vare slanganslutningen med 35 mm mjuk kona kan man utan problem inte bara ansluta MAFELL-elverktyg utan även andra fabrikat.



Det nya, särskilt effektiva filter systemet har stämts av särskilt mot arbeten med elverktyg.

Specialtillbehör/Verktyg

Bild	Betecknin	Art. Nr.
	Dammsugarslang 4 m Ø 21 mm med mjuk kona 35 mm, torsionsled, Ø 66 mm bajonett, antistatisk	093679
	Dammsugarslang 4 m Ø 27 mm med mjuk kona 35 mm, torsionsled, Ø 66 mm bajonett, antistatisk	093684
	Dammsugarslang 5 m Ø 35 mm med mjuk kona 35 mm, torsionsled, Ø 66 mm bajonett, antistatisk	093681
	Dammsugarslang 4 m Ø 27 mm med mjuk kona 35 mm, torsionsled, Ø 66 mm bajonett, statisk	093680
	Dammsugarslang 2,5 m Ø 49 mm med mjuk kona 58 mm, torsionsled, Ø 66 mm bajonett, statisk	093682
	Handuppsugningssats D 35	093718
	T-MAX	095204
	Veckfilter-kasset 1 par, polyester (8600 cm ²)	093674
	Sats med fiberfilterpåsar 5 styck, innehåll: 21 liter för S 25 L/S 25 M	093719
	Sats med fiberfilterpåsar 5 styck, innehåll: 45 liter för S 50 M	093722
	Reducerstycke 58/35 mm	203602

Användningsöversikt - uppsugningslångar
Vilken slangdiameter passar till vilken maskin?

Slanganslutning

Maskintyp	21 mm	27 mm	35 mm	49 mm
P1 cc	•	•		
KSS 300	•	•		
KSS 40 18 M bl	•	•		
KSS 400		•		
KSS 400 / 36 V		•		
KSS 60 cc		•		
KSS 60 36B		•		
KSS 80 Ec / 370		•		
PSS 3100 SE			•	
MT 55 cc		•		
MS 55		•		
MS 55 / 36 V		•		
KSP 40 Flexistem	•	•		
KSP 55 F		•		
KSP 55 / 36 V		•		
K 65 cc		•		
K 85 / K 85 Ec		•		
MKS 130 Ec				•
MKS 145 / 165 Ec				•
MKS 185 Ec				•
Z 5 Ec		•		
ERIKA 60 E		• ¹⁾	• ¹⁾	•
ERIKA 70 Ec		• ²⁾	• ²⁾	•
ERIKA 85 Ec		• ³⁾	• ³⁾	•
DD40	•	•		
UVA 115 E	•	•		
EVA 150 E	•	•		
MHU 82		•	•	
LNF 20		•		
LO 65 Ec		•		•
NFU 32				•
MF 26 cc		• ³⁾		
SKS 130		•		

¹⁾ Reducerstycke krävs

²⁾ Reducerstycke krävs, eller uppsugning endast möjlig vid nedre spånledningskanal.

³⁾ Dammsugarslang LW 35,4 mm

Dammsugare

S 25 L

Till-/frånkopplingsknappen sitter lättåtkomligt på framsidan tillsammans med knappar för skakautomatiken och impuls givare för filterren-göring/skakning och indikeringen för volymström.



Praktisk slanganslutning - tack vare snabbkopplingen/bajonettlåset med extra säkring.

Vid uppsugning av vätskor stänger dammsugaren automatiskt av uppsugningen den maximala fyllnadsnivån har nåtts.

Produktegenskaper

- Godkänd dammklass L
- Automatisk filterskakning
- Antistatik-utrustning ingår Leveransomfattning

Användningsområden

- Våt- och torrdammsugning
- Uppsugning av arbetsavfall
- Material t.ex.: damm, spån, vätskor

Produktbeskrivning

Oavsett om du sågar, borrar eller slipar: Med de innovativa MAFELL dammsugarna håller du alltid rent och snyggt.

En mikro processor styrd elektronik hos alla maskiner ser till att arbetet går säkert och effektivt. Hit hör både den maskin- och strömkretsskonande mjukstarten och den automatiska eftergångsautomatiken som ser till att slangen töms efter att dammsugaren stängts av. Dessutom kan man med regleringen av varvtalet alltid anpassa sugkraften till den aktuella slangdiametern.

Dammsugaren S 25 M uppfyller dammklass L och kan tack vare sin goda förmåga att hålla kvar damm (99 %) användas som standardmässiga industridammsugare.

Den högeffektiva motorfläkten med bypass-kyllning ger dammsugaren en lång livslängd. Perfekt för våt- och torrdammsugning.

MAFELL-dammsugare är tack vare till-/frånkopplingsautomatiken lämplig för uppsugning med alla typer av elverktyg. Alla MAFELL-varianter kan användas för uppsugning av vätskor.

Tekniska data

Behållarvolym	25 l
Behållarvolym vid vatten	20 l
Diameter sugstuts	Ø 66/58 mm
Undertryck	248 mbar
Mått (B x L x H)	425 x 380 x 570 mm
Volymström	220 m ³ /h
Effekt	1200 W
Vikt	13,2 kg
Universalmotor	230 V / 50 Hz

S 25 L

Utförande

Dammsugare S 25 L 919715

Leveransomfattning

1 Dammsugarslang 4 m	093684
Ø 27 mm med mjuk kona 35 mm, torsionsled, Ø 66 mm bajonett, antistatisk	
1 Veckfilter-kassett	093674
1 par, polyester (8600 cm ²)	
1 Fiberfilterpåse	
21 l nyttjandevolym	
1 Anslutningskabel 8 m	078207

PG A
Prislista sidan 21





Det nya, särskilt effektiva filter systemet har stämts av särskilt mot arbeten med elverktyg.



Rent och snyggt: Tack vare slanganslutningen med 35 mm mjuk kona kan man utan problem inte bara ansluta MAFELL-elverktyg utan även andra fabrikat.



Den 25 l stora behållaren består av specialplast och är mycket slagtålig och långlivad. Dessutom är den korrosionsfri och tålig mot alla vanliga syror och baser.



Slangen är antistatisk. Det gör att användaren säkert skyddas mot elektrisk uppladdning (elstötar) och minskar mängden dammrester som fäster mot slangen.

Specialtillbehör/Verktyg

Slanganslutning

Bild	Betecknin	Art. Nr.	Maskintyp	Slanganslutning			
				21 mm	27 mm	35 mm	49 mm
	Dammsugarslang 4 m Ø 21 mm med mjuk kona 35 mm, torsionsled, Ø 66 mm bajonett, antistatisk	093679	P1 cc	•	•		
	Dammsugarslang 4 m Ø 27 mm med mjuk kona 35 mm, torsionsled, Ø 66 mm bajonett, antistatisk	093684	KSS 300	•	•		
	Dammsugarslang 5 m Ø 35 mm med mjuk kona 35 mm, torsionsled, Ø 66 mm bajonett, antistatisk	093681	KSS 40 18 M bl	•	•		
	Dammsugarslang 4 m Ø 27 mm med mjuk kona 35 mm, torsionsled, Ø 66 mm bajonett, statisk	093680	KSS 400		•		
	Dammsugarslang 2,5 m Ø 49 mm med mjuk kona 58 mm, torsionsled, Ø 66 mm bajonett, statisk	093682	KSS 400 / 36 V		•		
			KSS 60 cc		•		
	Handuppsugningssats D 35	093718	KSS 60 36B		•		
			KSS 80 Ec / 370		•		
			PSS 3100 SE			•	
	Veckfilter-kassett 1 par, polyester (8600 cm ²)	093674	MT 55 cc		•		
			MS 55		•		
			MS 55 / 36 V		•		
	Sats med fiberfilterpåsar 5 styck, innehåll: 21 liter för S 25 L	093719	KSP 40 Flexistem	•	•		
			KSP 55 F		•		
			KSP 55 / 36 V		•		
	Reducerstycke 58/35 mm	203602	K 65 cc		•		
			K 85 / K 85 Ec		•		
			MKS 130 Ec			•	
			MKS 145 / 165 Ec			•	
			MKS 185 Ec			•	
			Z 5 Ec		•		
			ERIKA 60 E		• ¹⁾	• ¹⁾	•
			ERIKA 70 Ec		• ²⁾	• ²⁾	•
			ERIKA 85 Ec		• ³⁾	• ³⁾	•
			DD40	•	•		
			UVA 115 E	•	•		
			EVA 150 E	•	•		
			MHU 82		•	•	
			LNF 20		•		
			LO 65 Ec		•		•
			NFU 32				•
			MF 26 cc		• ³⁾		
			SKS 130		•		

Användningsöversikt - uppsugningsslangar
Vilken slangdiameter passar till vilken maskin?

¹⁾ Reducerstycke krävs
²⁾ Reducerstycke krävs, eller uppsugning endast möjlig vid nedre spånledningskanal.
³⁾ Dammsugarslang LW 35,4 mm

Dammsugare

S 35 M

Till-/frånkopplingsknappen sitter lättåtkomligt på framsidan tillsammans med knappar för skakautomatiken och impuls givare för filterrengöring/skakning och indikeringen för volymström.



Tack vare en speciell beläggning täpps filtret inte igen så mycket. I kombination med den ytterst effektiva rengöringstekniken kan även stora mängder fint dam sugas upp kontinuerligt utan problem.

Kontinuerligt arbete utan avbrott. Tack vare modern filterrengöringsteknik bibehålls även under den automatiska rengöringen av huvudfiltret en konstant hög uppsugningseffekt.

Produktegenskaper

- Godkänd dammklass M
- Permanent Clean för kontinuerligt arbete utan avbrott
- Sensorteknik iPulse övervakar filtrets nedsmutsningsgrad
- Antistatik-utrustning ingår

Användningsområden

- Våt- och torrdammsugning
- Uppsugning av arbetsavfall
- Material t.ex: fint damm, damm, spån, vätskor

Produktbeskrivning

Den komplett nyutvecklade S 35 M sammanför utmärkt uppsugningskvalitet med hög användarkomfort. Tack vare Permanent Clean, huvudfilter med nanobeläggning och den intelligenta sensortekniken iPulse kan man utan problem kontinuerligt och tillförlitligt suga upp damm i dammklass S.

Den speciella sensortekniken iPulse övervakar filtrets nedsmutsningsgrad. Det har fördelen att en rengöring bara utförs om filtret verkligen är smutsigt och inte med fasta intervaller eller om t.ex. sugslangen är tilltäppt eller knäckt.

MAFELL-dammsugare är tack vare till-/frånkopplingsautomatiken lämplig för uppsugning med alla typer av elverktyg. Alla MAFELL-varianter kan användas för uppsugning av vätskor.

Tekniska data

Behållarvolym	35 l
Behållarvolym vid vatten	22 l
Diameter sugstuts	Ø 66/58 mm
Undertryck	248 mbar
Mått (B x L x H)	500 x 405 x 570 mm
Volymström	220 m ³ /h
Effekt	1400 W
Vikt	15 kg
Universalmotor	230 V / 50 Hz

S 35 M

Utförande

Dammsugare S 35 M	919701
-------------------	--------

Leveransomfattning

1 Dammsugarslang 4 m	093684
Ø 27 mm med mjuk kona 35 mm, torsionsled, Ø 66 mm bajonett, antistatisk	
1 veckfilter-kassett	093720
1 par, polyester med nanobeläggning (8600 cm ²)	
1 PE-avfallspåse FB 35	
1 Anslutningskabel 8 m	176030

PG A
Prislista sidan 21





Den låga tyngdpunkten, ett brett spår och två stora hjul i kombination med spärrbara styrrullar ger mobilitet och stabilitet.









Slangen är antistatisk. Det gör att användaren säkert skyddas mot elektrisk uppladdning (elstötar) och minskar mängden dammrester som fäster mot slangen.



Den 35l stora behållaren består av specialplast och är mycket slagtålig och långlivad. Dessutom är den korrosionsfri och tålig mot alla vanliga syror och baser.

Specialtillbehör/Verktyg

Bild	Betecknin	Art. Nr.
	Dammsugarslang 4 m Ø 27 mm med mjuk kona 35 mm, torsionsled, Ø 66 mm bajonett, antistatisk	093684
	Dammsugarslang 5 m Ø 35 mm med mjuk kona 35 mm, torsionsled, Ø 66 mm bajonett, antistatisk	093681
	Dammsugarslang 4 m Ø 27 mm med mjuk kona 35 mm, torsionsled, Ø 66 mm bajonett, statisk	093680
	Dammsugarslang 2,5 m Ø 49 mm med mjuk kona 58 mm, torsionsled, Ø 66 mm bajonett, statisk	093682
	Hand uppsugningsatts D 35	093718
	Veckfilter-kassett 1 par, polyester (8600 cm ²)	093674
	Veckfilter-kassett 1 par, polyester med nanobeläggning (8600 cm ²)	093720
	Sats med fiberfilterpåsar 5 styck, innehåll: 25 liter för S 35 M	093719
	PE-avfallspåse 5 styck, innehåll: 21 liter för S 35 M	093721
	Reducerstycke 58/35 mm	203602

Användningsöversikt - uppsugningsslangar
Vilken slangdiameter passar till vilken maskin?

Slanganslutning

Maskintyp	21 mm	27 mm	35 mm	49 mm
P1 cc	•	•		
KSS 300	•	•		
KSS 40 18 M bl	•	•		
KSS 400		•		
KSS 400 / 36 V		•		
KSS 60 cc		•		
KSS 60 36B		•		
KSS 80 Ec / 370		•		
PSS 3100 SE			•	
MT 55 cc		•		
MS 55		•		
MS 55 / 36 V		•		
KSP 40 Flexistem	•	•		
KSP 55 F		•		
KSP 55 / 36 V		•		
K 65 cc		•		
K 85 / K 85 Ec		•		
MKS 130 Ec				•
MKS 145 / 165 Ec				•
MKS 185 Ec				•
Z 5 Ec		•		
ERIKA 60 E		• ¹⁾	• ¹⁾	•
ERIKA 70 Ec		• ²⁾	• ²⁾	•
ERIKA 85 Ec		• ³⁾	• ³⁾	•
DD40	•	•		
UVA 115 E	•	•		
EVA 150 E	•	•		
MHU 82		•	•	
LNF 20		•		
LO 65 Ec		•		•
NFU 32				•
MF 26 cc		• ³⁾		
SKS 130		•		

¹⁾ Reducerstycke krävs

²⁾ Reducerstycke krävs, eller uppsugning endast möjlig vid nedre spånledningskanal.

³⁾ Dammsugarslang LW 35,4 mm

Affärsvillkor

1. Allmänt

Dessa villkor gäller för alla inrikes ordrar. Individuella avtalsbestämmelser har prioritet. Beställarens allmänna affärsvillkor gäller dock endast med vårt uttryckliga skriftliga meddelade samtycke. För exportordrar gäller speciella överenskommelser.

2. Erbjudanden

2.1 Våra erbjudanden och kostnadsförslag är utan förbindelse och blir inte verksamma förrän beställningen skriftligen har bekräftats av oss.

2.2 Dokument som hör till erbjudandet, som bilder ritningar, uppgifter om vikter och mått är endast ungefärliga, såvida de inte uttryckligen anges som bindande. Vi förbehåller oss ägande- och upphovsrätt till kostnadsförslag, ritningar och övriga dokument. Dessa får inte göras tillgängliga för tredje part.

3. Leverans

3.1 För leveransens omfattning gäller vår skriftliga orderbekräftelse. De tillbehörsdelar som ingår i leveransen är markerade i vår försäljningsinformation resp. i våra erbjudanden. Avvikelser beroende av modellförändringar förbehållna.

3.2 Återlämnande av varor utan skyldighet från vår sida att återta varan får endast ske med vårt uttryckliga medgivande. Returer skall så tillvida ske franko och debiteras med 20 euro för bearbetning och lagring. Det är förbehållet beställaren att påvisa mindre utgifter. Vi undantar återlämnade av elektriska/elektroniska komponenter.

3.3 Av oss levererade varor får endast exporteras direkt eller indirekt med vårt skriftliga medgivande. Vid överträdelse av denna bestämmelse har vi rätt till ett skadeståndsanspråk.

4. Leveranstid

4.1 Leveranstiden inleds med avsändandet av orderbekräftelsen, dock inte innan beställaren har inlämnat de underlag som han ska anskaffa, godkännanden, frigivande samt innan den överenskomna handpenningen har inkommit. Beror åsidosättande av fristerna på force majeure, t.ex. mobilisering, krig, uppror eller liknande händelser, t.ex. strejk, lockout, förlängs fristerna på ett rimligt sätt.

4.2 Krav på skadeståndersättning på grund av att leveranstiderna har överskridits är uteslutna.

5. Risköverlåtelse

5.1 Risker övergår i och med avsändningen från oss till beställaren, även om delleveranser sker eller om vi har påtagit oss andra servicetjänster, t.ex. försändelsekostnader eller transport.

5.2 Fördröjs försändelsen på grund av omständigheter som beställaren är ansvarig för övergår risken till beställaren från och med dagen när varan är klar att levereras.

5.3 Det är tillåtet att utföra delleveranser.

6. Priser och betalningar

6.1 Gällande priser är de giltiga priserna på leveransdagen plus den lagstadgade mervärdesskatten.

6.2 Vid leveranser av låga stycketal och/eller låga värden beräknas ett minimibelopp på 10,00 euro plus mervärdesskatt, såvida inte det låga stycketalet eller det låga värdet beror på en delleverans. Det rekommenderas därför att beställningar alltid görs till ett värde som överstiger detta varuvärde.

6.3 Priserna gäller principiellt från fabrik resp. försäljningslager. Prisnoteringar som avviker från detta meddelas särskilt resp. sker genom särskild överenskommelse.

6.4 Om betalningar skjuts upp eller erlaggs försenat kan vi för mellantiden debitera ränta på 4,0 % över den respektive ECB refinansieringsräntesatsen utan att detta kräver ett meddelande om försenad betalning. Det står beställaren fritt att påvisa en mindre skada.

6.5 Vi förbehåller oss att utföra en leverans mot postförskott.

7. Betalningsvillkor

7.1 Våra fordringar är betalbara i euro och detta räknat från fakturadatum inom 30 dagar netto. Fakturor för reparationer är omedelbart betalbara netto. Betalningsfristen gäller som uppfyllt när pengarna står till vårt förfogande hos någon av våra banker. Avdrag från kassa rabatt är endast möjligt om äldre fordringar är förfallna till betalning.

7.2 Godtagande av växlar och checkar sker endast som bekräftelse på fullgörandet av betalningen, beställaren står för kostnader för diskontering och indrivning. Betalning med växel måste avtalas i förväg. Vid betalning med check-växelförfarande dröjer det överenskomna äganderättsförbehållet till växeln har lösts in.

7.3 Vid en väsentlig försämring av beställarens förmogenhetsförhållanden förfaller samtliga bestående fordringar omedelbart till betalning.

8. Äganderättsförbehåll

8.1 Vi förbehåller oss äganderätten till alla levererade varor fram till komplett utförd amortering av de fordringar vi har rätt till utifrån affärsförbindelsen och andra fordringar som uppstår, oavsett på vilken rättslig grund. I den mån värdet för alla de säkerhetsrätter som vi har rätt till överstiger storleken på alla säkrade anspråk med mer än 20 %, kommer vi efter begäran av beställaren att frige en motsvarande del av säkerhetsrätterna enligt en skäligen bedömning.

8.2 Förbehållsvaran får endast överlåtas vidare av beställaren under äganderättsförbehåll och inom det normala affärsförloppet. Denna rätt upphör i händelse av att beställaren utför betalningsinställelse. Beställaren överlåter redan nu alla fordringar med sidorätter som tillkommer från vidareförsäljningen. De överlåtna fordringarna fungerar som säkerhet för alla anspråk i enlighet med punkt 8.1. Beställaren har rätt att driva in de överlåtna fordringarna så länge vi inte återkallar denna fullmakt. Beställaren har inte rätt att förfoga över fordringen på annat sätt, t.ex. genom överlåtelse. Indrivningsfullmakten upphör även utan uttrycklig återkallelse om beställaren ställer in sina betalningar. Vid återkallelse resp. upphörande av indrivningsfullmakt är vi berättigade att själva driva in fordringarna. Beställaren åtar sig att överlämna all information till oss, vilken är nödvändig för att driva in den överlåtna fordringen. Dessutom åtar han sig att utfärda offentligt bestyrkta urkunder angående överlåtelser av fordringarna till oss och stå för kostnaderna för detta.

8.3 Det inte tillåtet att pantsätta eller säkerhetsöverlåta de levererade varorna. I händelse av en pantsättning utförd av tredje part ska leverantören omedelbart informeras om detta.

8.4 Om beställaren uppsätligen bryter mot väsentliga avtalskyldigheter, i synnerhet vid betalningsförseening, är vi efter påminnelse berättigade till återtagande och beställaren är skyldig att återlämna varan. Återtagandet resp. hävdandet av äganderättsförbehållet eller pantsättningen av förbehållsvaran genom oss innebär inte ett tillbakaträdande från avtalet, såvida vi inte uttryckligen har förklarat detta.

9. Avräkning

9.1 Beställaren endast räkna av sådana fordringar gentemot våra betalningsanspråk, som är oomstridda eller har fastställts med laga kraft. Beställaren kan endast göra pantsättnings- och kvarhållanderätt gällande i den mån de fordringar som ligger till grund för detta är oomstridda eller har fastställts med laga kraft.

9.2 Vi är berättigade

att göra avräkning med egna fordringar gentemot fordringar som beställaren har rätt till.

10. Garanti och ansvar för brister i leveransen eller avsaknad av tillförsäkrade egenskaper

10.1 Vi förbehåller oss rätten att genom reparation förbättra eller byta ut bristfälliga leveranser. Alla delar eller prestationer ska förbättras utan kostnad, levereras på nytt eller förebringa på nytt, vilkas brukbarhet inom 12 månader - utan hänsyn till drifttiden - beräknat från och med risköverlåtelser, inte bara försumbart är påverkad till följd av en omständighet som i tid ligger före risköverlåtelser.

10.2 Garantianspråk preskriberas efter meddelandet om reklamation och den enligt lag fastställda garantifristen, denna ska omedelbart meddelas skriftligen till oss.

10.3 Vid klagomål avseende brister får beställarens betalning tillbakahållas i en utsträckning som står i ett rimligt förhållande till den brist som föreligger. Hör avtalet till driften av hans handelsrörelse kan beställaren endast tillbakahålla betalningar om ett klagomål avseende brister görs gällande angående vilket berätigande inget tvivel kan föreligga.

10.4 Vi ska beviljas en skäligen tid och möjlighet att åtgärda brister. Om man vägrar att medge detta är vi i det avseende befriade från garantiansvaret.

10.5 Om vi låter en skäligen satt förlängningsfrist förflyta utan att åtgärda bristen kan beställaren kräva att avtalet annulleras (förändring) eller att ersättningen sänks (reducing).

10.6 Garantiansvaret omfattar inte naturlig förlisning eller skador som uppstår efter risköverlåtelser till följd av felaktig eller oaktam behandling, överdriven påfrestning, olämpliga driftmedel eller på grund av särskild yttre påverkan, vilken inte är förutsedd enligt avtalet, samt inte heller icke reproducerbara programvarufel. Utför beställaren eller tredje part ändringar eller icke fackmässiga istandsättningsarbeten, gäller inte garantiansvaret för dessa ändringar eller arbeten och följer som uppstår till följd av dessa.

10.7 För förbättringar i efterhand, ersättningsleveranser eller ersättningsprestationer gäller den enligt lag fastställda garantifristen som löper åtminstone tills den ursprungliga garantifristen för leveransföremålet går ut. Den förlängs för de delar som på grund av brottet inte kunde drivas ändamålsenligt med en tid motsvarande driftavbrottet som förorsakades på grund av förbättringsarbeten, ersättningsleveransen eller ersättningsprestationen.

10.8 Återsändandet av varan vilken är föremål för garantiansvaret ska ske portofritt. Mottagaren betalar portot för återsändandet av den istandsatta varan.

10.9 Om det vid utförandet av en förmodad garantiåtgärd skulle visa sig att skadan inte faller under vårt garantiansvar ska beställaren stå för de kostnader som uppstår.

10.10 Vi är inte skyldiga att åtgärda brister om inte beställaren uppfyller sina betalningsskyldigheter.

10.11 De frister som anges under 10.1, 10.2 och 10.7 gäller inte om lagen i § 638

i Bürgerliches Gesetzbuch - BGB [tysk civilrättslig lagbok] föreskriver längre frister.

10.12 Ytterligare garantianspråk som beställaren vill göra gällande gentemot oss och de som hjälper oss att uppfylla våra förpliktelser är uteslutna, Punkt 11 (övrigt ansvar) berörs dock inte av denna bestämmelse.

11. Övrigt ansvar

Beställarens skadeståndsanspråk, oavsett med vilken rättslig grund de ställs, i synnerhet utifrån fordringsöverträdelse, överträdelse av skyldigheter vid avtalsförhandling och utifrån otillåtna handlingar, är uteslutet. Detta gäller inte, i den mån t.ex. enligt produktgarantilagen eller i fall av uppsatt eller grov oaktamhet, avsaknad av tillförsäkrade egenskaper eller överträdelse av väsentliga avtalskyldigheter ett tvingande ansvar föreligger. Skadeersättningen för överträdelse av väsentliga avtalskyldigheter är dock begränsade till avtalstypiska, förutsebara skador, såvida inte uppsatt eller grov oaktamhet föreligger. En ändring av bevisbördan till beställarens nackdel är inte förbunden med de ovanstående bestämmelserna.

12. Vår rätt till tillbakaträdande

12.1 Om vi efter slutande av leveransavtalet får kännedom om att beställaren befinner sig i en ogynnsam förmogenhetsituation kan vi kräva en säkerhet för motprestationen eller tillbakaträda från avtalet med avräkning av de av oss utförda kostnaderna.

12.2 Vi har dessutom rätt att helt eller delvis tillbakaträda från avtalet under tillvaratagande av en skäligen varsel frist om oförutsedda händelser enligt punkt 4.1 inverkar på oss eller en underleverantör och/eller om det i efterhand visar sig vara omöjligt att uppfylla avtalet.

12.3 Beställaren har ingen rätt till skadestånd på grund av ett sådant återträdande.

13. Uppfyllelseort och hemvistforum

13.1 Uppfyllelseort är 78727 Oberndorf a.N.

13.2 Hemvistforum är tingsrätten „Amtsgericht Oberndorf“ resp. hovrätten „Landgericht Rottweil“.

13.3 Endast tysk rätt gäller för de avtalsmässiga förhållandena och deras tolkning.

14. Förpliktelser

Avtalet förblir även om enskilda punkter är rättsligt överksamma i sina övriga delar förbindligt. Detta gäller inte om fasthållandet av avtalet skulle innebära en oskälig stränghet för en av parterna.



Vi på Mafell går ofta vår egen väg för att utveckla ett bättre verktyg: Vi förändrar vårt betraktelsesätt och tänker helt nytt när det gäller väsentliga delar av verktyget. Vi har dock hela tiden de framtida kraven på trähandverket i åtanke.

Det här sättet att tänka samt en enastående material- och bearbetningskvalitet gör att det ideligen skapas fenomenala lösningar. Exempelvis när det gäller funktionalitet och användningskontroll. Vår strävan är att du inte ska behöva fundera över ditt verktyg under själva arbetet. För det har vi hos MAFELL redan gjort ordentligt. Du gör ditt jobb – och för allt annat gäller:

Follow your instinct.

Din MAFELL-fackhandel – vår återförsäljare: