

mafell
creating excellence



Bovenfrees
LO 55

De bovenfreesmachine LO 55: veelzijdig, nauwkeurig, intuïtief eenvoudig.

FREESWISSEL ZONDER GEREEDSCHAP



Helemaal nieuw en alleen bij MAFELL: Met de innovatieve freeswissel bent u in geen tijd klaar voor het werk. Spanhendel loszetten, frees vervangen, hendel inklappen – klaar. Helemaal zonder gereedschap!

PERMAFIX



De freesdiepte is permanent vastgezet. Als u de Permafix-knop indrukt, lost de klemming zich en kan u de freesdiepte comfortabel instellen.

De nieuwe LO 55 zorgt voor een ongeëvenaarde freeservaring. Dankzij het gereedschapsgeloos wisselen van de frees, de nieuw ontwikkelde freesdiepte instelling met permanente hoogteklemming en veel andere features kunt u zich ten volle concentreren op uw werk. Met gemak, efficiëntie en precisie wordt elk freesproces zonder lange voorbereiding echt kinderspel.

DEBOOST-FUNCTIE



Als u de Deboost-knop indrukt, verlaagt u het toerental met een enkele druk op de knop met 30%. Zo vermijdt u brandsporen – bijvoorbeeld bij de omschakeling van langshout naar kopshout.

ELEKTRONICA: MAFELL INTELLIGENT POWER CONTROL (IPC)



MAFELL IPC is de nieuw ontwikkelde digitale elektronica. Met regeltechniek voor de herstartbeveiliging, overbelastingsbeveiliging en constant toerental onder belasting. Kleurenleds informeren over functies en operationele statussen.



De bovenfreesmachine LO 55: Toepassingen op het oppervlak en aan de rand.

Naar de tutorials:

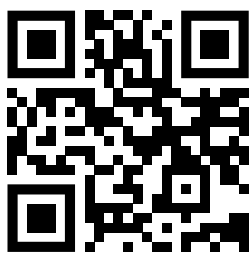

LO55.mafell.de/nl/



DEUVELFREZEN MET PARALLELE AANSLAG



Sneller en preciezer werken dankzij een gereedschapsloze freeswissel en de fijninstelling op de parallelaanslag.



UITFREZINGEN



In combinatie met de bovenfreesadapter LO-FA kunt u bijvoorbeeld uitfrezingen voor handgrepen nauwkeurig en gemakkelijk realiseren.



BEWERKING VAN SCHUIPE RANDEN



Dankzij de Deboost-functie wordt het toerental gereduceerd. Dit zorgt voor een strakke afwerking bij het frezen van kopshout.



Maak kennis met de nieuwe LO 55 en ervaar een nieuwe dimensie van veelzijdigheid. Met zijn intuïtieve bediening is deze bovenfrees perfect voor alle werkzaamheden in de werk- en montageplaats. Overtuig uzelf van de talrijke toepassingsmogelijkheden en laat uw creativiteit de vrije loop.

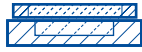

KOPIEERING

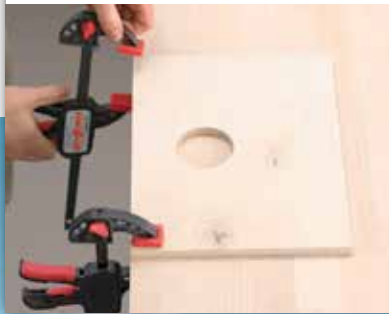

Bij het aanbrengen wordt de kopieerring automatisch gecentreerd door de in de fabriek gekalibreerde houder. Daardoor valt het lange en moeizame uitrichten weg.



GROEFFREZEN

Dankzij de parallelaanslag met fijninstelling en totaal afzuigconcept werkt u snel en zuiver.



GATENRIJEN



In combinatie met de bovenfreesadapter LO-FA en de geleidingsliniaal F-LR boort u veilig en nauwkeurig. Voor een snelle voortgang van het werk deactiveert u gewoon de Permafrix-klemming.

Bovenfreesmachine LO 55: Perfectie tot in het detail.

FREESWISSEL ZONDER GEREEDSCHAP

Gemakkelijker en sneller gaat niet: Om de frees te vervangen, zet u gewoon de spanhendel los, vervangt u de frees en klapt u de hendel terug in.



LED-LAMP

De breed geplaatste leds zorgen bij alle lichtomstandigheden voor een optimale verlichting van het freesbereik.

AFZUIGCONCEPT

De afzuiging is geïntegreerd in de voetplaat. Daardoor worden de spanen optimaal afgezogen.

STANDENAANSLAG MET HOOGTEKLEMMING

Bij repeterende frees werkzaamheden zoals bij zwaluwstaart toepassingen kunt u gebruik maken van de standenaanslag met hoogte-klemming.

ERGO-BALANCE-CONCEPT

Bij ons Ergo-Balance-concept sta jij als gebruiker centraal. Zo is de LO 55 bijvoorbeeld optimaal uitgebalanceerd. Vibraties of trillingsoverdrachten zijn er niet.

MEER BALANS

De positie van de handgreep van de LO 55 is ergonomisch en slipvast. Bovendien staat de bovenfreesmachine altijd stabiel dankzij diverse hoogtecompensatie mogelijkheden.

MEER VEILIGHEID

Storende of uitstekende randen? Niet bij de LO 55. Bij het neerleggen van de freesmachine worden de machine en het werkstuk niet beschadigd.

MEER CONTROLE

Alle bedieningselementen van de LO 55 zijn rood c.q. rood gemarkeerd en springen daardoor direct in het oog. De digitale elektronica geeft waarschuwingeninstructies via de leds en de kopieerringen worden automatisch gecentreerd.



In de nieuwe LO 55 hebben we veel slimme detailoplossingen geïntegreerd. Dat levert een uniek elektrogereedschap op. Alle features van de bovenfreesmachine zijn optimaal afgestemd op jou als gebruiker. Met de eenvoudige, maar doordachte oplossingen set de LO 55 nieuwe maatstaven.



MAFELL INTELLIGENT POWER CONTROL (IPC)

De nieuwe digitale elektronica van MAFELL omvat de regeltechniek voor de herstartbeveiliging en een overbelastingsbeveiliging en maakt een constant toerental onder belasting mogelijk. De leds knipperen blauw bij een geactiveerde Deboost-functie en rood tijdens de koelfase.

CENTRALE KLEMMING

Met beide vleugelbouten in de grondplaat zet u de parallelle aanslag en de inzetelementen vast.



HOOGTECOMPENSATIE

De hoogtecompensatie is zonder overhang in de grondplaat geïntegreerd. Ze zorgt voor een stabiele stand en compenseert bij het werken met bv. kopieerringen de hoogte tot de sjabloon.



INSTELLINGEN VAN DE FREESDIEPTE

Met een gebruiksvriendelijke klemhendel kunt u de freesdiepte zonder inspanning veilig vastzetten.

DEBOOST-FUNCTIE

Als u de Deboost-knop indrukt, verlaagt u het toerental met 30%. Zo vermijdt u brandsporen – bijvoorbeeld bij de omschakeling van langshout naar kopshout.

Toebehoren.

Parallelaanslag

FIJNINSTELLING

De ruime indeling van de schaal maakt een tot op $\frac{1}{10}$ -mm nauwkeurige instelling mogelijk.



VERGRENDELINGSBRUG

Met de vergrendelingsbrug kan u de opening aan de aanslag gemakkelijk sluiten. Zo voorkomt u kantelen aan het einde van het werkstuk. Als u de brug niet gebruikt, bewaart u ze in de parallelle aanslag.



Geleidingsliniaal F-LR

Voor LO 55 en LO-FA als extra toebehoren toebehoren verkrijgbaar.

Best.-nr. 207600 | F80-LR
207601 | F160-LR

GATENRIJ

Met de geleidingsliniaal F-LR en de bovenfreesadapter LO-FA kan u gaten frezen met een afstand van 32 mm. De meegeleverde aanslag zorgt voor een constante afstand tot de rand van het werkstuk.



Wilt u goed werk nog beter maken - alles voor de perfecte job? Met de doordachte toebehoren kunt u alle mogelijkheden van de LO 55 nog beter benutten. Van de bovenfreesadapter tot de hoekaanslag. Veel plezier bij het kiezen.

Bovenfreesadapter LO-FA

Voor de bovenfreesmachine LO 55 als extra toebehoren verkrijgbaar.

ADAPTER FREESKAMER

Met de freeskameradapter kunt u tot 255 mm breed en een willekeurige lengte uitstekende uitfrezes voor trapbomen en handgreep-frezingen.



CIRKEL

Met de cirkelfunctie freest u een radius tot 380 mm.



ADAPTER GELEIDINGSLINIAAL

De adapter voor geleidingsliniaal past op de MAFELL-geleidingsliniaal F en andere fabrikaten.



PARALLELE AANSLAG

De bovenfreesadapter LO-FA kunt u ook als parallelle aanslag gebruiken. Hij is geschikt voor grote afstanden tot 260 mm van de aanslagrand tot het freesgereedschap.

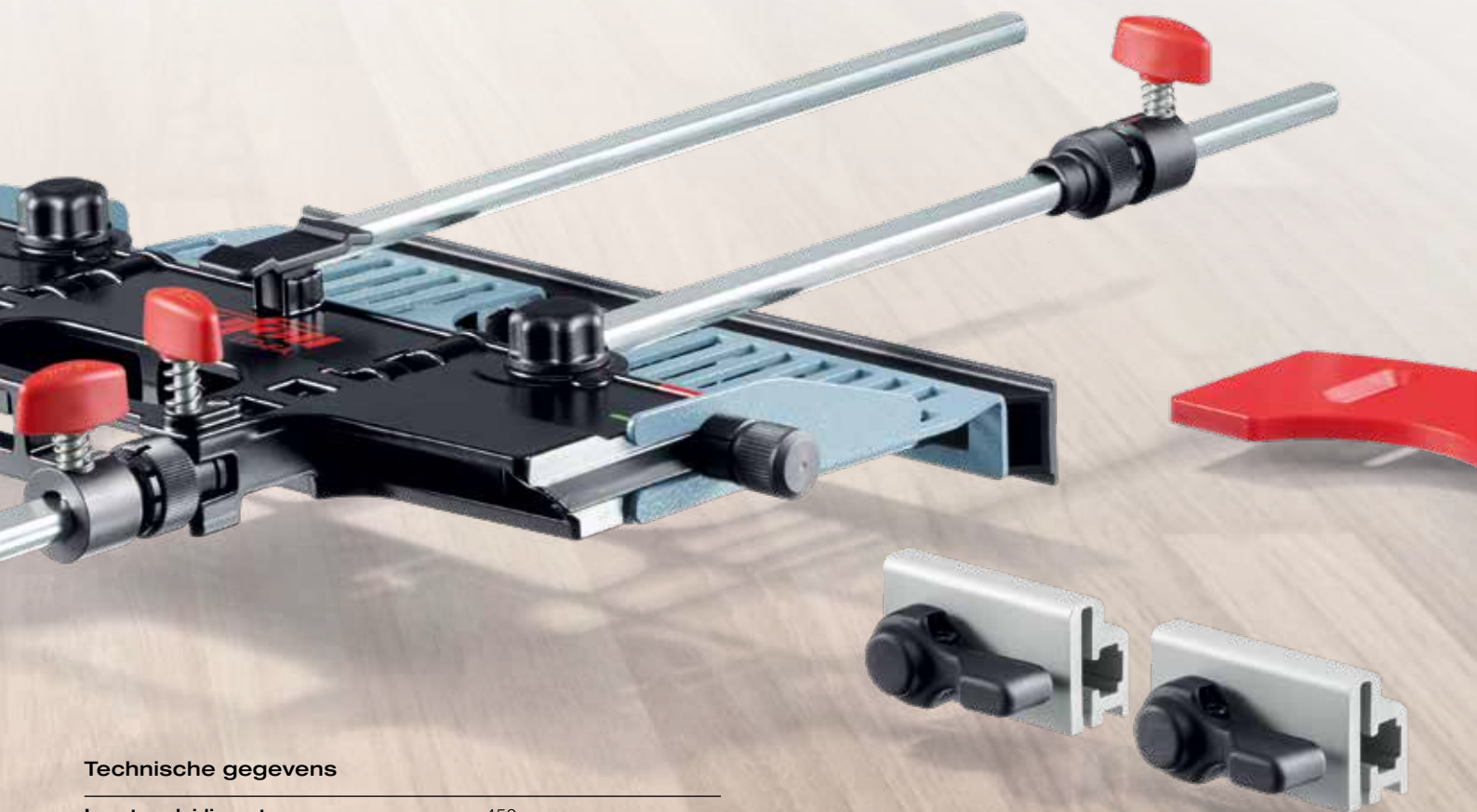

Technische gegevens

Lengte geleidingsstang	450 mm
Freesradius	97–380 mm
Overgang	6 mm
Boorgatdiameter cirkelpin	4,5 mm
Gewicht	1,2 kg
Instelling aanslag	0–54 mm

Leveromvang:

- 2 geleidingsstangen
- 1 hoogteverstelling incl. 2 bevestigingsschroeven
- 1 parallelle aanslag met twee automatische aanslagen
- 2 terugslagstops
- 1 afdekking voor groef geleidingsrail

Extra toebehoren.



Reduceerhuls

Ø 8 mm / Ø 6 mm

Best.-nr. **207946**



Reduceerhuls

Ø 8 mm / Ø 1/4"

Best.-nr. **207947**



Kopieerring Ø 17 mm

Best.-nr. **209851**



Kopieerring Ø 24 mm

Best.-nr. **209850**



Bovenfreesadapter LO-FA

Best.-nr. **207200**

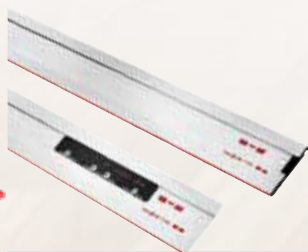

Geleideliniaal

Benaming	Lengte	Best.-nr.
F 80	0,80 m	204380
F 110	1,10 m	204381
F 160	1,60 m	204365
F 210	2,10 m	204382
F 310	3,10 m	204383



Geleideliniaal LR

Benaming	Lengte	Best.-nr.
F 80-LR	0,80 m	207600
F 160-LR	1,60 m	207601



Verbindingsstuk F-VS

voor het verbinden van twee geleidingslinialen
Best.-Nr. **204363**



Tas voor geleidelinialen

Tas voor geleidingslinialen TZ-FST1600
voor geleiderails tot 1600 mm
Bestelnr. **095257**

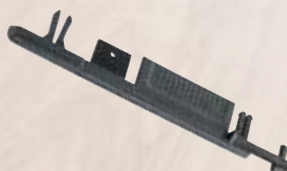

Eindkap F-EK

2 stuks Best.-nr. **205400**



Verstekaanslag F-WA

Best.-nr. **205357**



Eenhandklem F-SZC 180

2 stuks, voor het vastklemmen van de liniaal
Best.-nr. **093868**

Geleidingslinialentas-set
F 80 + F 160 + F-WA + F-VS + 2 x F-SZ 180MM
+ Tas voor geleidelinialen
Bestelnr. **209592**

Geleidingslinialentas-set
2 x F 160 + F-VS + 2 x F-SZ 180MM
+ Tas voor geleidelinialen
Bestelnr. **209591**



Hechtprofiel F-HP 6,8M

6,8 m lang

Best.-nr. **204376**



Anti splinterstrip F-SS 3,4M

3,4 m lang

Best.-nr. **204375**

Technische gegevens.



Bovenfreesmachine LO 55

Technische gegevens

Bedrijfsspanning	230 V
Netfrequentie	50 Hz
Opnamevermogen continu bedrijf	1100 W
Stationair toerental normaal bedrijf	10000–24000 min ⁻¹
Instelling van de freesdiepte met fijninstelling	0–55 mm
Gereedschapsbevestiging met spantangen	Ø 8 mm
Diameter afzuigopening	29 mm
Gewicht	3,1 kg

Best.-nr.

91A901 | Bovenfrees LO 55 in de MAX 3

Leveromvang

1 Parallelgeleider met fijninstelling	1 adapter kopieerring
1 spaanafleider	1 afzuigadapter
1 kopieerring 20 mm	1 afzuigadapter voor rail
1 kopieerring 30 mm	1 aansluitkabel 4 m
1 kopieerring 40 mm	



MAFELL MAX 3

Om betere gereedschappen voor meubelmakers en timmerlui te kunnen ontwikkelen, hebben wij bij MAFELL een aparte aanpak: we veranderen onze manier van kijken en bedenken het gereedschap fundamenteel opnieuw. Daarbij hebben wij steeds ook de toekomstige eisen aan het hout-handwerk helder voor ogen.

Dankzij die visie en dankzij uitstekende materiaal- en verwerkingskwaliteit ontstaan telkens weer verbluffende nieuwe oplossingen. Bijvoorbeeld op het gebied van functionaliteit en gebruikscomfort. Het is onze missie om ervoor te zorgen dat U tijdens Uw werk niet meer hoeft na te denken over Uw gereedschap. Dat kan omdat wij bij MAFELL dat al grondig hebben gedaan. Wij hebben tenslotte een gemeenschappelijk doel: perfectie. Kortgezegd:

creating excellence

Uw MAFELL vakhandel, onze handelspartner:



MAFELL AG · Beffendorfer Straße 4 · 78727 Oberndorf · Germany
Telefoon +49 7423 812-287 · E-Mail export@mafell.de · www.mafell.nl