

mafell
creating excellence



Fresatrice verticale
LO 55

La fresatrice verticale LO 55: versatile, preciso e intuitivamente semplice.

CAMBIO DI FRESA SENZA UTENSILI



Totalmente nuovo zecca e solo in MAFELL: con l'innovativo cambio di fresa sarete pronti a lavorare in pochi secondi. Basta rilasciare la leva di serraggio, cambiare la fresa, richiudere la leva e il gioco è fatto. Il tutto senza utensili.

PERMAFIX



La profondità di fresatura è fissata in modo permanente. Premendo il pulsante Permafix, si apre il bloccaggio e si può regolare comodamente la profondità di fresatura.

La nuova LO 55 vi garantisce un'esperienza di fresatura senza pari. Il fissaggio della fresa senza utensili, la nuova regolazione della profondità di fresatura con bloccaggio permanente dell'altezza e molte altre caratteristiche vi consentono di concentrarvi completamente sul vostro lavoro. Ogni operazione di fresatura diventa un compito molto semplice, con leggerezza, efficienza e precisione e senza lunghi tempi di preparazione.

FUNZIONE DEBOOST



Premendo semplicemente il pulsante Deboost, si riducono i giri di un 30%. Questo evita i segni di bruciature, ad esempio quando si passa dal legno longitudinale a quello frontale.

ELETTRONICA: MAFELL INTELLIGENT POWER CONTROL (IPC)



Il MAFELL IPC è la nuova elettronica digitale. È dotato di una tecnologia di controllo per la protezione dal riavvio, con protezione dal sovraccarico e numero di giri costante sotto carico. I LED colorati forniscono informazioni sulle funzioni e sugli stati operativi.



La fresatrice verticale LO 55: applicazioni sulla superficie e sul bordo.

Qui si può accedere ai tutorial:

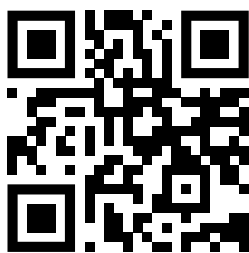

LO55.mafell.de/it/



FRESATURA DI SCANALATURE CON BATTUTA PARALLELA



È possibile avanzare in modo rapido e preciso grazie al cambio della fresa senza utensili e alla regolazione precisa nella battuta parallela.



BORDI FRESATI



In combinazione con l'adattatore per fresatrice verticale LO-FA, è possibile, ad esempio, creare bordi fresati per impugnature in modo preciso e semplice.



LAVORAZIONE DI BISELLI



La funzione Deboost per ridurre i giri consente di avanzare rapidamente e in modo pulito in lavori con legno frontale.



Volete sperimentare una nuova dimensione di versatilità? Vi presentiamo la LO 55. Grazie alla sua eccellente maneggevolezza, è perfetta per tutti i lavori nell'officina o nel montaggio. Convincetevi delle molteplici possibilità di utilizzo e date libero sfogo alla vostra creatività.



ANELLO A COPIARE



Una volta inserito, l'anello di copiatura viene centrato automaticamente con l'alloggiamento calibrato in fabbrica. In questo modo si elimina il lungo e costoso processo di allineamento.



FRESATURA DI INCAVI

Grazie alla battuta parallela con regolazione precisa e al concetto di aspirazione globale, si potrà avanzare nel lavoro in modo rapido e pulito.



FILE DI FORI



In combinazione con l'adattatore della fresatrice verticale LO-FA e la guida F-LR, è in grado di eseguire file di fori in modo sicuro e preciso. Per avanzare rapidamente nel lavoro, è sufficiente disattivare il fissaggio Permafix.

Fresatrice verticale LO 55: perfezione fino al minimo dettaglio.

CAMBIO DI FRESA SENZA UTENSILI

Non potrebbe essere più facile e veloce: per cambiare la fresa, è sufficiente rilasciare la leva di serraggio, cambiare la fresa e richiudere la leva.



LUCE LED

L'ampia disposizione dei fari LED garantisce un'illuminazione ottimale dell'area di fresatura in tutte le condizioni di illuminazione.

CONCETTO DI ASPIRAZIONE

L'aspirazione è integrata nella piastra di base. Ciò consente di raccogliere in modo ottimale i trucioli generati.

BATTUTA GRADUATA CON REGOLAZIONE IN ALTEZZA

Per profondità di lavoro ripetitive. Nelle applicazioni a coda di rondine è possibile impostare anche la profondità di fresatura.

CONCETTO ERGO-BALANCE

Con il nostro concetto Ergo-Balance, l'utente ha la massima priorità. Ad esempio, la LO 55 è bilanciata in modo ottimale. Non vengono prodotte o trasmesse vibrazioni.

MIGLIORE EQUILIBRIO

La posizione di presa della LO 55 è del tutto ergonomica e sicura. Inoltre, la fresatrice verticale ha una base sempre stabile grazie alle varie possibilità di compensazione dell'altezza.

MAGGIORE SICUREZZA

Sporgenze o bordi fastidiosi? Non con la LO 55. Per i lavori di preparazione, la macchina può essere collocata o depositata in modo pulito. Né il pezzo né la fresa verticale subiranno alcun danno.

MAGGIORE CONTROLLO

Tutti gli elementi di comando della LO 55 sono rossi o contrassegnati in rosso, per cui destano immediatamente l'attenzione. L'elettronica digitale emette avvisi attraverso i LED e gli anelli di copiatura si centrano automaticamente.



Nella nuova LO 55 abbiamo integrato un gran numero di soluzioni intelligenti e dettagliate. Il risultato complessivo è uno strumento elettrico unico. Tutte le caratteristiche della fresatrice verticale sono state adattate in modo ottimale all'utente. La LO 55 stabilisce nuovi standard con soluzioni semplici e al tempo stesso sofisticate.



MAFELL INTELLIGENT POWER CONTROL (IPC)

La nuova elettronica digitale MAFELL include la tecnologia di controllo per la protezione dal riavvio, nonché una protezione dal sovraccarico, oltre a consentire un numero di giri costante sotto carico. I LED lampeggiano in blu quando la funzione Deboost è attivata e in rosso durante il raffreddamento.

SERRAGGIO CENTRALE

Con le due viti ad alette sulla piastra di base si fissano la battuta parallela e gli inserti.



COMPENSAZIONE DELL'ALTEZZA

La compensazione dell'altezza è integrata e non sporge nella piastra di base. Assicura una base stabile e compensa l'altezza della sagoma quando si lavora, ad esempio, con gli anelli di copiatura.



REGOLAZIONE DELLA PROFONDITÀ DI FRESATURA

Una leva di serraggio di facile gestione consente di impostare la profondità di fresatura in modo sicuro e senza sforzo.

FUNZIONE DEBOOST

Premendo semplicemente il pulsante Deboost, si riducono i giri di un 30%. Questo evita i segni di bruciature, ad esempio quando si passa dal legno longitudinale a quello frontale.

Accessori.

Battuta parallela

La battuta parallela è inclusa nel volume di fornitura della LO 55.

REGOLAZIONE PRECISA

L'ampia disposizione della scala consente una regolazione con una precisione di $\frac{1}{10}$ mm.



ELEMENTO DI CHIUSURA

L'elemento di chiusura consente di chiudere senza sforzo l'apertura in corrispondenza della battuta. In questo modo si evita il ribaltamento all'estremità del pezzo. Quando non lo si utilizza, si conserva nella battuta parallela.

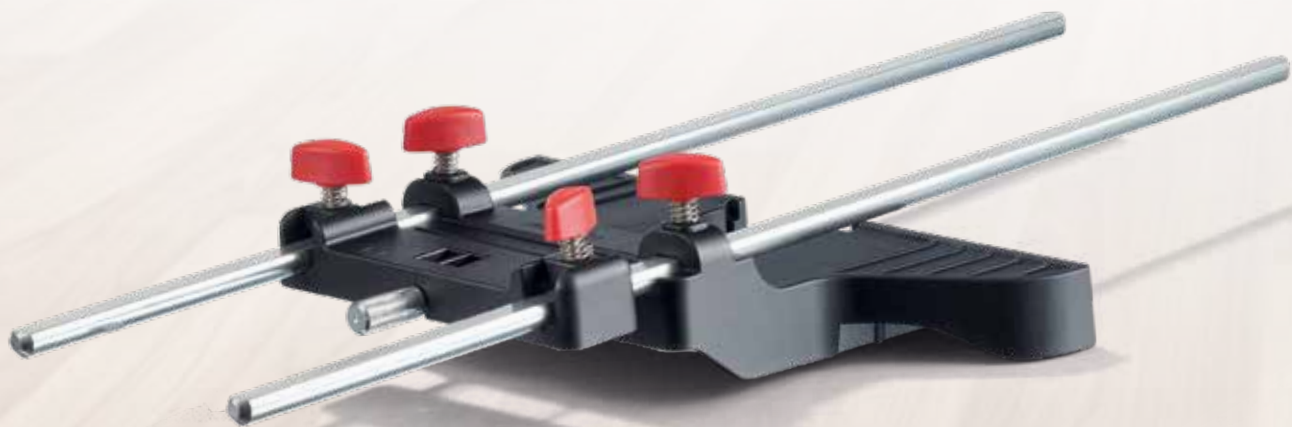

Barra guida F-LR

Disponibile come accessorio speciale per la LO 55 e il LO-FA.

Rif. 207600 | F80-LR
207601 | F160-LR

FILA DI FORI

La guida F-LR e l'adattatore della fresatrice verticale LO-FA consentono di creare fori fresati ad una distanza di 32 mm. La battuta in dotazione imposta una distanza uniforme dal bordo del pezzo.



Volete migliorare le cose buone ed ottenere un lavoro perfetto? Ampliate e migliorate le vostre opzioni con i nostri sofisticati accessori. Troverete tutto il necessario, dall'adattatore per la fresatrice verticale fino alla battuta angolare. Vi auguriamo che il processo di selezione sia di vostro gradimento.

Adattatore per fresatrice verticale LO-FA

Disponibile come accessorio speciale per la fresatrice verticale LO 55.

ADATTATORE DI VANI

L'adattatore di vani presta un servizio eccellente, ad esempio, con gradini o cavità di fissaggio fino ad una larghezza di 255 mm e qualsiasi lunghezza.



COMPASSO

La funzione a compasso consente di creare fresature con un raggio fino a 380 mm.



ADATTATORE DELLA GUIDA

L'adattatore della guida è adeguato per la barra guida F di MAFELL e altre marche.



BATTUTA PARALLELA

Si può anche utilizzare l'adattatore per fresatrice verticale LO-FA come battuta parallela. È adatto per grandi distanze, fino a 260 mm, dal bordo di battuta alla fresatrice.

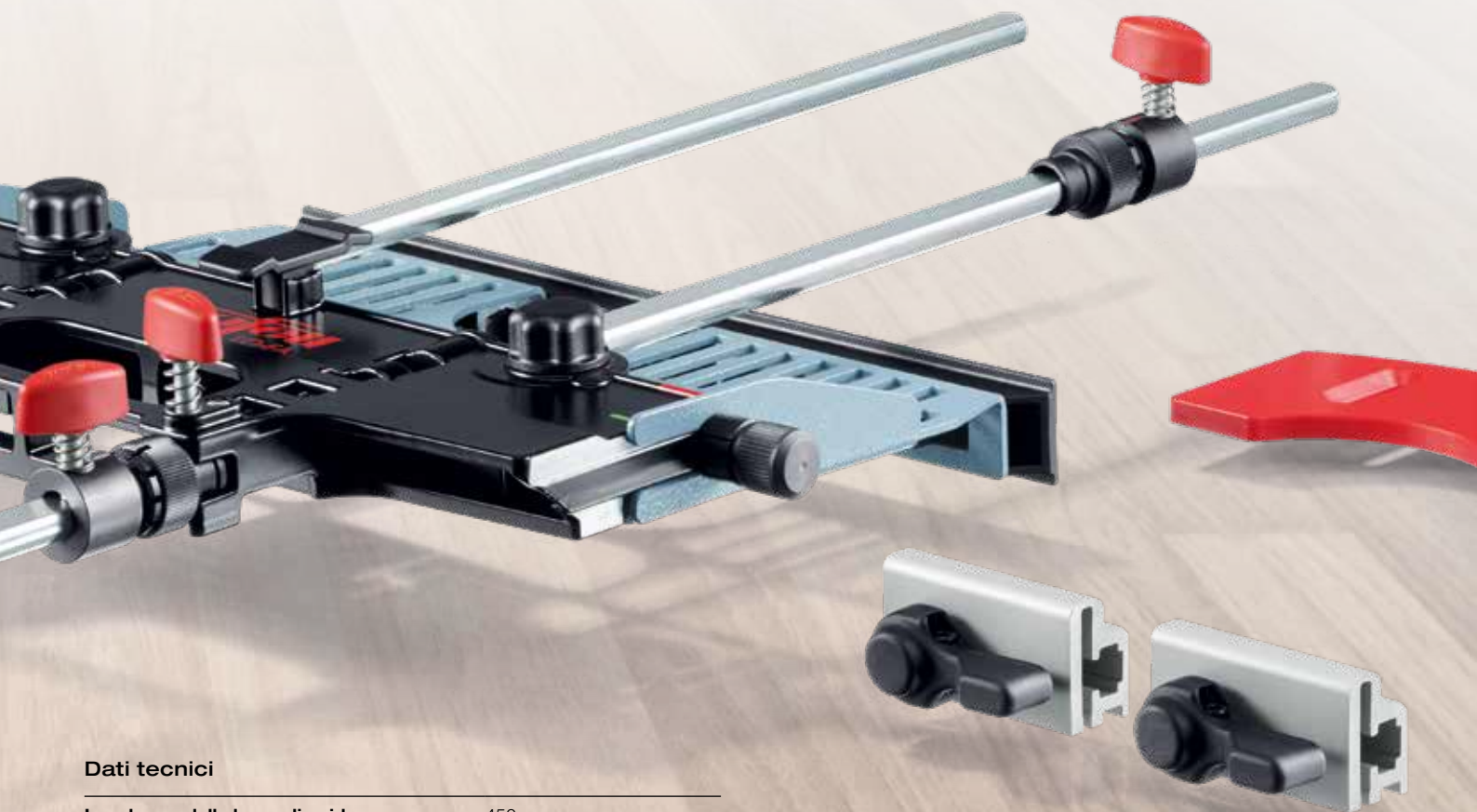

Dati tecnici

Lunghezza della barra di guida	450 mm
Raggio di fresatura	97–380 mm
Compensazione dell'altezza	6 mm
Diametro del foro per il perno a compasso	4,5 mm
Peso	1,2 kg
Regolazione delle ganasce di arresto	0–54 mm

Volume della fornitura:

- 2 barre di guida
- 1 sistema di compensazione dell'altezza compr. due viti di fissaggio
- 1 battuta parallela con due ganasce di battuta
- 2 battute di ritenzione
- 1 coperchio per scanalatura della guida

Accessori speciali.



Bussola di riduzione

Ø 8 mm / Ø 6 mm

Rif. **207946**



Bussola di riduzione

Ø 8 mm / Ø 1/4"

Rif. **207947**



Anello a copiare Ø 17 mm

Rif. **209851**



Anello a copiare Ø 24 mm

Rif. **209850**



Adattatore per fresatrice LO-FA

Rif. **207200**

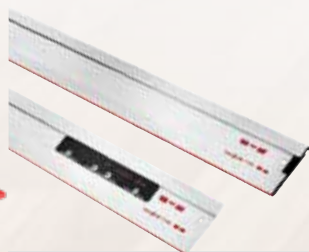

Barra guida F

Denominazione	Lunghezza	Rif.
F 80	0,80 m	204380
F 110	1,10 m	204381
F 160	1,60 m	204365
F 210	2,10 m	204382
F 310	3,10 m	204383



Barra guida LR

Denominazione	Lunghezza	Rif.
F 80-LR	0,80 m	207600
F 160-LR	1,60 m	207601



Giunto F-VS

di unione per battute parallele
Rif. **204363**



Housse de transport

Borsa per barra guida
TZ-FST1600

für Führungsschienen
bis 1,6m Länge

Réf. **095257**

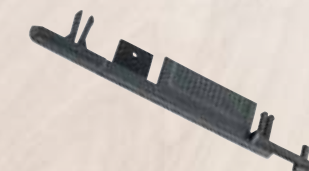

Cappuccio F-EK

2 pezzi

Rif. **205400**



Battuta angolare F-WA

Rif. **205357**



Morsetto F-SZC 180

2 pezzi, per fissaggio della guida al
pezzo in lavorazione Rif. **093868**

Lot housse de transport

2 x F 160 + F-VS + 2 x F-SZ
+ sac de transport

Réf. **209592**

Lot housse de transport

F 80 + F 160 + F-WA + F-VS + 2 x
F-SZ

+ housse de transport

Réf. **209591**



Profilo di fissaggio F-HP 6,8M

6,8 m di lunghezza

Rif. **204376**



Protezione antiscivolo F-SS 3,4M

3,4 m di lunghezza

Rif. **204375**

Dati tecnici.



Fresatrice verticale LO 55

Dati tecnici	Tensione di servizio	230V
	Frequenza di rete	50 Hz
	Potenza di ingresso in servizio continuo	1100W
	Giri a vuoto in servizio normale	10000–24000 rpm
	Regolazione della profondità di fresatura con regolazione fine	0–55 mm
	Fissaggio dell'utensile con le ganasce di serraggio	Ø 8 mm
	Diametro di tubolatura di aspirazione	29 mm
	Peso	3,1 kg

Rif. **91A901** | **Fresatrice verticale LO 55 in MAX 3**

Volume di fornitura

- | | |
|---|---|
| 1 battuta parallela con regolazione di precisione | 1 adattatore per anello a copiare |
| 1 deflettore di trucioli | 1 adattatore di aspirazione |
| 1 anello a copiare 20 mm | 1 adattatore di aspirazione per guida F |
| 1 anello a copiare 30 mm | 1 cavo di alimentazione 4 m |
| 1 anello a copiare 40 mm | |



MAFELL MAX 3

Per sviluppare un utensile migliore per falegnami e carpentieri, noi di MAFELL adottiamo spesso un approccio particolare: cambiamo la nostra prospettiva e ripensiamo completamente l'utensile nelle aree chiave. In questo modo, abbiamo sempre in mente le esigenze future del settore della lavorazione del legno.

Da questo modo di pensare, accoppiato da un'eccellente qualità dei materiali e della lavorazione, emergono continuamente soluzioni sorprendenti. Ad esempio, in termini di funzionalità e facilità d'uso. La nostra esigenza è che non dovete più pensare al vostro utensile mentre state lavorando. Semplicemente perché noi della MAFELL l'abbiamo già fatto abbondantemente e in dettaglio. Dopo tutto, abbiamo un obiettivo comune: il lavoro perfetto. O, in breve:

creating excellence

Il vostro rivenditore MAFELL – il nostro partner commerciale:



MAFELL AG · Beffendorfer Straße 4 · 78727 Oberndorf · Germany
Telefon +49 7423 812-280 · E-Mail export@mafell.de · www.mafell.it